

ESTUDIO DE SEGURIDAD Y SALUD

PROYECTO DE EJECUCIÓN Y ACTIVIDAD PARA CENTRO DE TRANSFORMACIÓN DE PRODUCTOS AGROALIMENTARIOS DE USO COMPARTIDO EN LA NAVE 9 LIP-7 DE PLHUS (HUESCA).



PROMOTOR: **EXMO. AYUNTAMIENTO DE HUESCA**

AUTOR: **SERGIO MOREU BESCOS**. Ingeniero Agrónomo

Colegiado nº 1.160

FECHA: **Julio de 2.017**



Avda. María Moliner, 16
22004 HUESCA
Tel. 974 226 672
Fax 974 230 815
www.inagrohuesca.com

Memoria Estudio de Seguridad

Memoria descriptiva de los procedimientos, equipos técnicos y medios auxiliares que se van a utilizar o cuya utilización está prevista. Identificación de los riesgos laborales que pueden ser evitados, indicando a tal efecto las medidas técnicas necesarias para ello. Relación de riesgos laborales que no pueden eliminarse especificando las medidas preventivas y protecciones técnicas tendentes a controlar y reducir dichos riesgos valorando su eficacia.

Adaptado al Real Decreto 1627/97 por el que se establecen las disposiciones mínimas de seguridad y de salud en las obras de construcción, a la Ley 54/2003 y al RD 171/2004 al RD 2177/2004 y a las recomendaciones establecidas en la "Guía Técnica" publicada por el INSH.

Proyecto de Ejecución y Actividad para Centro de Transformación de productos agroalimentarios de uso compartido en PLHUS (Huesca).

Sergio Moreu Bescos

14 de Julio de 2017

Índice general

1. Datos generales de la organización	6
2. Descripción de la obra	7
2.1. Datos generales del proyecto y de la obra	7
3. Justificación documental	8
3.1. Justificación del Estudio de Seguridad y Salud	8
3.2. Objetivos del Estudio de Seguridad	8
4. Normas preventivas generales de la obra	9
5. Deberes, obligaciones y compromisos	11
6. Principios básicos de la actividad preventiva de esta obra	12
7. Prevención de riesgos de la obra	14
7.1. Análisis de los métodos de ejecución y de los materiales y equipos a utilizar	14
7.1.1. Maquinaria prevista para la ejecución de la obra	14
7.1.2. Relación de protecciones colectivas y señalización	14
7.1.3. Relación de equipos de protección individual	15
7.1.4. Relación de servicios sanitarios y comunes	15
7.2. Identificación de riesgos y evaluación de la eficacia de las protecciones técnicas y medidas preventivas establecidas, según los métodos y sistemas de ejecución previstos en el proyecto	15
7.2.1. Método empleado en la evaluación de riesgos	15
7.2.2. Instalaciones provisionales de obra	17
7.2.3. Unidades de obra	19
Rehabilitación de edificios - Actuaciones previas - Demolición parcial - Durante la demolición parcial - Fachadas y particiones - Levantado de carpintería	19
Rehabilitación de edificios - Actuaciones previas - Demolición parcial - Durante la demolición parcial - Fachadas y particiones - Apertura huecos	21
Naves Industriales - Acondicionamiento y cimentación - Movimiento de tierras - Zanjias y pozos - Excavación zanjas	22
Naves Industriales - Estructuras - Fábricas - Cerámica - Formación de peldaños	24
Naves Industriales - Estructuras - Hormigón armado - Forjados - Forjado unidireccional - Colaborante	25
Naves Industriales - Estructuras - Hormigón armado - Escaleras - Losas de escaleras	27
Naves Industriales - Estructuras - Hormigón armado - Losas - Losa inclinada	29
Naves Industriales - Estructuras - Hormigón armado - Losas - Losa maciza	30
Naves Industriales - Cubiertas - Montaje de chimeneas - Industriales	32
Naves Industriales - Fachadas y particiones - Defensas - Barandillas	34
Naves Industriales - Fachadas y particiones - Fábricas - Cerámica - Para revestir	35
Naves Industriales - Instalaciones - Máquinas y Equipos - Riesgos relacionados con el montaje de máquinas	37
Naves Industriales - Instalaciones - Máquinas y Equipos - Riesgos relacionados con el montaje de equipos	39
Naves Industriales - Instalaciones - Eléctricas - Acometida general	40

Naves Industriales - Instalaciones - Eléctricas - Caja General de protección	41
Naves Industriales - Instalaciones - Eléctricas - Línea repartidora	43
Naves Industriales - Instalaciones - Eléctricas - Equipo de medida	44
Naves Industriales - Instalaciones - Eléctricas - Línea desde módulo Contador al Cuadro general	46
Naves Industriales - Instalaciones - Eléctricas - Cuadro general	47
Naves Industriales - Instalaciones - Eléctricas - Cuadros secundarios	49
Naves Industriales - Instalaciones - Eléctricas - Línea de distribución	50
Naves Industriales - Instalaciones - Eléctricas - Mecanismos	52
Naves Industriales - Instalaciones - Eléctricas - Baja tensión - Instalación interior de baja tensión	53
Naves Industriales - Instalaciones - Eléctricas - Red de Tierra	55
Naves Industriales - Instalaciones - Gases - Gas Natural - Acometida	56
Naves Industriales - Instalaciones - Gases - Gas Natural - Llave de acometida	58
Naves Industriales - Instalaciones - Gases - Gas Natural - Pasatubos	59
Naves Industriales - Instalaciones - Gases - Gas Natural - Derivaciones individuales - Canalización vista	60
Naves Industriales - Instalaciones - Gases - Gas Natural - Derivaciones individuales - Pasatubos	62
Naves Industriales - Instalaciones - Gases - Gas Natural - Derivaciones individuales - Llave de paso	63
Naves Industriales - Instalaciones - Gases - Gas Natural - Derivaciones individuales - Contadores	64
Naves Industriales - Instalaciones - Industriales - Instalación de cuadros eléctricos	65
Naves Industriales - Instalaciones - Industriales - Frigoríficas - Montaje de paneles para cámaras de refrigeración	67
Naves Industriales - Instalaciones - Industriales - Frigoríficas - Cámaras Frigoríficas	68
Naves Industriales - Instalaciones - Industriales - Tuberías - Tubos - PEAD	73
Naves Industriales - Instalaciones - Industriales - Tuberías - Tuberías en zanja - Excavación en zanja	74
Naves Industriales - Instalaciones - Fontanería - Agua fría y caliente - Red interior	76
Naves Industriales - Instalaciones - Fontanería - Agua fría y caliente - Colocación de aparatos sanitarios	77
Naves Industriales - Instalaciones - Iluminación - Interior	79
Naves Industriales - Instalaciones - Iluminación - Emergencia	80
Naves Industriales - Instalaciones - Protección - Contra incendios - Sistemas automáticos de detección de incendio	82
Naves Industriales - Instalaciones - Protección - Contra incendios - Sistemas de comunicación de alarma	83
Naves Industriales - Instalaciones - Protección - Contra incendios - Sistemas de abastecimiento de agua contra incendios	85
Naves Industriales - Instalaciones - Protección - Contra incendios - Extintores de incendio	86
Naves Industriales - Instalaciones - Protección - Contra incendios - Sistemas de bocas de incendio equipadas	88
Naves Industriales - Instalaciones - Salubridad - Saneamiento - Bajantes de PVC	89
Naves Industriales - Instalaciones - Salubridad - Saneamiento - Colector colgado de PVC	91
Naves Industriales - Instalaciones - Salubridad - Saneamiento - Sumidero sifónico	92
Naves Industriales - Instalaciones - Salubridad - Ventilación - Conducto de ventilación mecánica - Con tubo de aluminio estriado	93
Naves Industriales - Instalaciones - Salubridad - Ventilación - Extractor	95
Naves Industriales - Instalaciones - Salubridad - Ventilación - Rejillas	96
Naves Industriales - Instalaciones - Salubridad - Evacuación de humos y gases -	97

Conducto de evacuación metálico	
Naves Industriales - Instalaciones - Solares - A.C. Sanitaria - Panel solar ACS	99
Naves Industriales - Instalaciones - Climatización - Aire acondicionado - Sistema de refrigerante	101
Naves Industriales - Instalaciones - Climatización - Aire acondicionado - Rejillas y difusores	104
Naves Industriales - Instalaciones - Climatización - Aire acondicionado - Conductos de chapa	105
Naves Industriales - Instalaciones - Climatización - Calefacción - Bomba de calor	107
Naves Industriales - Instalaciones - Transporte - Ascensores - Colocación de guías	109
Naves Industriales - Instalaciones - Transporte - Ascensores - Colocación de plataforma	111
Naves Industriales - Instalaciones - Transporte - Ascensores - Montaje de equipo de tracción	112
Naves Industriales - Instalaciones - Transporte - Ascensores - Montaje de puertas	113
Naves Industriales - Instalaciones - Transporte - Ascensores - Montaje de cabinas	114
Naves Industriales - Instalaciones - Otros trabajos de instalaciones - Aislamiento de tuberías	116
Naves Industriales - Carpinterías - Puertas - Madera	117
Naves Industriales - Carpinterías - Puertas - Plástico	119
Naves Industriales - Carpinterías - Estanterías	120
Naves Industriales - Carpinterías - Cerrajerías - Puerta contra incendios	122
Naves Industriales - Carpinterías - Cerrajerías - Barandillas de escalera	123
Naves Industriales - Revestimientos - Paramentos - Alicatados - Azulejo	125
Naves Industriales - Revestimientos - Paramentos - Enfoscados	126
Naves Industriales - Revestimientos - Suelos y escaleras - Continuos - Pinturas epoxídicas	128
Naves Industriales - Revestimientos - Suelos y escaleras - Piezas rígidas - Gres	129
Naves Industriales - Revestimientos - Techos - Placas - Panel escayola	131
Naves Industriales - Revestimientos - Techos - Placas - Paneles metálicos	133
7.2.4. Servicios sanitarios y comunes de los que está dotado este centro de trabajo	134
Servicios higiénicos	134
Botiquín	135
8. Prevención en los equipos técnicos	138
8.1. Maquinaria de obra	138
8.1.1. Maquinaria de movimiento de tierras	138
Excavación - Miniexcavadora	138
Excavación - Minicargadora	140
8.1.2. Máquinas y Equipos de elevación	141
Carretillas elevadoras	141
Manipuladora telescópica	144
Camión grúa descarga	145
Plataforma de tijera	147
8.1.3. Máquinas y Equipos de transporte	149
Camión transporte	149
8.1.4. Máquinas y Equipos para manipulación y trabajos de morteros y hormigones	150
Camión hormigonera	150
8.1.5. Pequeña maquinaria y equipos de obra	154
Martillos perforadores y demoledores - Martillo rompedor	154
Sierras y Cortadoras - Sierra circular	156
Sierras y Cortadoras - Cortadora material cerámico	159
Vibradores de Hormigón - Vibrador de masa	160
Aparatos de soldadura - Soldadura eléctrica	161

8.2. Medios auxiliares	163
8.2.1. Escalera de mano	163
8.2.2. Encofrados	167
Encofrado metálico para muros	167
8.2.3. Eslingas de acero (cables, cadenas, etc...)	168
9. EPIs	170
9.1. Protección auditiva	170
9.1.1. Tapones	170
9.2. Protección de la cabeza	170
9.2.1. Cascos de protección (para la construcción)	170
9.3. Protección contra caídas	171
9.3.1. Arnéses anticaídas	171
9.4. Protección de la cara y de los ojos	172
9.4.1. Protección ocular. Uso general	172
9.5. Protección de manos y brazos	174
9.5.1. Guantes de protección contra riesgos mecánicos de uso general	174
9.6. Protección de pies y piernas	175
9.6.1. Calzado de uso general	175
Calzado de trabajo de uso profesional	175
10. Protecciones colectivas	177
10.1. Señalización	177
10.1.1. Señalización de la zona de trabajo	177
10.1.2. Cintas	178
10.2. Barandillas de escaleras y forjados	179

1. Datos generales de la organización

Datos promotor:

Nombre o razón social	EXMO. AYUNTAMIENTO DE HUESCA
Teléfono	974 292 100
Dirección	Plaza de la Catedral, nº 1
Población	HUESCA
Código postal	22.002
Provincia	HUESCA
CNAE	
CIF	P2217300I

Actividad desarrollada por la empresa:

Administración local

2. Descripción de la obra

2.1. Datos generales del proyecto y de la obra

Descripción del Proyecto y de la obra sobre la que se trabaja	<p>Se trata de la instalación de un Centro de Transformación de productos agroalimentarios en una nave existente, sin actividad en la actualidad, que cuenta con una superficie interior de 431,28 m² en planta baja y 414,70 m² en planta primera.</p> <p>Las paredes actuales la nave, se recubrirán por su parte interior, con panel sándwich vertical, formado por 2 láminas de acero prelacado y núcleo central de espuma de poliuretano con un espesor total de 6 cm. La instalación contará con una red de saneamiento, que se conectionará a la red de saneamiento existente en PLHUS red de fontanería, divisiones internas, instalación eléctrica en B.T., instalación contra incendios, instalación frigorífica, instalación de climatización e instalación de la maquinaria. Las divisiones interiores se ejecutarán también mediante panel sándwich vertical de chapa de 6 cm de espesor. La planta baja contará con un falso techo transitable para el paso de instalaciones, ejecutado mediante panel sándwich de chapa de acero de 10 cm de espesor. Se construirá una escalera de acceso a planta 1ª, siendo necesario cerrar parcialmente el hueco en forjado existente. La instalación estará dotada de insectocutores repartidos por toda la zona de procesado.</p>
Situación de la obra a construir	Nave 9 de la zona LIP-7, ubicada en Av de Pebredro (PLHUS), nº 20 (A), parcela 46, 22197 HUESCA (HUESCA).
Técnico autor del proyecto	Sergio Moreu Bescos (Ing. Agrónomo)
Coordinador en materia de seguridad y salud durante la fase de redacción del proyecto	Sergio Moreu Bescos (Ing. Agrónomo)

3. Justificación documental

3.1. Justificación del Estudio de Seguridad y Salud

Para dar cumplimiento a los requisitos establecidos en el Capítulo II del RD 1627/97 en el que se establece la obligatoriedad del Promotor durante la Fase de Proyecto a que se elabore un Estudio de Seguridad y Salud al darse alguno de estos supuestos:

- a) Que el presupuesto de ejecución por contrata incluido en el proyecto de obra sea igual o superior a 75 millones de pesetas (568.289,79 €).
- b) Que la duración estimada sea superior a 30 días laborales, empleándose en algún momento a más de 20 trabajadores simultáneamente.
- c) Que el volumen de mano de obra estimada, entendiéndose por tal la suma de los días de trabajo del total de los trabajadores en la obra sea superior a 500.
- d) las obras de túneles, galería, conducciones subterráneas y presas.

A la vista de los valores anteriormente expuestos y dadas las características del proyecto objeto, al no cumplir los supuestos anteriores, se deduce que el promotor queda obligado a que se elabore un **Estudio de Seguridad y Salud**, el cual se desarrolla en este documento.

3.2. Objetivos del Estudio de Seguridad

De acuerdo con las prescripciones establecidas por la Ley 31/1995, de *Prevención de Riesgos Laborales*, y en el RD 1627/97, sobre *Disposiciones Mínimas de Seguridad y Salud en las Obras de Construcción*, el objetivo de esta Memoria de este Estudio de Seguridad y Salud es marcar las directrices básicas para que la empresa contratista mediante el Plan de seguridad desarrollado a partir de este Estudio, pueda dar cumplimiento a sus obligaciones en materia de prevención de riesgos laborales.

- En el desarrollo de esta Memoria, se han identificado los riesgos de las diferentes Unidades de Obra, Máquinas y Equipos, evaluando la eficacia de las protecciones previstas a partir de los datos aportados por el Promotor y el Proyectista.
- Se ha procurado que el desarrollo de este Estudio de Seguridad, esté adaptado a las prácticas constructivas más habituales, así como a los medios técnicos y tecnologías del momento. Si el Contratista, a la hora de elaborar el Plan de Seguridad a partir de este documento, utiliza tecnologías novedosas, o procedimientos innovadores, deberá adecuar técnicamente el mismo.
- Este Estudio de Seguridad y Salud es el instrumento aportado por el Promotor para dar cumplimiento al *Artículo 7 del RD 171/2004*, al entenderse que la "Información del empresario titular (Promotor) queda cumplida mediante el Estudio de Seguridad y Salud, en los términos establecidos en los artículos 5 y 6 del RD 1627/97".
- Este "Estudio de Seguridad y Salud" es un capítulo más del proyecto de obra, por ello deberá estar en la obra, junto con el resto de los documentos del proyecto de obra.
- Este documento no sustituye al Plan de Seguridad.

4. Normas preventivas generales de la obra

Normas generales

- Cumplir activamente las instrucciones y medidas preventivas que adopte el empresario.
- Velar por la seguridad propia y de las personas a quienes pueda afectar sus actividades desarrolladas.
- Utilizar, conforme a las instrucciones de seguridad recibidas, los medios y equipos asignados.
- Asistir a todas las actividades de formación acerca de prevención de riesgos laborales organizadas por el empresario.
- Consultar y dar cumplimiento a las indicaciones de la información sobre prevención de riesgos recibida del empresario.
- Cooperar para que en la obra se puedan garantizar unas condiciones de trabajo seguras.
- No consumir sustancias que puedan alterar la percepción de los riesgos en el trabajo.
- Comunicar verbalmente y, cuando sea necesario, por escrito, las instrucciones preventivas necesarias al personal subordinado.
- Acceder únicamente a las zonas de trabajo que ofrezcan las garantías de seguridad.
- Realizar únicamente aquellas actividades para las cuales se está cualificado y se dispone de las autorizaciones necesarias.
- No poner fuera de servicio y utilizar correctamente los medios de seguridad existentes en la obra.
- Informar inmediatamente a sus superiores de cualquier situación que pueda comportar un riesgo para la seguridad y salud de los trabajadores.
- Contribuir al cumplimiento de las obligaciones establecidas por la autoridad laboral competente.
- Respetar la señalización de seguridad colocada en la obra.
- No encender fuego en la obra.
- Utilizar la herramienta adecuada según el trabajo que se quiere realizar.
- En caso de producirse cualquier tipo de accidente, comunicar la situación inmediatamente a sus superiores.
- Conocer la situación de los extintores en la obra.
- No permanecer bajo cargas suspendidas.
- En zonas de circulación de maquinaria, utilizar los pasos previstos para trabajadores.
- Respetar los radios de seguridad de la maquinaria.
- Al levantar pesos, hacerlo con la espalda recta y realizar la fuerza con las piernas, nunca con la espalda.
- Lavarse las manos antes de comer, beber o fumar.
- Toda la maquinaria de obra matriculada que supere los 25 km/h, deberá tener pasada la ITV.

Protecciones individuales y colectivas

- Utilizar, de acuerdo con las instrucciones de seguridad recibidas en la obra, los equipos de protección individual y las protecciones colectivas.
- En caso de no disponer de equipos de protección individual o de que se encuentren en mal estado, hay que pedir equipos nuevos a los responsables.
- Anteponer las medidas de protección colectivas frente a las individuales.
- Conservar en buen estado los equipos de protección individual y las protecciones colectivas.
- En caso de retirar una protección colectiva por necesidades, hay que volver a restituir lo antes posible.
- En zonas con riesgos de caída en altura, no iniciar los trabajos hasta la colocación de las protecciones colectivas.
- Para colocar las protecciones colectivas, utilizar sistemas seguros: arnés de seguridad anclado a líneas de vida, plataformas elevadoras, etc.

Maquinaria y equipos de trabajo

- Utilizar únicamente aquellos equipos y máquinas para los cuales se dispone de la cualificación y autorización necesarias.
- Utilizar estos equipos respetando las medidas de seguridad y las especificaciones indicadas por el fabricante.
- Al manipular una máquina o equipo, respetar la señalización interna de la obra.

- No utilizar la maquinaria para transportar a personal.
- Realizar los mantenimientos periódicos conforme las instrucciones del fabricante.
- Circular con precaución en las entradas y salidas de la obra.
- Vigilar la circulación y la actividad de los vehículos situados en el radio de trabajo de la máquina.

Orden y limpieza

- Mantener las zonas de trabajo limpias y ordenadas.
- Segregar y depositar los residuos en los contenedores habilitados en obra.
- Acopiar correctamente los escombros en la obra.
- Retirar los materiales caducados y en mal estado del almacén de la obra.
- Mantener las instalaciones de limpieza personal y de bienestar en las obras en condiciones higiénicas.

Instalaciones eléctricas

- Comprobar antes de la utilización, que las instalaciones eléctricas disponen de los elementos de protección necesarios.
- Mantener las puertas de los cuadros eléctricos cerradas siempre con llave.
- Mantener periódicamente todos los equipos eléctricos.
- Conectar debidamente a tierra los equipos que así lo requieran.
- Desconectar la instalación eléctrica antes de realizar reparaciones.
- Manipular los cuadros eléctricos y reparar instalaciones o circuitos únicamente si se está autorizado.
- En operaciones de maquinaria, respetar las distancias de seguridad con las líneas aéreas.
- respetar los protocolos preventivos en las instalaciones eléctricas subterráneas.

5. Deberes, obligaciones y compromisos

Según los Arts. 14 y 17, en el Capítulo III de la Ley de Prevención de Riesgos Laborales se establecen los siguientes puntos:

1. Los trabajadores tienen derecho a una protección eficaz en materia de seguridad y salud en el trabajo. El citado derecho supone la existencia de un correlativo deber del empresario de protección de los trabajadores frente a los riesgos laborales. Este deber de protección constituye, igualmente, un deber de las Administraciones Públicas respecto del personal a su servicio. Los derechos de información, consulta y participación, formación en materia preventiva, paralización de la actividad en caso de riesgo grave e inminente y vigilancia de su estado de salud, en los términos previstos en la presente Ley, forman parte del derecho de los trabajadores a una protección eficaz en materia de seguridad y salud en el trabajo.

2. En cumplimiento del deber de protección, el empresario deberá garantizar la seguridad y la salud de los trabajadores a su servicio en todos los aspectos relacionados con el trabajo. A estos efectos, en el marco de sus responsabilidades, el empresario realizará la prevención de los riesgos laborales mediante la integración de la actividad preventiva en la empresa y la adopción de cuantas medidas sean necesarias para la protección de la seguridad y la salud de los trabajadores, con las especialidades que se recogen en los artículos siguientes en materia de plan de prevención de riesgos laborales, evaluación de riesgos, información, consulta y participación y formación de los trabajadores, actuación en casos de emergencia y de riesgo grave e inminente, vigilancia de la salud, y mediante la constitución de una organización y de los medios necesarios en los términos establecidos en el capítulo IV de esta ley.

El empresario desarrollará una acción permanente de seguimiento de la actividad preventiva con el fin de perfeccionar de manera continua las actividades de identificación, evaluación y control de los riesgos que no se hayan podido evitar y los niveles de protección existentes y dispondrá lo necesario para la adaptación de las medidas de prevención señaladas en el párrafo anterior a las modificaciones que puedan experimentar las circunstancias que incidan en la realización del trabajo.

3. El empresario deberá cumplir las obligaciones establecidas en la normativa sobre prevención de riesgos laborales.

4. Las obligaciones de los trabajadores establecidas en esta Ley, la atribución de funciones en materia de protección y prevención a trabajadores o Servicios de la empresa y el recurso al concierto con entidades especializadas para el desarrollo de actividades de prevención complementarán las acciones del empresario, sin que por ello le eximan del cumplimiento de su deber en esta materia, sin perjuicio de las acciones que pueda ejercitar, en su caso, contra cualquier otra persona.

5. El coste de las medidas relativas a la seguridad y la salud en el trabajo no deberá recaer en modo alguno sobre los trabajadores.

Equipos de trabajo y medios de protección.

1. El empresario adoptará las medidas necesarias con el fin de que los equipos de trabajo sean adecuados para el trabajo que deba realizarse y convenientemente adaptados a tal efecto, de forma que garanticen la seguridad y la salud de los trabajadores al utilizarlos. Cuando la utilización de un equipo de trabajo pueda presentar un riesgo específico para la seguridad y la salud de los trabajadores, el empresario adoptará las medidas necesarias con el fin de que:

a) La utilización del equipo de trabajo quede reservada a los encargados de dicha utilización.

b) Los trabajos de reparación, transformación, mantenimiento o conservación sean realizados por los trabajadores específicamente capacitados para ello.

2. El empresario deberá proporcionar a sus trabajadores equipos de protección individual adecuados para el desempeño de sus funciones y velar por el uso efectivo de los mismos cuando, por la naturaleza de los trabajos realizados, sean necesarios. Los equipos de protección individual deberán utilizarse cuando los riesgos no se puedan evitar o no puedan limitarse suficientemente por medios técnicos de protección colectiva o mediante medidas, métodos o procedimientos de organización del trabajo.

6. Principios básicos de la actividad preventiva de esta obra

De acuerdo con los Arts. 15 y 16 de la Ley de Prevención de Riesgos Laborales, se establece que:

1. El empresario aplicará las medidas que integran el deber general de prevención previsto en el capítulo anterior, con arreglo a los siguientes principios generales:

- a) Evitar los riesgos.
- b) Evaluar los riesgos que no se puedan evitar.
- c) Combatir los riesgos en su origen.
- d) Adaptar el trabajo a la persona, en particular en lo que respecta a la concepción de los puestos de trabajo, así como a la elección de los equipos y los métodos de trabajo y de producción, con miras, en particular, a atenuar el trabajo monótono y repetitivo y a reducir los efectos del mismo en la salud.
- e) Tener en cuenta la evolución de la técnica.
- f) Sustituir lo peligroso por lo que entrañe poco o ningún peligro.
- g) Planificar la prevención, buscando un conjunto coherente que integre en ella la técnica, la organización del trabajo, las condiciones de trabajo, las relaciones sociales y la influencia de los factores ambientales en el trabajo.
- h) Adoptar medidas que antepongan la protección colectiva a la individual.
- i) Dar las debidas instrucciones a los trabajadores.

2. El empresario tomará en consideración las capacidades profesionales de los trabajadores en materia de seguridad y salud en el momento de encomendarles las tareas.

3. El empresario adoptará las medidas necesarias a fin de garantizar que solo los trabajadores que hayan recibido información suficiente y adecuada puedan acceder a las zonas de riesgo grave y específico.

4. La efectividad de las medidas preventivas deberá prever las distracciones o imprudencias no temerarias que pudiera cometer el trabajador. Para su adopción se tendrán en cuenta los riesgos adicionales que pudieran implicar determinadas medidas preventivas; las cuales solo podrán adoptarse cuando la magnitud de dichos riesgos sea sustancialmente inferior a la de los que se pretende controlar y no existan alternativas más seguras.

5. Podrán concertar operaciones de seguro que tengan como fin garantizar como ámbito de cobertura la previsión de riesgos derivados del trabajo, la empresa respecto de sus trabajadores, los trabajadores autónomos respecto a ellos mismos y las sociedades cooperativas respecto a sus socios cuya actividad consista en la prestación de su trabajo personal.

Evaluación de los riesgos.

1. La prevención de riesgos laborales deberá integrarse en el sistema general de gestión de la empresa, tanto en el conjunto de sus actividades como en todos los niveles jerárquicos de ésta, a través de la implantación y aplicación de un plan de prevención de riesgos laborales a que se refiere el párrafo siguiente.

Este plan de prevención de riesgos laborales deberá incluir la estructura organizativa, las responsabilidades, las funciones, las prácticas, los procedimientos, los procesos y los recursos necesarios para realizar la acción de prevención de riesgos en la empresa, en los términos que reglamentariamente se establezcan.

2. Los instrumentos esenciales para la gestión y aplicación del plan de prevención de riesgos, que podrán ser llevados a cabo por fases de forma programada, son la evaluación de riesgos laborales y la planificación de la actividad preventiva a que se refieren los párrafos siguientes:

- a) El empresario deberá realizar una evaluación inicial de los riesgos para la seguridad y salud de los trabajadores, teniendo en cuenta, con carácter general, la naturaleza de la actividad, las características de los puestos de trabajo existentes y de los trabajadores que deban desempeñarlos. Igual evaluación deberá hacerse con ocasión de la elección de los equipos de trabajo, de las sustancias o preparados químicos y del acondicionamiento de los lugares de trabajo. La evaluación inicial tendrá en cuenta aquellas otras actuaciones que deban desarrollarse de conformidad con lo dispuesto en la normativa sobre protección de riesgos

específicos y actividades de especial peligrosidad. La evaluación será actualizada cuando cambien las condiciones de trabajo y, en todo caso, se someterá a consideración y se revisará, si fuera necesario, con ocasión de los daños para la salud que se hayan producido.

Cuando el resultado de la evaluación lo hiciera necesario, el empresario realizará controles periódicos de las condiciones de trabajo y de la actividad de los trabajadores en la prestación de sus servicios, para detectar situaciones potencialmente peligrosas.

b) Si los resultados de la evaluación prevista en el párrafo a) pusieran de manifiesto situaciones de riesgo, el empresario realizará aquellas actividades preventivas necesarias para eliminar o reducir y controlar tales riesgos. Dichas actividades serán objeto de planificación por el empresario, incluyendo para cada actividad preventiva el plazo para llevarla a cabo, la designación de responsables y los recursos humanos y materiales necesarios para su ejecución.

El empresario deberá asegurarse de la efectiva ejecución de las actividades preventivas incluidas en la planificación, efectuando para ello un seguimiento continuo de la misma.

Las actividades de prevención deberán ser modificadas cuando se aprecie por el empresario, como consecuencia de los controles periódicos previstos en el párrafo a) anterior, su inadecuación a los fines de protección requeridos.

2 bis. Las empresas, en atención al número de trabajadores y a la naturaleza y peligrosidad de las actividades realizadas, podrán realizar el plan de prevención de riesgos laborales, la evaluación de riesgos y la planificación de la actividad preventiva de forma simplificada, siempre que ello no suponga una reducción del nivel de protección de la seguridad y salud de los trabajadores y en los términos que reglamentariamente se determinen.

3. Cuando se haya producido un daño para la salud de los trabajadores o cuando, con ocasión de la vigilancia de la salud prevista en el artículo 22, aparezcan indicios de que las medidas de prevención resultan insuficientes, el empresario llevará a cabo una investigación al respecto, a fin de detectar las causas de estos hechos.

7. Prevención de riesgos de la obra

7.1. Análisis de los métodos de ejecución y de los materiales y equipos a utilizar

7.1.1. Maquinaria prevista para la ejecución de la obra

Se especifica en este apartado la relación de maquinaria empleada en la obra, que cumple las condiciones técnicas y de utilización que se determinan en el Anexo IV del R.D. 1627/97 así como en su reglamentación específica y que van a utilizarse o cuya utilización está prevista en esta obra.

En el Capítulo de **Equipos Técnicos** se detallan especificando la identificación de los riesgos laborales que puede ocasionar su utilización y se indican las medidas preventivas y protecciones técnicas tendentes a controlar y reducir dichos riesgos, incluyendo la identificación de riesgos en relación con el entorno de la obra en que se encuentran.

Maquinaria de obra

Maquinaria de movimiento de tierras

Excavación

Miniexcavadora

Minicargadora

Máquinas y Equipos de elevación

Carretillas elevadoras

Manipuladora telescópica

Camión grúa descarga

Plataforma de tijera

Máquinas y Equipos de transporte

Camión transporte

Máquinas y Equipos para manipulación y trabajos de morteros y hormigones

Camión hormigonera

Pequeña maquinaria y equipos de obra

Martillos perforadores y demoledores

Martillo rompedor

Sierras y Cortadoras

Sierra circular

Cortadora material cerámico

Vibradores de Hormigón

Vibrador de masa

Aparatos de soldadura

Soldadura eléctrica

7.1.2. Relación de protecciones colectivas y señalización

Del análisis, identificación y evaluación de los riesgos detectados en las diferentes unidades de obra, y de las características constructivas de la misma, se prevé la utilización de las protecciones colectivas relacionadas a continuación, cuyas especificaciones técnicas y medidas preventivas en las operaciones de montaje, desmontaje y mantenimiento se desarrollan en el Capítulo correspondiente a **Protecciones Colectivas**, de esta misma memoria de seguridad.

Protecciones colectivas

Señalización

Señalización de la zona de trabajo

Cintas

Barandillas de escaleras y forjados

7.1.3. Relación de equipos de protección individual

Del análisis, identificación y evaluación de los riesgos detectados en las diferentes unidades de obra, se observan riesgos que solo han podido ser eliminados mediante el empleo de protecciones individuales, por lo que se hace necesaria la utilización de los epis relacionados a continuación, cuyas especificaciones técnicas, marcado, normativa que deben cumplir, etc. se especifica en el Capítulo correspondiente a **EPIs**, de esta misma memoria de seguridad.

EPIs

Protección auditiva

Tapones

Protección de la cabeza

Cascos de protección (para la construcción)

Protección contra caídas

Arneses anticaídas

Protección de la cara y de los ojos

Protección ocular. Uso general

Protección de manos y brazos

Guantes de protección contra riesgos mecánicos de uso general

Protección de pies y piernas

Calzado de uso general

Calzado de trabajo de uso profesional

7.1.4. Relación de servicios sanitarios y comunes

Se expone aquí la relación de servicios sanitarios y comunes provisionales, necesarios para el número de trabajadores anteriormente calculado y previsto, durante la realización de las obras.

En los planos que se adjuntan se especifica la ubicación de los mismos, para lo cual se ha tenido presente :

- Adecuarlos a las exigencias reguladas por la normativa vigente.
- Ubicarlos donde ofrece mayores garantías de seguridad tanto en el acceso como en la permanencia, respecto a la circulación de vehículos, transporte y elevación de cargas, acopios, etc., evitando la interferencia con operaciones, servicios y otras instalaciones de la obra.
- Ofrecerlos en igualdad de condiciones a todo el personal de la obra, independientemente de la empresa contratista o subcontratista a la que pertenezcan.

Para su conservación y limpieza se seguirán las prescripciones y medidas de conservación y limpieza establecidas específicamente para cada uno de ellos, en el Apartado de **Servicios Sanitarios y Comunes** que se desarrolla en esta misma Memoria de Seguridad.

Servicios sanitarios y comunes

Servicios higiénicos

Botiquín

7.2. Identificación de riesgos y evaluación de la eficacia de las protecciones técnicas y medidas preventivas establecidas, según los métodos y sistemas de ejecución previstos en el proyecto

7.2.1. Método empleado en la evaluación de riesgos

El método empleado para la evaluación de riesgos permite realizar, mediante la apreciación directa de la situación, una evaluación de los riesgos para los que no existe una reglamentación específica.

1º Gravedad de las consecuencias:

La gravedad de las consecuencias que pueden causar ese peligro en forma de daño para el trabajador. Las consecuencias pueden ser ligeramente dañinas, dañinas o extremadamente dañinas. Ejemplos:

Ligeramente dañino	<ul style="list-style-type: none"> - Cortes y magulladuras pequeñas - Irritación de los ojos por polvo - Dolor de cabeza - Discomfort - Molestias e irritación
Dañino	<ul style="list-style-type: none"> - Cortes - Quemaduras - Conmociones - Torceduras importantes - Fracturas menores - Sordera - Asma - Dermatitis - Transtornos músculo-esqueléticos - Enfermedad que conduce a una incapacidad menor
Extremadamente dañino	<ul style="list-style-type: none"> - Amputaciones - Fracturas mayores - Intoxicaciones - Lesiones múltiples - Lesiones faciales - Cáncer y otras enfermedades crónicas que acorten severamente la vida

2º Probabilidad:

Una vez determinada la gravedad de las consecuencias, la probabilidad de que esa situación tenga lugar puede ser baja, media o alta.

Baja	Es muy raro que se produzca el daño
Media	El daño ocurrirá en algunas ocasiones
Alta	Siempre que se produzca esta situación, lo mas probable es que se produzca un daño

3º Evaluación:

La combinación entre ambos factores permite evaluar el riesgo aplicando la tabla siguiente:

	Ligeramente dañino	Dañino	Extremadamente dañino
Probabilidad baja	Riesgo trivial	Riesgo tolerable	Riesgo moderado
Probabilidad media	Riesgo tolerable	Riesgo moderado	Riesgo importante
Probabilidad alta	Riesgo moderado	Riesgo importante	Riesgo intolerable

4º Control de riesgos:

Los riesgos serán controlados para mejorar las condiciones del trabajo siguiendo los siguientes criterios:

Riesgo	¿Se deben tomar nuevas acciones preventivas?	¿Cuándo hay que realizar las acciones preventivas?
Trivial	No se requiere acción específica	
Tolerable	No se necesita mejorar la acción preventiva. Se deben considerar situaciones más rentables o mejoras que no supongan una carga económica importante.	
Moderado	Se deben hacer esfuerzos para reducir el riesgo, determinando las inversiones precisas. Cuando el riesgo moderado esté asociado a consecuencias extremadamente dañinas, se deberá precisar mejor la probabilidad de que ocurra el daño para establecer la acción preventiva.	Fije un periodo de tiempo para implantar las medidas que reduzcan el riesgo.

Importante	para controlar el riesgo.	para reducir el riesgo en un tiempo inferior al de los riesgos moderados. NO debe comenzar el trabajo hasta que se haya reducido el riesgo.
Intolerable	Debe prohibirse el trabajo si no es posible reducir el riesgo, incluso con recursos limitados.	INMEDIATAMENTE: No debe comenzar ni continuar el trabajo hasta que se reduzca el riesgo.

Este método se aplica sobre cada unidad de obra analizada en esta memoria de seguridad y que se corresponde con el proceso constructivo de la obra, para permitir :

"la identificación y evaluación de riesgos pero con la valoración de la eficacia de la prevención adoptada y aplicada".

Es decir, los riesgos detectados inicialmente en cada unidad de obra, son analizados y evaluados eliminando o disminuyendo sus consecuencias, mediante la adopción de soluciones técnicas, organizativas, cambios en el proceso constructivo, adopción de medidas preventivas, utilización de protecciones colectivas, epis y señalización, hasta lograr un riesgo **trivial, tolerable o moderado**, y siendo ponderados mediante la aplicación de los criterios estadísticos de siniestrabilidad laboral publicados por la *Dirección General de Estadística del Ministerio de Trabajo y Asuntos Sociales*.

Respecto a los **riesgos evitables**, hay que tener presente :

Riesgos laborables evitables
<p>No se han identificado riesgos totalmente evitables.</p> <p>Entendemos que ninguna medida preventiva adoptada frente a un riesgo lo elimina por completo dado que siempre podrá localizarse una situación por mal uso del sistema, actitudes imprudentes de los operarios u otras en que dicho riesgo no sea eliminado.</p> <p>Por tanto, se considera que los únicos riesgos evitables totalmente son aquellos que no existen al haber sido eliminados desde la propia concepción del proceso constructivo de la obra; por el empleo de procesos constructivos, maquinaria, medios auxiliares o incluso medidas del propio diseño del proyecto que no generen riesgos y sin duda, estos riesgos no merecen un desarrollo detenido en esta memoria de seguridad.</p>

7.2.2. Instalaciones provisionales de obra

Con anterioridad al inicio de las obras y siguiendo el Plan de ejecución previsto en el de obra, deberán realizarse las siguientes instalaciones provisionales:

Instalación eléctrica provisional

Previa petición a la empresa suministradora, la compañía suministradora realizará la acometida y conexión con la red general por medio de un armario de protección aislante, dotado con llave de seguridad.

La instalación provisional contará con el "CGMP" Cuadro General de Mando y protección, dotado de seccionador general de corte automático y de interruptores onnipolares y magnetotérmicos, del cual saldrán los circuitos de alimentación hacia los cuadros secundarios "CS" que a su vez estarán dotados de interruptor general de corte automático e interruptores onnipolares.

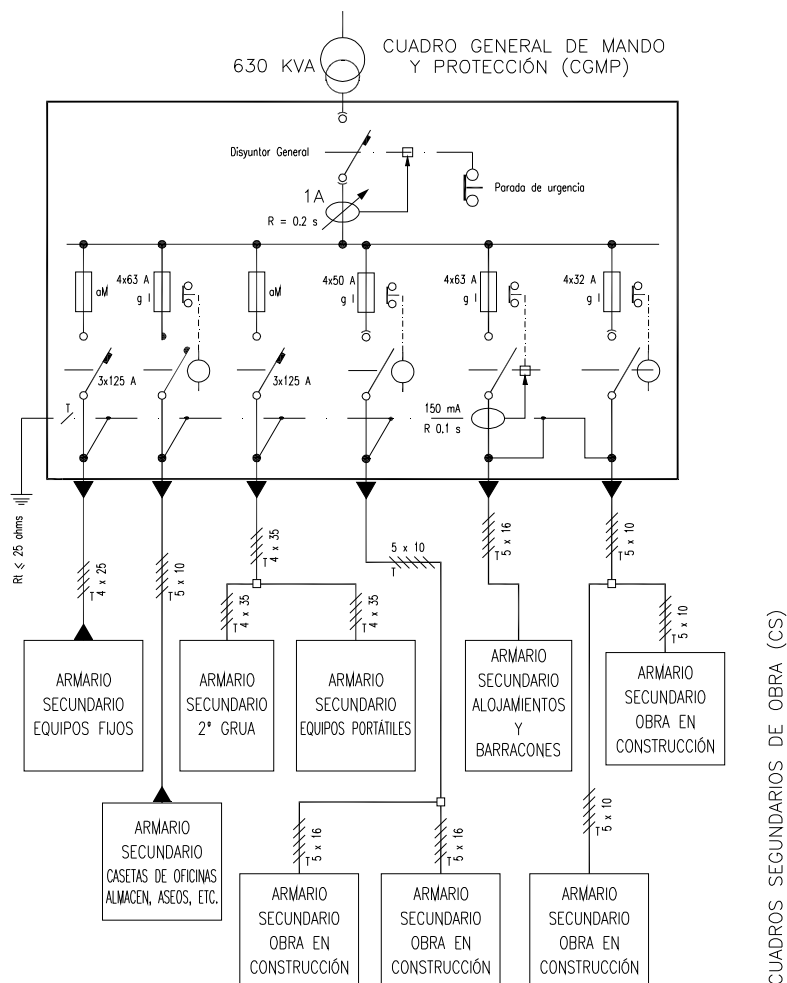

Las salidas de los cuadros secundarios estarán protegidas con interruptores diferenciales y magnetotérmicos.

Instalación de Agua potable

La acometida de agua potable a la obra se realizará por la compañía suministradora, siguiendo las especificaciones técnicas y requisitos establecidos por la compañía de aguas.

Instalación de protección contra incendios

En documento anexo al "*Pliego de Condiciones*" se establece el "**Plan de Emergencia**" y las medidas de actuación en caso de emergencia, riesgo grave y accidente (caída a redes, rescates, etc.), así como las actuaciones en caso de incendio.

Igualmente se calcula en dicho documento el "**Nivel de riesgo intrínseco de incendio**" de la obra, y tal como se observa en dicho documento se obtiene un riesgo de **nivel "Bajo"**, lo cual hace que con la adopción de medios de extinción portátiles acordes con el tipo de fuego a extinguir, sea suficiente:

Clase de Fuego	Materiales a extinguir	Extintor recomendado (*)
A	<ul style="list-style-type: none"> Materiales sólidos que forman brasas. 	<i>Polvo ABC, Agua, Espuma y CO2</i>
B	<ul style="list-style-type: none"> Combustibles líquidos (gasolinas, aceites, barnices, pinturas, etc.) 	<i>Polvo ABC, Polvo BC, Espuma y</i>

	<ul style="list-style-type: none"> Sólidos que funden sin arder (Polietileno expandido, plásticos termoplásticos, PVC, etc.) 	CO2
C	<ul style="list-style-type: none"> Fuegos originados por combustibles gaseosos (gas ciudad, gas propano, gas butano, etc.) Fuegos originados por combustibles líquidos bajo presión (circuitos de aceites, etc.) 	Polvo ABC, Polvo BC, y CO2
D	<ul style="list-style-type: none"> Fuegos originados por la combustión de metales inflamables y compuestos químicos (magnesio, aluminio en polvo, sodio, litio, etc.) 	Consultar con el proveedor en función del material o materiales a extinguir.

(*) La utilización de medios de extinción de incendios, tal y como se recoge en el **Plan de Emergencia** de la obra, se realizará como fase inicial y de choque frente al incendio, hasta la llegada de los bomberos, a los cuales se dará aviso en cualquier caso.

Los puntos de ubicación de los extintores, así como la señalización de emergencia, itinerarios de evacuación, vías de escape, salidas, etc se definirán en obra, a medida que va avanzando el proceso constructivo.

Almacenamiento y señalización de productos

En los talleres y almacenes así como cualquier otro lugar grafiado en los planos en los que se manipulen, almacenen o acopien sustancias o productos explosivos, inflamables, nocivos, peligrosos o insalubres, serán debidamente señalizados, tal y como se especifica en la ficha técnica del material correspondiente y que se adjunta a esta memoria de seguridad, debiendo además cumplir el envasado de los mismos con la *normativa de etiquetado de productos*.

Con carácter general se deberá :

- Señalizar el local (Peligro de incendio, explosión, radiación, etc.)
- Señalizar la ubicación de los medios de extinción de incendios.
- Señalizar frente a emergencia (vías de evacuación, salidas, etc.)
- Señalizar visiblemente la prohibición de fumar.
- Señalizar visiblemente la prohibición de utilización de teléfonos móviles (cuando sea necesario).

Acometidas a los servicios sanitarios y comunes.

Los módulos provisionales de los diferentes servicios sanitarios y comunes se ubican tal como se especificó anteriormente en los puntos establecidos. Hasta ellos se procederá a llevar las acometidas de energía eléctrica y de agua, así como se realizará la instalación de saneamiento para evacuar las aguas procedentes de los mismos hacia la red general de alcantarillado.

7.2.3. Unidades de obra

Rehabilitación de edificios - Actuaciones previas - Demolición parcial - Durante la demolición parcial - Fachadas y particiones - Levantado de carpintería

Procedimiento

Operaciones a desarrollar previstas en el proyecto

El levantamiento de la carpintería se realizará antes de comenzar la demolición de las fachadas y particiones correspondientes. Se tendrá especial cuidado con la carpintería que pueda ser utilizada en otras edificaciones.

Los cercos se desmontarán, en general, cuando se vaya a demoler el elemento estructural en el que estén situados.

Identificación y evaluación de riesgos con la valoración de la eficacia de la prevención

adoptada y aplicada en esta unidad de obra

Riesgo	Probabilidad	Consecuencias	Calificación
- Caída de personas al mismo nivel.	Media	Ligeramente dañino	Tolerable
- Caída de personas a distinto nivel.	Media	Dañino	Moderado
- Caída de objetos sobre las personas.	Media	Dañino	Moderado
- Sobreesfuerzos o posturas inadecuadas.	Baja	Dañino	Tolerable
- Choques y golpes contra objetos inmóviles.	Baja	Dañino	Tolerable
- Contacto con sustancias cáusticas o corrosivas.	Baja	Extremadamente dañino	Moderado
- Iluminación inadecuada.	Media	Dañino	Moderado
- Golpes y cortes por objetos o herramientas.	Media	Dañino	Moderado
- Pisadas sobre objetos.	Media	Ligeramente dañino	Tolerable
- Proyección de fragmentos o partículas.	Media	Ligeramente dañino	Tolerable
- Los derivados del uso de medios auxiliares (borriquetas, escaleras, andamios, etc.).	Media	Dañino	Moderado

Medidas preventivas y protecciones técnicas adoptadas, tendentes a controlar y reducir los riesgos anteriores

Medidas preventivas

Los operarios tendrán los Equipos de Protección Individual correspondientes para la realización de las tareas.

La demolición se realizará por personal especializado.

Los trabajos estarán supervisados por persona competente en la materia.

La carpintería que contenga cristales será la primera que se extraiga, por seguridad.

El espacio donde haya almacenamiento de carpintería estará acotado y vigilado.

No se acumularán escombros con peso superior a 100 kg/m² sobre forjados aunque estén en buen estado.

No se apoyarán elementos contra vallas, muros y soportes, propios o medianeros, mientras éstos deban permanecer en pie.

Los escombros deberán conducirse hasta la planta baja o al lugar de carga por medio de rampas, con tolvas o espueñas, sacos, etc., prohibiéndose arrojarlos desde alto.

Cuando se empleen más de diez trabajadores en tarea de demolición, se adscribirá un Jefe de equipo para la vigilancia por cada docena de trabajadores.

Los trabajadores no deberán de trabajar en demoliciones a una altura superior a 3 m por encima del suelo si no existe una plataforma de trabajo sobre la que puedan operar.

Se preverá una salida para la evacuación del personal fácil y rápida.

En los huecos que den al vacío, se dispondrán protecciones provisionales.

Se tendrán en cuenta las condiciones de protección colectiva, como barandillas perimetrales, y se proveerá a los operarios de arnés de seguridad asido a lugar firme de la cubierta.

Equipos de protección individual

Relación de EPIs necesarios en esta unidad de obra, y cuya eficacia ha sido evaluada:

- Casco de seguridad.
- Guantes de cuero.
- Máscara antipolvo.
- Gafas de seguridad antiproyecciones.
- Ropa de trabajo.
- Calzado de seguridad.

- Arnés de seguridad.
- Protección auditiva o tapones auditivos.

Rehabilitación de edificios - Actuaciones previas - Demolición parcial - Durante la demolición parcial - Fachadas y particiones - Apertura huecos

Procedimiento

Operaciones a desarrollar previstas en el proyecto

La apertura de huecos se realizará por pequeñas secciones, utilizándose generalmente picos o mazas.

Identificación y evaluación de riesgos con la valoración de la eficacia de la prevención adoptada y aplicada en esta unidad de obra

Riesgo	Probabilidad	Consecuencias	Calificación
- Caída de personas al mismo nivel.	Media	Dañino	Moderado
- Caída de personas a distinto nivel.	Media	Extremadamente dañino	Importante
- Caída de objetos sobre las personas.	Baja	Dañino	Tolerable
- Sobreesfuerzos o posturas inadecuadas.	Media	Dañino	Moderado
- Choques y golpes contra objetos inmóviles.	Baja	Dañino	Tolerable
- Contacto con sustancias cáusticas o corrosivas.	Baja	Extremadamente dañino	Moderado
- Iluminación inadecuada.	Media	Dañino	Moderado
- Golpes y cortes por objetos o herramientas.	Media	Dañino	Moderado
- Pisadas sobre objetos.	Media	Ligeramente dañino	Tolerable
- Proyección de fragmentos o partículas.	Media	Ligeramente dañino	Tolerable
- Los derivados del uso de medios auxiliares (borriquetas, escaleras, andamios, etc.).	Media	Dañino	Moderado

Medidas preventivas y protecciones técnicas adoptadas, tendentes a controlar y reducir los riesgos anteriores

Medidas preventivas

Los operarios tendrán los Equipos de Protección Individual correspondientes para la realización de las tareas.

La demolición se realizará por personal especializado.

Los trabajos estarán supervisados por persona competente en la materia.

Se regarán los escombros para evitar la creación de grandes cantidades de polvo.

El espacio donde haya almacenamiento de escombros estará acotado y vigilado.

Si la apertura del hueco fuera en un elemento estructural, se apuntalará previamente el forjado para descargar al elemento en cuestión.

No se acumularán escombros con peso superior a 100 kg/m² sobre forjados aunque estén en buen estado.

No se depositará escombro sobre los andamios.

No se acumulará escombro ni se apoyarán elementos contra vallas, muros y soportes, propios o medianeros, mientras éstos deban permanecer en pie.

Cuando el forjado haya cedido no se abrirán huecos en los tabiques sin haber apuntalado aquel

previamente.

Los escombros deberán conducirse hasta la planta baja o el lugar de carga por medio de rampas, con tolvas o espueñas, sacos, etc., prohibiéndose arrojarlos desde alto.

Cuando se empleen más de diez trabajadores en tarea de demolición, se adscribirá un Jefe de equipo para la vigilancia por cada docena de trabajadores.

Los trabajadores no deberán de trabajar en demoliciones a una altura superior a 3 m por encima del suelo si no existe una plataforma de trabajo sobre la que puedan operar.

No deberá de realizarse con palanca el derribo manual de materiales.

Se preverá una salida para la evacuación del personal fácil y rápida.

Al finalizar la jornada no quedarán elementos en estado inestable que el viento, las condiciones atmosféricas u otras causas pueda provocar su derrumbamiento.

Protegen de la lluvia, mediante lonas o plásticos, las zonas o elementos que puedan ser afectados por ella.

Suspenderemos los trabajos en condiciones climatológicas adversas.

Equipos de protección individual

Relación de EPIs necesarios en esta unidad de obra, y cuya eficacia ha sido evaluada:

- Casco de seguridad.
- Guantes de cuero.
- Máscara antipolvo.
- Ropa de trabajo.
- Calzado de seguridad.
- Gafas de seguridad antiproyecciones.
- Arnés de seguridad.
- Protección auditiva o tapones auditivos.

Naves Industriales - Acondicionamiento y cimentación - Movimiento de tierras - Zanjas y pozos - Excavación zanjas

Procedimiento

Operaciones a desarrollar previstas en el proyecto

Una vez replanteadas las zanjas de excavación, se realizarán los trabajos propios de excavación de las zanjas mediante la maquinaria prevista, hasta llegar a la cota de excavación exigida por el proyecto de obra.

Identificación y evaluación de riesgos con la valoración de la eficacia de la prevención adoptada y aplicada en esta unidad de obra

Riesgo	Probabilidad	Consecuencias	Calificación
- Caídas de personal al mismo nivel.	Media	Ligeramente dañino	Tolerable
- Caídas de personas al interior de la zanja.	Media	Dañino	Moderado
- Desprendimientos de tierras.	Baja	Dañino	Tolerable
- Atropellamiento de personas.	Baja	Extremadamente dañino	Moderado
- Vuelco, choque y falsas maniobras de la maquinaria de excavación.	Media	Extremadamente dañino	Importante
- Interferencias con conducciones subterráneas.	Baja	Dañino	Tolerable
- Distorsión de los flujos de tránsito habituales.	Media	Ligeramente dañino	Tolerable
- Inundaciones.	Media	Dañino	Moderado

Medidas preventivas y protecciones técnicas adoptadas, tendentes a controlar y reducir los riesgos anteriores

Medidas preventivas

Los operarios tendrán los Equipos de Protección Individual correspondientes para la realización de las tareas.

Los trabajos estarán supervisados por una persona competente en la materia.

El personal que debe trabajar en esta obra en el interior de las zanjas conocerá los riesgos a los que podrá estar sometido.

Cuando los vehículos circulen en dirección al corte, la zona acotada ampliará esa dirección en dos veces la profundidad del corte y no menos de 4.00 m cuando se adopte una señalización de reducción de velocidades.

El acceso y salida de una zanja se efectuará mediante una escalera sólida, anclada en la parte superior de la zanja y estará apoyada sobre una superficie sólida de reparto de cargas. La escalera sobresaldrá 1.00 m por encima del borde de la zanja.

Se dispondrá una escalera por cada 30 m de zanja abierta o fracción de valor, que deberá de estar libre de obstrucción y correctamente arriostrada transversalmente.

Antes del inicio de los trabajos, se inspeccionará la obra con el fin de detectar posibles grietas o movimientos del terreno.

Quedarán prohibidos los acopios a una distancia inferior a los 2.00 m, del borde de una zanja.

Se entibará en zanjas de más de 60 cm. de profundidad.

Se tenderá sobre la superficie de los taludes una malla de alambre galvanizado firmemente sujeta al terreno mediante redondos de hierro de 1m de longitud hincados en el terreno.

Se tenderá sobre la superficie de los taludes un gunitado de consolidación temporal de seguridad, para protección de los trabajos a realizar en el interior de la zanja.

Se revisará el estado de cortes o taludes a intervalos regulares en aquellos casos en los que se reciban empujes exógenos por proximidad de caminos, transitados por vehículos.

Se revisará el estado de cortes o taludes a intervalos regulares en aquellos casos donde se establezcan tajos con uso de martillos neumáticos, compactaciones por vibrador o paso de maquinaria para el movimiento de tierras.

Cuando haya habido que entibar, antes del inicio de los trabajos, se inspeccionará diariamente las entibaciones, tensando cordales flojos, en especial después de la lluvia o heladas, así como al volver de días de descanso.

Se extremará la vigilancia de taludes durante las operaciones de entibado y desentibado en prevención de derrumbamientos del terreno.

Los elementos de la entibación no podrán utilizarse como medios para trepar, subir o bajar por las excavaciones.

Los elementos de la entibación no se utilizarán para apoyar instalaciones, conducciones o cualquier otro elemento.

Al finalizar la jornada o en interrupciones largas, se protegerán las bocas de las zanjas de profundidad mayor de 1.30 m con un tablero resistente, red o elemento equivalente.

Cuando se prevea el paso de peatones o vehículos junto al borde de la excavación, se dispondrán vallas móviles que se iluminen cada 10 metros.

Las bocas de las zanjas estarán convenientemente protegidas, mediante barandillas de protección de al menos 90,0 cm. (recomendable 100 cm.) de altura con listón intermedio y un rodapié que impida la caída de materiales.

Los anchos de las zanjas cumplirán los mínimos establecidos para garantizar la seguridad.

Se señalará acústicamente la maquinaria en movimiento.

Iluminación adecuada de seguridad.

Se colocará las pasarelas de tránsito con barandillas.

En zanjas de profundidad mayor de 1,30 metros, siempre que estén los operarios trabajando en su interior, se mantendrá uno de vigilancia en el exterior, que además de ayudar en el trabajo dará la voz de alarma en caso de emergencia.

Limpieza y orden en la obra.

Equipos de protección individual

Relación de EPIs necesarios en esta unidad de obra, y cuya eficacia ha sido evaluada:

- Casco de seguridad.
- Ropa de trabajo.
- Guantes de cuero.
- Calzado de seguridad.
- chaleco reflectante.
- Gafas de seguridad antiproyecciones.
- Ropa impermeable para tiempo lluvioso.
- Mascarillas antipolvo con filtro mecánico recambiable.

Naves Industriales - Estructuras - Fábricas - Cerámica - Formación de peldaños

Procedimiento

Operaciones a desarrollar previstas en el proyecto

La formación de peldaños de los diferentes tramos de escalera de esta obra, se efectuarán siguiendo las especificaciones técnicas establecidas en el proyecto de obra, cuya secuencia de operaciones establece:

Una vez realizada la zanca de escalera comenzará a realizarse el peldañado.

Los peldaños se formarán con ladrillos, los cuales se colocarán con mortero de cemento, realizándose de esta forma la huella y contrahuella.

Identificación y evaluación de riesgos con la valoración de la eficacia de la prevención adoptada y aplicada en esta unidad de obra

Riesgo	Probabilidad	Consecuencias	Calificación
- Caída de personas al mismo nivel.	Media	Ligeramente dañino	Tolerable
- Caída de personas a distinto nivel.	Media	Dañino	Moderado
- Sobreesfuerzos, movimientos repetitivos o posturas inadecuadas.	Media	Dañino	Moderado
- Choques y golpes contra objetos móviles.	Media	Dañino	Moderado
- Iluminación inadecuada.	Media	Dañino	Moderado
- Golpes y cortes por objetos o herramientas.	Media	Dañino	Moderado
- Contacto con sustancias cáusticas o corrosivas.	Baja	Extremadamente dañino	Moderado
- Exposición a temperaturas ambientales extremas.	Media	Dañino	Moderado
- Pisadas sobre objetos.	Media	Ligeramente dañino	Tolerable

Medidas preventivas y protecciones técnicas adoptadas, tendentes a controlar y reducir los riesgos anteriores

Medidas preventivas

Los operarios tendrán los Equipos de Protección Individual correspondientes para la realización de las tareas.

Los trabajos estarán supervisados por una persona competente en la materia.

En los trabajos en altura los operarios llevarán arnés de seguridad para el que se habrán previsto puntos fijos de enganche en la estructura con la necesaria resistencia.

Se utilizarán el andamiaje en condiciones de seguridad.

Los andamios de borriquetas se utilizarán en alturas menores de dos metros.

Los andamios, cualquiera que sea su tipo, irán provistos de barandillas de al menos 90,0 cm. (recomendable 100 cm.) de altura con listón intermedio y rodapiés perimetrales de 0,15 m. Se dispondrán los andamios de forma que el operario nunca trabaje por encima de la altura de los hombros.

No se trabajará en un nivel inferior al del tajo.

Si resultara obligado trabajar en niveles superpuestos, se protegerá a los trabajadores situados en niveles inferiores con redes, viseras o medios equivalentes.

El material cerámico se izará a las plantas sin romper los flejes o (envoltura de P.V.C) con las que los suministre el fabricante, para evitar los riesgos de derrame de la carga.

Las piezas cerámicas sueltas se izarán apiladas ordenadamente en el interior de plataformas de izar emplintadas, vigilando que no puedan caer las piezas por desplome durante el transporte.

La cerámica paletizada transportada con grúa, se gobernará mediante cabos amarrados a la base de plataforma de elevación. Nunca directamente con las manos, en prevención de golpes, atrapamiento o caídas al vacío por péndulo de la carga.

No se acopiarán materiales en las plataformas de trabajo.

El andamio se mantendrá en todo momento libre de material que no sea estrictamente necesario.

Las plataformas de trabajo serán como mínimo de 0,60 m.

Para el acceso a los andamios de más de 1,50 m. de altura se hará por medio de escaleras de mano provistas de apoyos antideslizantes y su longitud sobrepasa por lo menos 1,0 m. el nivel del andamio.

Se suspenderán los trabajos en condiciones climatológicas adversas.

Con temperaturas ambientales extremas se suspenderán los trabajos.

La zona de trabajo será limpiada de escombros.

Equipos de protección individual

Relación de EPIs necesarios en esta unidad de obra, y cuya eficacia ha sido evaluada:

- Casco de seguridad.
- Guantes de P.V.C o de goma.
- Guantes de cuero.
- Calzado de seguridad.
- Arnés de seguridad.
- Ropa de trabajo.

Naves Industriales - Estructuras - Hormigón armado - Forjados - Forjado unidireccional - Colaborante

Procedimiento

Operaciones a desarrollar previstas en el proyecto

La estructura portante de acero y la colada de hormigón situada encima (forjado colaborante), conectadas de modo apropiado mediante conectores, garantizan una respuesta estática unitaria cuyas ventajas más evidentes se traducen en una reducción del peso de las estructuras, una menor altura total, una mayor rigidez flexional y una mejor resistencia al fuego.

Las operaciones previstas para la realización del forjado colaborante, son las siguientes:

Encofrado: Colocación de las chapas alineando las placas, sellando solapes y colocando remates perimetrales o para pastas.

Colocación de puntales: Los puntales se colocarán una vez instaladas y fijadas la chapas, siguiendo el criterio de apuntalamiento por planta conforme el orden de ejecución, de la planta inferior a la superior, sin dejar ninguna planta intermedia sin apuntalar.

Fijación de chapas: Una vez colocadas las chapas se procederá a su fijación.

Conectores: Realización de las operaciones de unión con el tipo o tipos de conectores utilizados.

Puntos singulares: Resolución de encuentros y puntos singulares del forjado, como voladizos, apoyos, remates perimetrales del forjado y huecos.

Armaduras: Colocación de mallazos, mallazos antifisuración y armaduras de refuerzo, según detalles del proyecto de obra.

Hormigonado: Previa limpieza de las chapas (y desengrasado si fuese necesario), se hormigonará, evitando el impacto de cargas sobre la chapa. No es necesario vibrar el hormigón.

Identificación y evaluación de riesgos con la valoración de la eficacia de la prevención adoptada y aplicada en esta unidad de obra

Riesgo	Probabilidad	Consecuencias	Calificación
- Caída de personas al mismo nivel	Baja	Ligeramente dañino	Trivial
- Caída de personas a distinto nivel	Baja	Dañino	Tolerable
- Choques y golpes contra objetos inmóviles	Baja	Ligeramente dañino	Trivial
- Sobreesfuerzos o posturas inadecuadas	Media	Ligeramente dañino	Tolerable
- Choques y golpes contra objetos móviles	Media	Ligeramente dañino	Tolerable
- Contacto con sustancias cáusticas o corrosivas	Baja	Dañino	Tolerable
- Contactos eléctricos	Baja	Dañino	Tolerable
- Iluminación inadecuada	Baja	Ligeramente dañino	Trivial
- Golpes y cortes por objetos o herramientas	Baja	Ligeramente dañino	Trivial
- Pisadas sobre objetos	Baja	Ligeramente dañino	Trivial
- Proyección de fragmentos o partículas	Baja	Dañino	Tolerable

Medidas preventivas y protecciones técnicas adoptadas, tendentes a controlar y reducir los riesgos anteriores

Medidas preventivas

Los operarios tendrán los Equipos de Protección Individual correspondientes para la realización de las tareas.

Los trabajos estarán supervisados por una persona competente en la materia.

En los trabajos en altura los operarios llevarán arnés de seguridad para el que se habrán previsto puntos fijos de enganche en la estructura con la necesaria resistencia.

En los bordes de los forjados colocaremos redes de seguridad del tipo horca.

No se realizarán trabajos de encofrado sin antes haber cubierto el riesgo de caída desde altura mediante la instalación o rectificación de las redes y la instalación de barandillas.

Usaremos apuntalamiento acorde con las cargas a soportar.

Se advertirá a los operarios que deban caminar sobre placas del encofrado, sobre el riesgo de caída a distinto nivel.

El ascenso y descenso de los operarios a los encofrados se efectuará a través de escaleras de mano reglamentarias.

El izado de las placas y planchas del forjado y puntales se efectuara mediante eslingas de lona con protección anticorte, asegurándose que los paquetes queden firmemente apretados para evitar un posible corrimiento de las eslingas o del propio paquete.

Los paquetes se depositarán sobre las vigas principales de la estructura, orientándolos en el sentido de su montaje y siempre bajo las instrucciones de la dirección de obra.

No permanecerán operarios en las zonas de batido de cargas durante las operaciones de izado de placas de encofrado, puntales y ferralla.

Los operarios caminarán apoyando los pies en dos tableros a la vez, es decir, sobre las juntas.

La ferralla montada se almacenará en lugares designados a tal efecto separado del lugar de montaje.

Los desperdicios o recortes de hierro y acero se recogerán para evitar accidentes.
Realizaremos el transporte de armaduras mediante eslingas enlazadas y provistas de ganchos con pestillos de seguridad.
Los huecos dejados en el forjado se taparán mediante redes de seguridad o tablero pasado.
Colocaremos protectores en las puntas de las armaduras salientes.
Se suspenderán los trabajos en condiciones climatológicas adversas.
Limpieza y orden en la obra.

Equipos de protección individual

Relación de EPIs necesarios en esta unidad de obra, y cuya eficacia ha sido evaluada:

- Casco de seguridad.
- Guantes de PVC o de goma.
- Guantes de cuero.
- Gafas de seguridad antiproyecciones.
- Calzado de seguridad.
- Arnés de seguridad.
- Ropa de trabajo.
- Trajes para tiempo lluvioso.

Naves Industriales - Estructuras - Hormigón armado - Escaleras - Losas de escaleras

Procedimiento

Operaciones a desarrollar previstas en el proyecto

Se incluye en esta unidad de obra las operaciones previstas para la formación de la zanca de escalera o losa de hormigón armado, con peldañeado de hormigón fabricado en central, incluyendo el encofrados, armado y nivelación de la misma, hormigonado y desencofrado de la losa inclinada con puntales, sopandas y tablonos de madera, , conforme se especifica en el proyecto de obra.
Los parapastas serán metálicos. El hormigón se verterá mediante cubilete y grúa o bien mediante bombeo neumático.

Las operaciones que se incluyen en esta unidad de obra son:

- Replanteo de escalera y marcado de niveles de plantas y rellanos.
- Montaje del encofrado.
- Colocación de las armaduras con separadores homologados.
- Vertido y compactación del hormigón.
- Curado del hormigón.
- Desencofrado.
- Reparación de defectos superficiales

Identificación y evaluación de riesgos con la valoración de la eficacia de la prevención adoptada y aplicada en esta unidad de obra

Riesgo	Probabilidad	Consecuencias	Calificación
- Caída de personas a distinto nivel.	Media	Dañino	Moderado
- Caída de personas al mismo nivel.	Media	Ligeramente dañino	Tolerable
- Caída de materiales por desplome, derrumbamiento, transporte, etc.	Baja	Dañino	Tolerable
- Caída de objetos durante la manipulación.	Media	Ligeramente dañino	Tolerable
- Golpes y choques contra objetos y herramientas.	Baja	Dañino	Tolerable

- Atrapamientos	Baja	Extremadamente dañino	Moderado
- Pisadas sobre objetos punzantes.	Media	Dañino	Moderado
- Cortes y atrapamientos.	Media	Dañino	Moderado
- Proyección de materiales o partículas.	Media	Ligeramente dañino	Tolerable
- Contactos eléctricos.	Baja	Dañino	Tolerable
- Ruidos y vibraciones.	Media	Dañino	Moderado
- Sobreesfuerzos.	Media	Dañino	Moderado
- Exposición a sustancias nocivas	Media	Dañino	Moderado

Medidas preventivas y protecciones técnicas adoptadas, tendentes a controlar y reducir los riesgos anteriores

Medidas preventivas

Los operarios tendrán los Equipos de Protección Individual correspondientes para la realización de las tareas.

Los trabajos estarán supervisados por una persona competente en la materia.

En los trabajos en altura los operarios llevarán arnés de seguridad para el que se habrán previsto puntos fijos de enganche en la estructura con la necesaria resistencia.

El encargado comprobará que en cada fase, estén colocadas las protecciones colectivas previstas.

No se realizarán trabajos de encofrado sin antes haber cubierto el riesgo de caída desde altura mediante la instalación o rectificación de las redes y la instalación de barandillas.

Usaremos apuntalamiento acorde con las cargas a soportar.

El ascenso y descenso de los operarios a los encofrados se efectuará a través de escaleras de mano reglamentarias.

El izado de los tableros, placas de encofrado y puntales se efectuará mediante bateas emplintadas en cuyo interior se dispondrá el material ordenadamente y sujetos mediante flejes o cuerdas.

No permanecerán operarios en las zonas de batido de cargas durante las operaciones de izado de tabloneros, placas de encofrado, puntales y ferralla.

Se evitará pisar los tableros excesivamente alabeados, que deberán desecharse de inmediato antes de su puesta.

Los operarios caminan apoyando los pies en dos tableros a la vez, es decir, sobre las juntas.

La ferralla montada se almacenará en lugares designados a tal efecto separado del lugar de montaje.

Los desperdicios o recortes de hierro y acero se recogen.

Realizaremos el transporte de armaduras mediante eslingas enlazadas y provistas de ganchos con pestillos de seguridad.

Colocaremos protectores en las puntas de las armaduras salientes.

El desprendimiento de los tableros se ejecutará mediante uña metálica, realizando la operación desde una zona ya desencofrada.

Concluido el desencofrado, se apilarán los tableros ordenadamente para su transporte sobre bateas emplintadas, sujetas con sogas atadas con nudos de marinero, redes, lonas, etc.

Terminado el desencofrado, se procederá a un barrido de la planta para retirar los escombros y proceder a su vertido mediante trompas o bateas emplintadas.

Se esmerará el orden y la limpieza durante la ejecución de los trabajos.

Se extraerán los clavos o puntas existentes en la madera usada.

Los clavos sueltos o arrancados se eliminarán mediante un barrido y apilado en lugar conocido para su posterior retirada.

Una vez concluido un determinado tajo, se limpiará eliminando todo el material sobrante, que se apilará, en un lugar conocido para su posterior retirada.

Se suspenderán los trabajos en condiciones climatológicas adversas.

Equipos de protección individual

Relación de EPIs necesarios en esta unidad de obra, y cuya eficacia ha sido evaluada:

- Casco de seguridad.

- Guantes de PVC o de goma.
- Guantes de cuero.
- Calzado de seguridad.
- Arnés de seguridad.
- Ropa de trabajo.
- Trajes para tiempo lluvioso.

Naves Industriales - Estructuras - Hormigón armado - Losas - Losa inclinada

Procedimiento

Operaciones a desarrollar previstas en el proyecto

Las operaciones previstas para la realización de la losa inclinada, consisten en el replanteo, colocación de encofrados, armado y nivelación de las mismas, hormigonado y desencofrado, conforme se especifica en el proyecto de obra.

Los parapastos serán metálicos.

El hormigón utilizado en obra para la ejecución de la losa inclinada será suministrado desde una Planta de Hormigón y distribuido mediante el auxilio de los equipos de elevación de carga.

El hormigón se verterá mediante cubilete y grúa o bien mediante bombeo neumático.

Identificación y evaluación de riesgos con la valoración de la eficacia de la prevención adoptada y aplicada en esta unidad de obra

Riesgo	Probabilidad	Consecuencias	Calificación
- Caída de personas a distinto nivel.	Media	Dañino	Moderado
- Caída de personas al mismo nivel.	Media	Ligeramente dañino	Tolerable
- Caída de materiales por desplome, derrumbamiento, transporte, etc.	Baja	Dañino	Tolerable
- Caída de objetos durante la manipulación.	Media	Ligeramente dañino	Tolerable
- Caída de objetos desprendidos: por defectuosa carga en grúa, rotura de cables de maquinaria de transportes aéreo de materiales.	Media	Extremadamente dañino	Importante
- Golpes y choques contra apilados.	Baja	Dañino	Tolerable
- Golpes y choques contra transportes de carga.	Media	Dañino	Moderado
- Golpes con herramienta manual.	Baja	Dañino	Tolerable
- Pisadas sobre objetos punzantes.	Media	Dañino	Moderado
- Cortes y atrapamientos.	Media	Dañino	Moderado
- Proyección de materiales o partículas, durante tareas de corte de materiales o durante el vertido de hormigón.	Media	Ligeramente dañino	Tolerable
- Contactos eléctricos.	Baja	Extremadamente dañino	Moderado
- Ruidos y vibraciones.	Media	Dañino	Moderado
- Sobreesfuerzos.	Media	Dañino	Moderado
- Atrapamiento por o entre objetos.	Media	Dañino	Moderado
- Exposición a sustancias nocivas	Baja	Extremadamente dañino	Moderado

Medidas preventivas y protecciones técnicas adoptadas, tendentes a controlar y reducir los riesgos anteriores

Medidas preventivas

Los operarios tendrán los Equipos de Protección Individual correspondientes para la realización de las tareas.

Los trabajos estarán supervisados por una persona competente en la materia.

En los trabajos en altura los operarios llevarán arnés de seguridad para el que se habrán previsto puntos fijos de enganche en la estructura con la necesaria resistencia.

El encargado comprobará que en cada fase, estén colocadas las protecciones colectivas previstas.

No se realizarán trabajos de encofrado sin antes haber cubierto el riesgo de caída desde altura mediante la instalación o rectificación de las redes y la instalación de barandillas.

Usaremos apuntalamiento acorde con las cargas a soportar.

Se advertirá a los operarios que deban caminar sobre el entablado del encofrado, sobre el riesgo de caída a distinto nivel.

El ascenso y descenso de los operarios a los encofrados se efectuará a través de escaleras de mano reglamentarias.

El izado de los tableros, placas de encofrado y puntales se efectuará mediante bateas emplintadas en cuyo interior se dispondrá el material ordenadamente y sujetos mediante flejes o cuerdas.

No permanecerán operarios en las zonas de batido de cargas durante las operaciones de izado de tableros, placas de encofrado, puntales y ferralla.

Se evitará pisar los tableros excesivamente alabeados, que deberán desecharse de inmediato antes de su puesta.

Los operarios caminan apoyando los pies en dos tableros a la vez, es decir, sobre las juntas.

Los huecos de la losa, se cubrirán con madera clavada sobre las tabicas perimetrales antes de proceder al armado.

Los huecos de la losa permanecerán siempre tapados para evitar caídas a distinto nivel.

La ferralla montada se almacenará en lugares designados a tal efecto separado del lugar de montaje.

Los desperdicios o recortes de hierro y acero se recogen.

Realizaremos el transporte de armaduras mediante eslingas enlazadas y provistas de ganchos con pestillos de seguridad.

Colocaremos protectores en las puntas de las armaduras salientes.

El desprendimiento de los tableros se ejecutará mediante uña metálica, realizando la operación desde una zona ya desencofrada.

Concluido el desencofrado, se apilarán los tableros ordenadamente para su transporte sobre bateas emplintadas, sujetas con sogas atadas con nudos de marinero, redes, lonas, etc.

Terminado el desencofrado, se procederá a un barrido de la planta para retirar los escombros y proceder a su vertido mediante trompas o bateas emplintadas.

Se esmerará el orden y la limpieza durante la ejecución de los trabajos.

Se extraerán los clavos o puntas existentes en la madera usada.

Los clavos sueltos o arrancados se eliminarán mediante un barrido y apilado en lugar conocido para su posterior retirada.

Una vez concluido un determinado tajo, se limpiará eliminando todo el material sobrante, que se apilará, en un lugar conocido para su posterior retirada.

Se suspenderán los trabajos en condiciones climatológicas adversas.

Equipos de protección individual

Relación de EPIs necesarios en esta unidad de obra, y cuya eficacia ha sido evaluada:

- Casco de seguridad.
- Guantes de PVC o de goma.
- Guantes de cuero.
- Calzado de seguridad.
- Arnés de seguridad.
- Ropa de trabajo.
- Trajes para tiempo lluvioso.

Naves Industriales - Estructuras - Hormigón armado - Losas - Losa maciza

Procedimiento

Operaciones a desarrollar previstas en el proyecto

Las operaciones previstas para la realización de la losa maciza, consisten en el replanteo, colocación de encofrados, armado y nivelación de las mismas, hormigonado y desencofrado, conforme se especifica en el proyecto de obra.

Los parapastas serán metálicos.

El hormigón utilizado en obra para la ejecución de la losa maciza será suministrado desde una Planta de Hormigón y distribuido mediante el auxilio de los equipos de elevación de carga.

El hormigón se verterá mediante cubilete y grúa o bien mediante bombeo neumático.

Se empleará en los trabajos de la losa la maquinaria siguiente: equipo de elevación de cargas, hormigonera, vibradores de aguja y sierra circular de mesa.

Identificación y evaluación de riesgos con la valoración de la eficacia de la prevención adoptada y aplicada en esta unidad de obra

Riesgo	Probabilidad	Consecuencias	Calificación
- Caída de personas a distinto nivel.	Media	Dañino	Moderado
- Caída de personas al mismo nivel.	Media	Ligeramente dañino	Tolerable
- Caída de materiales por desplome, derrumbamiento, transporte, etc.	Baja	Dañino	Tolerable
- Caída de objetos durante la manipulación.	Media	Ligeramente dañino	Tolerable
- Caída de objetos desprendidos: por defectuosa carga en grúa, rotura de cables de maquinaria de transportes aéreo de materiales.	Media	Extremadamente dañino	Importante
- Golpes y choques contra apilados.	Baja	Dañino	Tolerable
- Golpes y choques contra transportes de carga.	Media	Dañino	Moderado
- Golpes con herramienta manual.	Baja	Dañino	Tolerable
- Pisadas sobre objetos punzantes.	Media	Dañino	Moderado
- Cortes y atrapamientos.	Media	Dañino	Moderado
- Proyección de materiales o partículas, durante tareas de corte de materiales o durante el vertido de hormigón.	Media	Ligeramente dañino	Tolerable
- Contactos eléctricos.	Baja	Extremadamente dañino	Moderado
- Ruidos y vibraciones.	Media	Dañino	Moderado
- Sobreesfuerzos.	Media	Dañino	Moderado
- Atrapamiento por o entre objetos.	Media	Dañino	Moderado
- Exposición a sustancias nocivas	Baja	Extremadamente dañino	Moderado

Medidas preventivas y protecciones técnicas adoptadas, tendentes a controlar y reducir los riesgos anteriores

Medidas preventivas

Los operarios tendrán los Equipos de Protección Individual correspondientes para la realización de las tareas.

Los trabajos estarán supervisados por una persona competente en la materia.

En los trabajos en altura los operarios llevarán arnés de seguridad para el que se habrán previsto puntos fijos de enganche en la estructura con la necesaria resistencia.

El encargado comprobará que en cada fase, estén colocadas las protecciones colectivas previstas.

No se realizarán trabajos de encofrado sin antes haber cubierto el riesgo de caída desde altura

mediante la instalación o rectificación de las redes y la instalación de barandillas.

Usaremos apuntalamiento acorde con las cargas a soportar.

Se advertirá a los operarios que deban caminar sobre el entablado del encofrado, sobre el riesgo de caída a distinto nivel.

El ascenso y descenso de los operarios a los encofrados se efectuará a través de escaleras de mano reglamentarias.

El izado de los tableros, placas de encofrado y puntales se efectuará mediante bateas emplintadas en cuyo interior se dispondrá el material ordenadamente y sujetos mediante flejes o cuerdas.

No permanecerán operarios en las zonas de batido de cargas durante las operaciones de izado de tabloneros, placas de encofrado, puntales y ferralla.

Se evitará pisar los tableros excesivamente alabeados, que deberán desecharse de inmediato antes de su puesta.

Los operarios caminan apoyando los pies en dos tableros a la vez, es decir, sobre las juntas.

Los huecos de la losa, se cubrirán con madera clavada sobre las tabicas perimetrales antes de proceder al armado.

Los huecos de la losa permanecerán siempre tapados para evitar caídas a distinto nivel.

La ferralla montada se almacenará en lugares designados a tal efecto separado del lugar de montaje.

Los desperdicios o recortes de hierro y acero se recogen.

Realizaremos el transporte de armaduras mediante eslingas enlazadas y provistas de ganchos con pestillos de seguridad.

Colocaremos protectores en las puntas de las armaduras salientes.

El desprendimiento de los tableros se ejecutará mediante uña metálica, realizando la operación desde una zona ya desencofrada.

Concluido el desencofrado, se apilarán los tableros ordenadamente para su transporte sobre bateas emplintadas, sujetas con sogas atadas con nudos de marinero, redes, lonas, etc.

Terminado el desencofrado, se procederá a un barrido de la planta para retirar los escombros y proceder a su vertido mediante trompas o bateas emplintadas.

Se esmerará el orden y la limpieza durante la ejecución de los trabajos.

Se extraerán los clavos o puntas existentes en la madera usada.

Los clavos sueltos o arrancados se eliminarán mediante un barrido y apilado en lugar conocido para su posterior retirada.

Una vez concluido un determinado tajo, se limpiará eliminando todo el material sobrante, que se apilará, en un lugar conocido para su posterior retirada.

Se suspenderán los trabajos en condiciones climatológicas adversas.

Equipos de protección individual

Relación de EPIs necesarios en esta unidad de obra, y cuya eficacia ha sido evaluada:

- Casco de seguridad.
- Guantes de PVC o de goma.
- Guantes de cuero.
- Calzado de seguridad.
- Arnés de seguridad.
- Ropa de trabajo.
- Trajes para tiempo lluvioso.

Naves Industriales - Cubiertas - Montaje de chimeneas - Industriales

Procedimiento

Operaciones a desarrollar previstas en el proyecto

Se incluyen en esta unidad la realización de chimenea industrial, sobre la cubierta del edificio.

Se consideran incluidas dentro de esta unidad de obra las operaciones siguientes:

- Preparación del espacio de trabajo.
- Replanteo y marcado de espacios y anclajes.
- Colocación de módulos siguiendo las recomendaciones del fabricante.
- Anclajes.
- Resolución de encuentros y puntos singulares.

- Reparaciones superficiales y acabado final.
- Retirada de escombros.

Identificación y evaluación de riesgos con la valoración de la eficacia de la prevención adoptada y aplicada en esta unidad de obra

Riesgo	Probabilidad	Consecuencias	Calificación
Caída de personas a distinto nivel	Baja	Dañino	Tolerable
Caída de personas al mismo nivel	Baja	Ligeramente dañino	Trivial
Caída de objetos por desplome o derrumbamiento	Baja	Dañino	Tolerable
Pisadas sobre objetos	Baja	Ligeramente dañino	Trivial
Golpes y cortes por objetos o herramientas	Baja	Dañino	Tolerable
Proyección de fragmentos o partículas	Baja	Ligeramente dañino	Trivial
Sobreesfuerzos, posturas forzadas o movimientos repetitivos	Baja	Ligeramente dañino	Trivial
Exposición a temperaturas ambientales extremas	Baja	Ligeramente dañino	Trivial
Electrocución	Baja	Dañino	Tolerable

Medidas preventivas y protecciones técnicas adoptadas, tendentes a controlar y reducir los riesgos anteriores

Medidas preventivas

Los operarios tendrán los Equipos de Protección Individual correspondientes para la realización de las tareas.

El personal encargado de la construcción de la chimenea deberá conocer el sistema constructivo más correcto a poner en práctica, en prevención de los riesgos por inexperiencia.

Los trabajos estarán supervisados por una persona competente en la materia.

Todas las zonas de trabajo estarán bien iluminadas.

No se comenzarán las operaciones en la chimenea, mientras no se tenga cubierto el riesgo de caídas a distinto nivel. Para ello se colocarán barandillas de seguridad, Redes de seguridad y en caso necesario de que el riesgo de caída siga sin estar cubierto, los operarios deberán llevar un arnés de seguridad sujeto a una línea de vida.

Todos los huecos del forjado horizontal, permanecerán tapados con madera clavada durante la construcción de los tabiquillos de formación de las pendientes de los tableros.

A las zonas de trabajo se accederá siempre de forma segura.

El acceso a los planos inclinados se ejecutará por huecos en el suelo de dimensiones no inferiores a 50 x 70 cm., mediante escaleras de mano que sobrepasen en 1 m. la altura a salvar.

La escalera se apoyará siempre en la cota horizontal más elevada del hueco a pasar, para mitigar en lo posible, sensaciones de vértigo.

La comunicación y circulaciones necesarias sobre la cubierta inclinada se resolverá mediante pasarelas emplintadas inferiormente de tal forma que absorbiendo la pendiente queden horizontales.

En caso de contacto con tendidos de redes eléctricas aéreas, si es posible deberá cortarse el suministro de la corriente. Si no es posible el corte de corriente, deberá protegerse mediante pantallas para evitar el contacto accidental con las mismas. Además deberá señalizarse la zona advirtiendo del riesgo de contacto eléctrico.

Los materiales serán izados mediante plataformas emplintadas, soportadas a gancho de la grúa. Los paquetes serán anclados con flejes (o sogas) a la plataforma, (o bien, enjaulados), para evitar accidentes por derrames de la carga durante el transporte.

El acopio de los paquetes en la cubierta se realizará sobre tableros de reparto de cargas, en los lugares señalados en el proyecto de obra.

Las plataformas de trabajo serán como mínimo de 0,60 m.

Las plataformas emplintadas serán gobernadas para su recepción mediante cabos, nunca directamente con las manos, en prevención del riesgo de caída de personas u objetos.

Los faldones se mantendrán libres de objetos que puedan dificultar los trabajos o los desplazamientos seguros.

Se paralizarán los trabajos sobre las cubiertas bajo régimen de vientos superiores a 60 Km./h., lluvia, helada y nieve.

Las plataformas de trabajo serán como mínimo de 0,60 m.

Se deberá señalar adecuadamente la zona de acopios.

Las zonas de trabajo serán limpiadas de escombros diariamente para evitar las acumulaciones innecesarias.

Se mantendrá el orden y limpieza en la obra.

Equipos de protección individual

Relación de EPIs necesarios en esta unidad de obra, y cuya eficacia ha sido evaluada:

- Casco de seguridad.
- Guantes de cuero.
- Ropa de trabajo.
- Calzado de seguridad.
- Arnés de seguridad (cuando sea necesario).
- Gafas de seguridad antiproyecciones.

Naves Industriales - Fachadas y particiones - Defensas - Barandillas

Procedimiento

Operaciones a desarrollar previstas en el proyecto

El trabajo en esta fase de obra consistirá en la colocación de las barandillas, según el proyecto de obra.

Identificación y evaluación de riesgos con la valoración de la eficacia de la prevención adoptada y aplicada en esta unidad de obra

Riesgo	Probabilidad	Consecuencias	Calificación
- Caídas de personas al mismo nivel.	Media	Ligeramente dañino	Tolerable
- Caídas de personas a distinto nivel.	Media	Dañino	Moderado
- Cortes por el manejo de máquinas, herramientas manuales.	Media	Dañino	Moderado
- Golpes y cortes por objetos o herramientas.	Media	Dañino	Moderado
- Atrapamiento entre objetos.	Baja	Dañino	Tolerable
- Pisadas sobre objetos punzantes.	Media	Dañino	Moderado
- Caída de elementos de carpintería metálica sobre las personas o las cosas.	Baja	Dañino	Tolerable
- Los derivados de los medios auxiliares a utilizar.	Media	Dañino	Moderado
- Contactos con la energía eléctrica.	Baja	Extremadamente dañino	Moderado
- Sobreesfuerzos.	Media	Dañino	Moderado

Medidas preventivas y protecciones técnicas adoptadas, tendentes a controlar y reducir los riesgos anteriores

Medidas preventivas

Los operarios tendrán los Equipos de Protección Individual correspondientes para la realización de las tareas.

Los trabajos estarán supervisados por una persona competente en la materia.

En todo momento se mantendrán libres los pasos o caminos de intercomunicación interior y exterior de la obra para evitar los accidentes por tropiezos o interferencias.

El izado a las plantas mediante el gancho de la grúa se ejecutará por bloques de elementos flejados, (o atados), nunca elementos sueltos. Una vez en las plantas correspondientes, se romperán los paquetes para su distribución y puesta en obra.

El izado a las plantas mediante el montacargas, se ejecutará por bloques de elementos flejados, (o atados), nunca elementos sueltos. Una vez en las plantas correspondientes, se romperán los flejes para su distribución y puesta en obra.

En todo momento los tajos se mantendrán libres de cascotes, recortes metálicos y además objetos punzantes, para evitar los accidentes por pisadas sobre objetos.

Antes de la utilización de una máquina-herramienta, el operario deberá de estar provisto del documento expreso de autorización de manejo de esa determinada máquina.

Antes de la utilización de cualquier máquina-herramienta, se comprobará que se encuentra en óptimas condiciones y con todos los mecanismos y protectores de seguridad instalados en perfectas condiciones.

Se prohíbe utilizar a modo de borriquetas los bidones, cajas o pilas de material y asimilables, para evitar trabajar sobre superficies inestables.

Las zonas interiores de trabajo, tendrán una iluminación mínima de 100 lux medidos a una altura sobre el suelo entorno a los dos metros.

Toda maquinaria eléctrica en esta obra estará dotada de toma de tierra en combinación con los disyuntores diferenciales del cuadro general de la obra, o de doble aislamiento.

Se prohíbe la anulación del cable de toma de tierra de las mangueras de alimentación.

Los operarios estarán con el fiador del arnés de seguridad sujeto a los elementos sólidos que están previstos en el proyecto de obra.

Las barandillas de las terrazas se instalarán definitivamente y sin dilación, para evitar accidentes por protecciones indebidas.

Se prohíbe acopiar barandillas definitivas y asimilables en los bordes de las terrazas, para evitar los riesgos por posibles desplomes.

Equipos de protección individual

Relación de EPIs necesarios en esta unidad de obra, y cuya eficacia ha sido evaluada:

- Arnés de seguridad.
- Casco de seguridad.
- Ropa de trabajo.
- Guantes de cuero.
- Calzado de seguridad.
- Pantalas de mano para soldadura.
- Manoplas de soldador.
- Mandil de soldador.
- Polainas de soldador.
- Yelmo de soldador.

Naves Industriales - Fachadas y particiones - Fábricas - Cerámica - Para revestir

Procedimiento

Operaciones a desarrollar previstas en el proyecto

Las operaciones correspondientes a esta unidad de obra consisten en la realización de fábricas de material cerámico para revestir, y sin capacidad portante, según el proyecto de obra.

Se trabarán todas las juntas verticales.

En el arranque del muro se colocará una barrera antihumedad.

Identificación y evaluación de riesgos con la valoración de la eficacia de la prevención adoptada y aplicada en esta unidad de obra

Riesgo	Probabilidad	Consecuencias	Calificación
- Caída de personas al vacío.	Media	Extremadamente dañino	Importante
- Caída de personas al mismo nivel.	Media	Ligeramente dañino	Tolerable
- Caída de personas a distinto nivel.	Media	Dañino	Moderado
- Caída de objetos sobre las personas.	Baja	Extremadamente dañino	Moderado
- Golpes contra objetos.	Media	Ligeramente dañino	Tolerable
- Cortes por el manejo de objetos y herramientas manuales.	Media	Dañino	Moderado
- Dermatitis por contactos con el cemento.	Media	Dañino	Moderado
- Partículas en los ojos.	Media	Dañino	Moderado
- Cortes por utilización de máquinas-herramienta.	Media	Extremadamente dañino	Importante
- Los derivados de los trabajos realizados en ambientes pulverulentos.	Media	Ligeramente dañino	Tolerable
- Sobreesfuerzos.	Baja	Dañino	Tolerable
- Electrocución.	Baja	Extremadamente dañino	Moderado
- Atrapamientos por los medios de elevación y transporte.	Baja	Extremadamente dañino	Moderado
- Los derivados del uso de medios auxiliares.	Media	Dañino	Moderado

Medidas preventivas y protecciones técnicas adoptadas, tendentes a controlar y reducir los riesgos anteriores

Medidas preventivas

Los operarios tendrán los Equipos de Protección Individual correspondientes para la realización de las tareas.

Los trabajos estarán supervisados por una persona competente en la materia.

En los trabajos en altura los operarios llevarán arnés de seguridad para el que se habrán previsto puntos fijos de enganche en la estructura con la necesaria resistencia.

Se establecerán cables de seguridad amarrados entre los pilares (u otro sólido elemento estructural) en los que enganchar el mosquetón del arnés de seguridad durante las operaciones de replanteo e instalación de miras.

Se utilizará el andamiaje en condiciones de seguridad.

Los andamios de borriquetas se utilizarán en alturas menores de dos metros.

Los andamios, cualquiera que sea su tipo, irán provistos de barandillas de al menos 90,0 cm. (recomendable 100 cm.) de altura con listón intermedio y rodapiés perimetrales de 0,15 m.

Se dispondrán los andamios de forma que el operario nunca trabaje por encima de la altura de los hombros.

No se trabajará en un nivel inferior al del tajo.

Los huecos existentes en el suelo permanecerán protegidos, para la prevención de las caídas.

Los huecos de una vertical, serán destapados para el aplomado correspondiente, concluido el cual, se comenzará el cerramiento definitivo del hueco, en prevención de los riesgos por ausencia generalizada o parcial de protecciones en el suelo.

Los grandes huecos se cubrirán con una red horizontal instalada alternativamente cada dos plantas, para la prevención de caídas.

No se desmontarán las redes horizontales de protección de grandes huecos hasta estar concluidos

en toda su altura los antepechos de cerramiento de los dos forjados que cada paño de red protege. Los huecos permanecerán constantemente protegidos con las protecciones instaladas en la fase de estructura, reponiéndose las protecciones deterioradas.

Se instalarán en las zonas con peligro de caída desde altura, señales de peligro de caída desde altura y de obligatorio utilizar el arnés de seguridad.

Todas las zonas de trabajo estarán bien iluminadas. De utilizarse portátiles estarán alimentadas a tensión de seguridad, en prevención de riesgo eléctrico.

Las zonas de trabajo serán limpiadas de escombros (cascotes de ladrillo) diariamente para evitar las acumulaciones innecesarias.

A las zonas de trabajo se accederá siempre de forma segura.

Se prohíbe balancear las cargas suspendidas para su instalación en las plantas, en prevención del riesgo de caída al vacío.

El material cerámico se izará a las plantas sin romper los flejes o (envoltura de PVC) con las que lo suministre el fabricante, para evitar los riesgos por derrame de la carga.

La cerámica paletizada transportada con grúa, se gobernará mediante cabos amarrados a la base de la plataforma de elevación. Nunca directamente con las manos, en prevención de golpes, atrapamiento o caídas al vacío por péndulo de la carga.

El ladrillo suelto se izará apilado ordenadamente en el interior de plataformas de izar emplintadas, vigilando que no puedan caer las piezas por desplome durante el transporte.

Las barandillas de cierre perimetral de cada planta se desmontarán únicamente en el tramo necesario para introducir la carga de ladrillo en un determinado lugar reponiéndose durante el tiempo muerto entre recepciones de carga.

Se prohíbe concentrar las cargas de ladrillos sobre vanos. El acopio de palets, se realizará próximo a cada pilar para evitar las sobrecargas de la estructura en los lugares de menor resistencia.

Los escombros y cascotes se evacuarán diariamente mediante trompas de vertido montadas al efecto, para evitar el riesgo de pisadas sobre materiales.

Los escombros y cascotes se apilarán en lugares próximos a un pilar determinado, se polearán a una plataforma de elevación emplintada evitando colmar su capacidad y se descenderán para su vertido mediante la grúa.

Se prohíbe izar hastiales de gran superficie bajo régimen de vientos fuertes.

Se prohíbe trabajar junto a los paramentos recién levantados antes de transcurridas 48 h., si existe un régimen de vientos fuertes.

Se prohíbe el uso de borriquetas en balcones, terrazas y bordes de forjados si antes no se ha procedido a instalar una protección sólida contra posibles caídas al vacío formada por pies derechos y travesaños sólidos horizontales, según el proyecto de obra.

Se prohíbe trabajar en el interior de las jardineras de fachada, sin utilizar el arnés de seguridad amarrado a algún punto sólido y seguro.

Se suspenderán los trabajos en condiciones climatológicas adversas.

Con temperaturas ambientales extremas se suspenderán los trabajos.

La zona de trabajo será limpiada de escombros.

Equipos de protección individual

Relación de EPIs necesarios en esta unidad de obra, y cuya eficacia ha sido evaluada:

- Arnés de seguridad.
- Casco de seguridad.
- Ropa de trabajo.
- Guantes de cuero.
- Calzado de seguridad.

Naves Industriales - Instalaciones - Máquinas y Equipos - Riesgos relacionados con el montaje de máquinas

Procedimiento

Operaciones a desarrollar previstas en el proyecto

Se expone en esta unidad de obra, el análisis de la seguridad, relacionada con las operaciones del montaje de las máquinas con las que estará dotada esta nave industrial.

Replanteo de espacios.
 Izado de maquinaria, descarga y presentación.
 Ajuste a su posición correcta y nivelación en destino.
 Reglaje, anclaje y fijación de las máquinas.
 Conexión eléctrico.
 Pruebas de funcionamiento y carga.

Identificación y evaluación de riesgos con la valoración de la eficacia de la prevención adoptada y aplicada en esta unidad de obra

Riesgo	Probabilidad	Consecuencias	Calificación
Caída de personas al mismo nivel	Baja	Ligeramente dañino	Trivial
Caída de objetos por desplome o derrumbamiento	Baja	Dañino	Tolerable
Caída de objetos en manipulación	Baja	Dañino	Tolerable
Choques y golpes contra objetos inmóviles	Baja	Dañino	Tolerable
Choques y golpes contra objetos móviles	Baja	Dañino	Tolerable
Golpes y cortes por objetos o herramientas	Baja	Dañino	Tolerable
Atrapamiento o aplastamiento por o entre objetos	Baja	Dañino	Tolerable
Atrapamiento o aplastamiento por vuelco de máquinas o vehículos	Baja	Dañino	Tolerable
Sobreesfuerzos, posturas forzadas o movimientos repetitivos	Baja	Dañino	Tolerable

Medidas preventivas y protecciones técnicas adoptadas, tendentes a controlar y reducir los riesgos anteriores

Medidas preventivas

- Los operarios tendrán los Equipos de Protección Individual correspondientes para la realización de las tareas.
- Todos los operarios habrán sido instruidos con anterioridad acerca de las operaciones que se van a llevar a término para el posicionamiento de las máquinas.
- Los trabajos estarán supervisados por una persona competente en la materia.
- Se prohibirá la circulación bajo cargas suspendidas.
- Se señalizará convenientemente la zona de trabajo, impidiendo el paso a la misma de toda persona ajena a estas operaciones.
- Realizaremos el transporte de máquinas mediante eslingas de acero enlazadas y provistas de gancho con pestillos de seguridad.
- Se habilitarán espacios determinados para el acopio de elementos y equipos necesarios.
- Las maniobras de ubicación será gobernada al menos por tres operarios. Dos de ellos guiarán la máquina mediante cuerdas sujetas a sus extremos siguiendo las directrices del tercero.
- Se prohíbe la permanencia de operarios dentro del radio de acción de cargas suspendidas.
- Se mantendrá la limpieza y orden en la obra.

Equipos de protección individual

Relación de EPIs necesarios en esta unidad de obra, y cuya eficacia ha sido evaluada:

- Casco de seguridad.
- Calzado de seguridad.
- Guantes de cuero.
- Ropa de trabajo.

Naves Industriales - Instalaciones - Máquinas y Equipos - Riesgos relacionados con el montaje de equipos

Procedimiento

Operaciones a desarrollar previstas en el proyecto

Se expone en esta unidad de obra, el análisis de la seguridad, relacionada con las operaciones del montaje del equipamiento con que se va a dotar esta nave industrial.

- Replanteo de espacios.
- Izado de equipos, descarga y presentación.
- Ajuste a su posición correcta y nivelación en destino.
- Reglaje, anclaje y fijación de los equipos.
- Conexión eléctrico.
- Pruebas de funcionamiento y carga.

Identificación y evaluación de riesgos con la valoración de la eficacia de la prevención adoptada y aplicada en esta unidad de obra

Riesgo	Probabilidad	Consecuencias	Calificación
Caída de personas al mismo nivel	Baja	Ligeramente dañino	Trivial
Caída de objetos por desplome o derrumbamiento	Baja	Dañino	Tolerable
Caída de objetos en manipulación	Baja	Dañino	Tolerable
Choques y golpes contra objetos inmóviles	Baja	Dañino	Tolerable
Choques y golpes contra objetos móviles	Baja	Dañino	Tolerable
Golpes y cortes por objetos o herramientas	Baja	Dañino	Tolerable
Atrapamiento o aplastamiento por o entre objetos	Baja	Dañino	Tolerable
Atrapamiento o aplastamiento por vuelco de máquinas o vehículos	Baja	Dañino	Tolerable
Sobreesfuerzos, posturas forzadas o movimientos repetitivos	Baja	Dañino	Tolerable

Medidas preventivas y protecciones técnicas adoptadas, tendentes a controlar y reducir los riesgos anteriores

Medidas preventivas

- Los operarios tendrán los Equipos de Protección Individual correspondientes para la realización de las tareas.
- Todos los operarios habrán sido instruidos con anterioridad acerca de las operaciones que se van a llevar a término para el posicionamiento de los equipos a montar e instalar.
- Los trabajos estarán supervisados por una persona competente en la materia.
- Se prohibirá la circulación bajo cargas suspendidas.
- Se señalizará convenientemente la zona de trabajo, impidiendo el paso a la misma de toda persona ajena a estas operaciones.
- Realizaremos el transporte de equipos mediante eslingas de acero enlazadas y provistas de gancho con pestillos de seguridad.
- Se habilitarán espacios determinados para el acopio de elementos y equipos necesarios.
- Las maniobras de ubicación será gobernada al menos por tres operarios. Dos de ellos guiarán la máquina mediante cuerdas sujetas a sus extremos siguiendo las directrices del tercero.
- Se prohíbe la permanencia de operarios dentro del radio de acción de cargas suspendidas.
- Se mantendrá la limpieza y orden en la obra.

Equipos de protección individual

Relación de EPIs necesarios en esta unidad de obra, y cuya eficacia ha sido evaluada:

- Casco de seguridad.
- Calzado de seguridad.
- Guantes de cuero.
- Ropa de trabajo.

Naves Industriales - Instalaciones - Eléctricas - Acometida general

Procedimiento

Operaciones a desarrollar previstas en el proyecto

La acometida eléctrica para la obra objeto de esta Memoria de Seguridad se realiza desde el armario normativo existente en el vallado, con una sección de 35 mm². según los detalles de la compañía distribuidora y de acuerdo con lo indicado en la ITC-BT-07, proporcionada con testigo cerámico y banda señalizadora.

Los conductores o cables de acometida son aislados y los materiales utilizados y las condiciones de instalación cumplirán con las prescripciones establecidas en ITC-BT-06 y la ITC-BT-10

La acometida se realizará siguiendo el proyecto de obra.

Se incluye en esta unidad de obra:

- Conexionado
- Colocación y conexionado de cortacircuitos y cuchilla de conexión
- Pruebas de funcionamiento

Identificación y evaluación de riesgos con la valoración de la eficacia de la prevención adoptada y aplicada en esta unidad de obra

Riesgo	Probabilidad	Consecuencias	Calificación
Caída de personas al mismo nivel	Baja	Ligeramente dañino	Trivial
Caída de objetos en manipulación	Baja	Ligeramente dañino	Trivial
Choques y golpes contra objetos inmóviles	Baja	Ligeramente dañino	Trivial
Golpes y cortes por objetos o herramientas	Baja	Dañino	Tolerable
Sobreesfuerzos, posturas forzadas o movimientos repetitivos	Baja	Ligeramente dañino	Trivial
Exposición a temperaturas ambientales extremas	Baja	Ligeramente dañino	Trivial
Contactos eléctricos	Baja	Dañino	Tolerable

Medidas preventivas y protecciones técnicas adoptadas, tendentes a controlar y reducir los riesgos anteriores

Medidas preventivas

Los operarios tendrán los Equipos de Protección Individual correspondientes para la realización de las tareas.

Los operarios que realicen el trabajo estarán cualificados para esta tarea.

Los trabajos estarán supervisados por una persona competente en la materia.

Se mantendrá la limpieza y orden en el tajo.

Acotaremos las zonas de trabajo para evitar accidentes.

En la fase de obra de apertura y cierre de rozas se esmerará el orden y la limpieza de la obra, para evitar los riesgos de pisadas o tropezones.

Los tajos estarán bien iluminados, entre los 200-300 lux.

La iluminación mediante portátiles se efectuará utilizando 'portalámparas estancos con mango aislante', y rejilla de protección de la bombilla, alimentados a tensión de seguridad.

Se prohibirá el conexionado de cables a los cuadros de suministro eléctrico de obra, sin la utilización de las clavijas macho-hembra.

Se suspenderán los trabajos en condiciones atmosféricas adversas.

Verificaremos el estado de los cables de las máquinas portátiles para evitar contactos eléctricos.

Las escaleras de mano a utilizar, serán del tipo 'tijera', dotadas con zapatas antideslizantes y cadenilla limitadora de apertura, para evitar los riesgos por trabajos realizados sobre superficies inseguras y estrechas.

Se prohibirá la formación de andamios utilizando escaleras de mano a modo de borriquetas, para evitar los riesgos por trabajos sobre superficies inseguras y estrechas.

Se prohibirá en general en esta obra, la utilización de escaleras de mano o de andamios sobre borriquetas, en lugares con riesgo de caída desde altura durante los trabajos de electricidad, si antes no se han instalado las protecciones de seguridad adecuadas.

Las herramientas a utilizar por los electricistas instaladores, estarán protegidas con material aislante normalizado contra los contactos con la energía eléctrica.

Las pruebas de funcionamiento de la instalación eléctrica serán anunciadas a todo el personal de la obra antes de ser iniciadas, para evitar accidentes.

Antes de hacer entrar en carga a la instalación eléctrica se hará una revisión en profundidad de las conexiones de mecanismos, protecciones y empalmes de los cuadros generales eléctricos directos o indirectos, de acuerdo con el Reglamento Electrotécnico de Baja Tensión.

Equipos de protección individual

Relación de EPIs necesarios en esta unidad de obra, y cuya eficacia ha sido evaluada:

- Casco de seguridad.
- Calzado de seguridad.
- Ropa de trabajo.
- Guantes de goma aislantes.
- Comprobadores de tensión.
- Herramientas aislantes.

Naves Industriales - Instalaciones - Eléctricas - Caja General de protección

Procedimiento

Operaciones a desarrollar previstas en el proyecto

La caja general de protección que colocaremos será con tapa, de material aislante y autoextinguible de clase A.

Estará provista de sistema de entrada para conductores unipolares o multipolares, orificios de salida para conductores unipolares, dispositivos de cierre, precintable por la Compañía suministradora, situada en la valla de cerramiento de la parcela, la cual dispondrá de cortacircuitos fusibles de alto poder de ruptura en todos los conductores de fase o polares y cuchilla de conexión al conductor neutro.

En la caja general de protección y siguiendo las especificaciones técnicas, deberá figurar la marca, tipo, tensión nominal en voltios, intensidad nominal en amperios.

Estará íntegramente protegida con material aislante estable hasta + 70 C.

Se incluye en esta unidad de obra:

- Conexionado
- Colocación y conexionado de cortacircuitos y cuchilla de conexión
- Pruebas de funcionamiento

Identificación y evaluación de riesgos con la valoración de la eficacia de la prevención adoptada y aplicada en esta unidad de obra

Riesgo	Probabilidad	Consecuencias	Calificación
Caída de personas al mismo nivel	Baja	Ligeramente dañino	Trivial
Caída de objetos en manipulación	Baja	Ligeramente dañino	Trivial
Choques y golpes contra objetos inmóviles	Baja	Ligeramente dañino	Trivial
Golpes y cortes por objetos o herramientas	Baja	Dañino	Tolerable
Sobreesfuerzos, posturas forzadas o movimientos repetitivos	Baja	Ligeramente dañino	Trivial
Exposición a temperaturas ambientales extremas	Baja	Ligeramente dañino	Trivial
Contactos eléctricos	Baja	Dañino	Tolerable

Medidas preventivas y protecciones técnicas adoptadas, tendentes a controlar y reducir los riesgos anteriores

Medidas preventivas

Los operarios tendrán los Equipos de Protección Individual correspondientes para la realización de las tareas.

Los operarios que realicen el trabajo estarán cualificados para esta tarea.

Los trabajos estarán supervisados por una persona competente en la materia.

Se mantendrá la limpieza y orden en el tajo.

Acotaremos las zonas de trabajo para evitar accidentes.

En la fase de obra de apertura y cierre de rozas se esmerará el orden y la limpieza de la obra, para evitar los riesgos de pisadas o tropezones.

Los tajos estarán bien iluminados, entre los 200-300 lux.

La iluminación mediante portátiles se efectuará utilizando 'portalámparas estancos con mango aislante', y rejilla de protección de la bombilla, alimentados a tensión de seguridad.

Se prohibirá el conexionado de cables a los cuadros de suministro eléctrico de obra, sin la utilización de las clavijas macho-hembra.

Se suspenderán los trabajos en condiciones atmosféricas adversas.

Verificaremos el estado de los cables de las máquinas portátiles para evitar contactos eléctricos.

Las escaleras de mano a utilizar, serán del tipo 'tijera', dotadas con zapatillas antideslizantes y cadencia limitadora de apertura, para evitar los riesgos por trabajos realizados sobre superficies inseguras y estrechas.

Se prohibirá la formación de andamios utilizando escaleras de mano a modo de borriquetas, para evitar los riesgos por trabajos sobre superficies inseguras y estrechas.

Se prohibirá en general en esta obra, la utilización de escaleras de mano o de andamios sobre borriquetas, en lugares con riesgo de caída desde altura durante los trabajos de electricidad, si antes no se han instalado las protecciones de seguridad adecuadas.

Las herramientas a utilizar por los electricistas instaladores, estarán protegidas con material aislante normalizado contra los contactos con la energía eléctrica.

Las pruebas de funcionamiento de la instalación eléctrica serán anunciadas a todo el personal de la obra antes de ser iniciadas, para evitar accidentes.

Antes de hacer entrar en carga a la instalación eléctrica se hará una revisión en profundidad de las

conexiones de mecanismos, protecciones y empalmes de los cuadros generales eléctricos directos o indirectos, de acuerdo con el Reglamento Electrotécnico de Baja Tensión.

Equipos de protección individual

Relación de EPIs necesarios en esta unidad de obra, y cuya eficacia ha sido evaluada:

- Casco de seguridad.
- Calzado de seguridad.
- Ropa de trabajo.
- Guantes de goma aislantes.
- Comprobadores de tensión.
- Herramientas aislantes.

Naves Industriales - Instalaciones - Eléctricas - Línea repartidora

Procedimiento

Operaciones a desarrollar previstas en el proyecto

Se incluye en esta unidad de obra las operaciones necesarias para la colocación de la línea repartidora, la cual es de idéntica sección y naturaleza que la acometida, comenzando en la *Caja general de protección* y terminando el tendido en el *Módulo para el equipo de medida* contiguo a la misma, el cual estará protegido contra contactos directos e indirectos de manipulación, según las especificaciones técnicas del proyecto de obra.

Se incluye en esta unidad de obra:

- Tendido de línea.
- Conexionado.
- Pruebas de funcionamiento.

Identificación y evaluación de riesgos con la valoración de la eficacia de la prevención adoptada y aplicada en esta unidad de obra

Riesgo	Probabilidad	Consecuencias	Calificación
Caída de personas al mismo nivel	Baja	Ligeramente dañino	Trivial
Caída de objetos en manipulación	Baja	Ligeramente dañino	Trivial
Golpes y cortes por objetos o herramientas	Baja	Dañino	Tolerable
Proyección de fragmentos o partículas	Baja	Ligeramente dañino	Trivial
Sobreesfuerzos, posturas forzadas o movimientos repetitivos	Baja	Dañino	Tolerable
Exposición a temperaturas ambientales extremas	Baja	Ligeramente dañino	Trivial
Contactos eléctricos	Baja	Dañino	Tolerable

Medidas preventivas y protecciones técnicas adoptadas, tendentes a controlar y reducir los riesgos anteriores

Medidas preventivas

Los operarios tendrán los Equipos de Protección Individual correspondientes para la realización de las tareas.

Los operarios que realicen el trabajo estarán cualificados para esta tarea.

Los trabajos estarán supervisados por una persona competente en la materia.

Se mantendrá la limpieza y orden en el tajo.

Acotaremos las zonas de trabajo para evitar accidentes.

En la fase de obra de apertura y cierre de rozas se esmerará el orden y la limpieza de la obra, para evitar los riesgos de pisadas o tropezones.

Los tajos estarán bien iluminados, entre los 200-300 lux.

La iluminación mediante portátiles se efectuará utilizando 'portalámparas estancos con mango aislante', y rejilla de protección de la bombilla, alimentados a tensión de seguridad.

Se prohibirá el conexionado de cables a los cuadros de suministro eléctrico de obra, sin la utilización de las clavijas macho-hembra.

Verificaremos el estado de los cables de las máquinas portátiles para evitar contactos eléctricos.

Las escaleras de mano a utilizar, serán del tipo 'tijera', dotadas con zapatas antideslizantes y cadenilla limitadora de apertura, para evitar los riesgos por trabajos realizados sobre superficies inseguras y estrechas.

Se prohibirá la formación de andamios utilizando escaleras de mano a modo de borriquetas, para evitar los riesgos por trabajos sobre superficies inseguras y estrechas.

Se prohibirá en general en esta obra, la utilización de escaleras de mano o de andamios sobre borriquetas, en lugares con riesgo de Caída desde altura durante los trabajos de electricidad, si antes no se han instalado las protecciones de seguridad adecuadas.

Las herramientas a utilizar por los electricistas instaladores, estarán protegidas con material aislante normalizado contra los contactos con la energía eléctrica.

Las pruebas de funcionamiento de la instalación eléctrica serán anunciadas a todo el personal de la obra antes de ser iniciadas, para evitar accidentes.

Antes de hacer entrar en carga a la instalación eléctrica se hará una revisión en profundidad de las conexiones de mecanismos, protecciones y empalmes de los cuadros generales eléctricos directos o indirectos, de acuerdo con el Reglamento Electrotécnico de Baja Tensión.

Equipos de protección individual

Relación de EPIs necesarios en esta unidad de obra, y cuya eficacia ha sido evaluada:

- Casco de seguridad.
- Calzado de seguridad.
- Ropa de trabajo.
- Gafas de seguridad antiproyecciones.
- Guantes de goma aislantes.
- Comprobadores de tensión.
- Herramientas aislantes.

Naves Industriales - Instalaciones - Eléctricas - Equipo de medida

Procedimiento

Operaciones a desarrollar previstas en el proyecto

Se incluye en esta unidad de obra las operaciones necesarias para la colocación del *Equipo de medida* próximo a la Caja general de protección, en el cual se dispondrá de un contador trifásico según normas de la Compañía suministradora.

Se incluye en esta unidad de obra:

- Colocación del contador.
- Conexionado.
- Pruebas de funcionamiento.

Identificación y evaluación de riesgos con la valoración de la eficacia de la prevención adoptada y aplicada en esta unidad de obra

Riesgo	Probabilidad	Consecuencias	Calificación
Caída de personas al mismo nivel	Baja	Ligeramente dañino	Trivial
Caída de objetos en manipulación	Baja	Ligeramente dañino	Trivial
Golpes y cortes por objetos o herramientas	Baja	Dañino	Tolerable
Proyección de fragmentos o partículas	Baja	Ligeramente dañino	Trivial
Sobreesfuerzos, posturas forzadas o movimientos repetitivos	Baja	Dañino	Tolerable
Exposición a temperaturas ambientales extremas	Baja	Ligeramente dañino	Trivial
Contactos eléctricos	Baja	Dañino	Tolerable

Medidas preventivas y protecciones técnicas adoptadas, tendentes a controlar y reducir los riesgos anteriores

Medidas preventivas

Los operarios tendrán los Equipos de Protección Individual correspondientes para la realización de las tareas.

Los operarios que realicen el trabajo estarán cualificados para esta tarea.

Los trabajos estarán supervisados por una persona competente en la materia.

Se mantendrá la limpieza y orden en el tajo.

Acotaremos las zonas de trabajo para evitar accidentes.

Los tajos estarán bien iluminados, entre los 200-300 lux.

La iluminación mediante portátiles se efectuará utilizando 'portalámparas estancos con mango aislante', y rejilla de protección de la bombilla, alimentados a tensión de seguridad.

Se prohibirá el conexionado de cables a los cuadros de suministro eléctrico de obra, sin la utilización de las clavijas macho-hembra.

Verificaremos el estado de los cables de las máquinas portátiles para evitar contactos eléctricos.

Las escaleras de mano a utilizar, serán del tipo 'tijera', dotadas con zapatas antideslizantes y cadenilla limitadora de apertura, para evitar los riesgos por trabajos realizados sobre superficies inseguras y estrechas.

Se prohibirá la formación de andamios utilizando escaleras de mano a modo de borriquetas, para evitar los riesgos por trabajos sobre superficies inseguras y estrechas.

Se prohibirá en general en esta obra, la utilización de escaleras de mano o de andamios sobre borriquetas, en lugares con riesgo de Caída desde altura durante los trabajos de electricidad, si antes no se han instalado las protecciones de seguridad adecuadas.

Las herramientas a utilizar por los electricistas instaladores, estarán protegidas con material aislante normalizado contra los contactos con la energía eléctrica.

Las pruebas de funcionamiento de la instalación eléctrica serán anunciadas a todo el personal de la obra antes de ser iniciadas, para evitar accidentes.

Antes de hacer entrar en carga a la instalación eléctrica se hará una revisión en profundidad de las conexiones de mecanismos, protecciones y empalmes de los cuadros generales eléctricos directos o indirectos, de acuerdo con el Reglamento Electrotécnico de Baja Tensión.

Equipos de protección individual

Relación de EPIs necesarios en esta unidad de obra, y cuya eficacia ha sido evaluada:

- Casco de seguridad.
- Calzado de seguridad.
- Ropa de trabajo.
- Gafas de seguridad antiproyecciones.
- Guantes de goma aislantes.
- Comprobadores de tensión.
- Herramientas aislantes.

Naves Industriales - Instalaciones - Eléctricas - Línea desde módulo Contador al Cuadro general

Procedimiento

Operaciones a desarrollar previstas en el proyecto

Del módulo de contador parte la línea de alimentación al cuadro general del edificio objeto de esta Memoria de Seguridad. La línea estará compuesta por un conductor tipo rígido con aislamiento y cubierta de policloruro de vinilo con tensión máxima de servicio establecido en el proyecto de obra, bajo tubo protector del tipo no propagador de la llama.

Se incluye en esta unidad de obra:

- Preparación de bases.
- Replanteo, nivelación y aplomado del tendido de las líneas.
- Tendido de líneas y anclaje de tubos.
- Conexionado.
- Pruebas de funcionamiento.

Identificación y evaluación de riesgos con la valoración de la eficacia de la prevención adoptada y aplicada en esta unidad de obra

Riesgo	Probabilidad	Consecuencias	Calificación
Caída de personas a distinto nivel	Baja	Dañino	Tolerable
Caída de personas al mismo nivel	Baja	Ligeramente dañino	Trivial
Choques y golpes contra objetos inmóviles	Baja	Ligeramente dañino	Trivial
Golpes y cortes por objetos o herramientas	Baja	Dañino	Tolerable
Proyección de fragmentos o partículas	Baja	Dañino	Tolerable
Sobreesfuerzos, posturas forzadas o movimientos repetitivos	Baja	Ligeramente dañino	Trivial
Exposición a temperaturas ambientales extremas	Baja	Ligeramente dañino	Trivial
Contactos eléctricos	Baja	Dañino	Tolerable

Medidas preventivas y protecciones técnicas adoptadas, tendentes a controlar y reducir los riesgos anteriores

Medidas preventivas

Los operarios tendrán los Equipos de Protección Individual correspondientes para la realización de las

tareas.

Los operarios que realicen el trabajo estarán cualificados para esta tarea.

Los trabajos estarán supervisados por una persona competente en la materia.

Se mantendrá la limpieza y orden en el tajo.

Acotaremos las zonas de trabajo para evitar accidentes.

Se ordenará prohibir tocar los conductores a todo personal ajeno a la instalación. La prohibición se indicará mediante carteles apropiados colocándolos en los locales o elementos que tengan instalaciones.

En la instalación del tendido de la línea se tendrá en cuenta que los aparatos de mano deberán ser de la clase T.B.T para los trabajos efectuados en el interior de los recintos.

En la fase de obra de apertura y cierre de zanjas se esmerará el orden y la limpieza de la obra, para evitar los riesgos de pisadas o tropezones.

Los tajos estarán bien iluminados, entre los 200-300 lux.

La iluminación mediante portátiles se efectuará utilizando 'portalámparas estancos con mango aislante', y rejilla de protección de la bombilla, alimentados a tensión de seguridad.

Se prohibirá el conexionado de cables a los cuadros de suministro eléctrico de obra, sin la utilización de las clavijas macho-hembra.

Se suspenderán los trabajos en condiciones atmosféricas adversas.

Verificaremos el estado de los cables de las máquinas portátiles para evitar contactos eléctricos.

Las escaleras de mano a utilizar para acceder a los tajos cuando proceda, serán del tipo 'tijera', dotadas con zapatas antideslizantes y cadenilla limitadora de apertura, para evitar los riesgos por trabajos realizados sobre superficies inseguras y estrechas.

Se prohibirá en general en esta obra, la utilización de escaleras de mano o de andamios sobre borriquetas, en lugares con riesgo de caída desde altura durante los trabajos de electricidad, si antes no se han instalado las protecciones de seguridad adecuadas.

Las herramientas a utilizar por los electricistas instaladores, estarán protegidas con material aislante normalizado contra los contactos con la energía eléctrica.

Las pruebas de funcionamiento de la instalación eléctrica serán anunciadas a todo el personal de la obra antes de ser iniciadas, para evitar accidentes.

Antes de hacer entrar en carga a la instalación eléctrica se hará una revisión en profundidad de las conexiones de mecanismos, protecciones y empalmes de los cuadros generales eléctricos directos o indirectos, de acuerdo con el Reglamento Electrotécnico de Baja Tensión.

Equipos de protección individual

Relación de EPIs necesarios en esta unidad de obra, y cuya eficacia ha sido evaluada:

- Casco de seguridad.
- Calzado de seguridad.
- Gafas de seguridad antiproyecciones.
- Arnés de Seguridad (cuando sea necesario).
- Ropa de trabajo.
- Guantes de goma aislantes.
- Comprobadores de tensión.
- Herramientas aislantes.

Naves Industriales - Instalaciones - Eléctricas - Cuadro general

Procedimiento

Operaciones a desarrollar previstas en el proyecto

Estará formado por un armario de doble envolvente, con puerta opaca abisagrada y provista de llave de seguridad. Contará con un doble aislamiento, es decir, que cuando abramos la puerta del cuadro general no tendremos acceso a partes con tensión, sólo a las manetas de los automáticos y diferenciales, siendo necesaria la ayuda de un útil para quitar las tapas que protegen las partes con tensión.

La carcasa y la puerta del cuadro estarán conectadas a tierra.

El cuadro general contendrá los elementos indicados en el proyecto de obra y contendrá en su interior

un esquema unifilar con todos los elementos instalados, así como las instrucciones de manejo del mismo.

En el interior del local, cuya situación exacta se indica en el proyecto de obra, se colocará el cuadro general el cual contendrá los siguientes tipos de protección:

- Interruptor de corte omnipolar
- Interruptor Diferencial
- Interruptores Magnetotérmicos.

Se incluye en esta unidad de obra:

- Colocación de interruptores y conexionado de los mismo.
- Pruebas de funcionamiento

Identificación y evaluación de riesgos con la valoración de la eficacia de la prevención adoptada y aplicada en esta unidad de obra

Riesgo	Probabilidad	Consecuencias	Calificación
Caída de personas al mismo nivel	Baja	Ligeramente dañino	Trivial
Caída de objetos en manipulación	Baja	Ligeramente dañino	Trivial
Choques y golpes contra objetos inmóviles	Baja	Ligeramente dañino	Trivial
Golpes y cortes por objetos o herramientas	Baja	Dañino	Tolerable
Sobreesfuerzos, posturas forzadas o movimientos repetitivos	Baja	Ligeramente dañino	Trivial
Contactos eléctricos	Baja	Dañino	Tolerable

Medidas preventivas y protecciones técnicas adoptadas, tendentes a controlar y reducir los riesgos anteriores

Medidas preventivas

Los operarios tendrán los Equipos de Protección Individual correspondientes para la realización de las tareas.

Los operarios que realicen el trabajo estarán cualificados para esta tarea.

Los trabajos estarán supervisados por una persona competente en la materia.

Se mantendrá la limpieza y orden en el tajo.

Acotaremos las zonas de trabajo para evitar accidentes.

En la fase de obra de apertura y cierre de rozas se esmerará el orden y la limpieza de la obra, para evitar los riesgos de pisadas o tropezones.

Los tajos estarán bien iluminados, entre los 200-300 lux.

La iluminación mediante portátiles se efectuará utilizando 'portalámparas estancos con mango aislante', y rejilla de protección de la bombilla, alimentados a tensión de seguridad.

Se prohibirá el conexionado de cables a los cuadros de suministro eléctrico de obra, sin la utilización de las clavijas macho-hembra.

Verificaremos el estado de los cables de las máquinas portátiles para evitar contactos eléctricos.

Las herramientas a utilizar por los electricistas instaladores, estarán protegidas con material aislante normalizado contra los contactos con la energía eléctrica.

Las pruebas de funcionamiento de la instalación eléctrica serán anunciadas a todo el personal de la obra antes de ser iniciadas, para evitar accidentes.

Antes de hacer entrar en carga a la instalación eléctrica se hará una revisión en profundidad de las conexiones de mecanismos, protecciones y empalmes de los cuadros generales eléctricos directos o indirectos, de acuerdo con el Reglamento Electrotécnico de Baja Tensión.

Equipos de protección individual

Relación de EPIs necesarios en esta unidad de obra, y cuya eficacia ha sido evaluada:

- Casco de seguridad.
- Calzado de seguridad.
- Ropa de trabajo.
- Guantes de goma aislantes.
- Comprobadores de tensión.
- Herramientas aislantes.

Naves Industriales - Instalaciones - Eléctricas - Cuadros secundarios

Procedimiento

Operaciones a desarrollar previstas en el proyecto

Los cuadros secundarios se instalarán en número y situación conforme a los puntos establecidos en el proyecto de obra y contendrá en su interior un esquema unifilar con todos los elementos instalados, así como las instrucciones de manejo del mismo.

Estarán formados por un armario de protección. La carcasa y la puerta del cuadro estarán conectadas a tierra.

En el interior contendrá los siguientes tipos de protección:

- Interruptor Diferencial
- Interruptores Magnetotérmicos.

Se incluye en esta unidad de obra:

- Colocación de interruptores y conexionado de los mismo.
- Pruebas de funcionamiento

Identificación y evaluación de riesgos con la valoración de la eficacia de la prevención adoptada y aplicada en esta unidad de obra

Riesgo	Probabilidad	Consecuencias	Calificación
Caída de personas al mismo nivel	Baja	Ligeramente dañino	Trivial
Caída de objetos en manipulación	Baja	Ligeramente dañino	Trivial
Choques y golpes contra objetos inmóviles	Baja	Ligeramente dañino	Trivial
Golpes y cortes por objetos o herramientas	Baja	Dañino	Tolerable
Sobreesfuerzos, posturas forzadas o movimientos repetitivos	Baja	Ligeramente dañino	Trivial
Contactos eléctricos	Baja	Dañino	Tolerable

Medidas preventivas y protecciones técnicas adoptadas, tendentes a controlar y reducir los riesgos anteriores

Medidas preventivas

Los operarios tendrán los Equipos de Protección Individual correspondientes para la realización de las tareas.

Los operarios que realicen el trabajo estarán cualificados para esta tarea.

Los trabajos estarán supervisados por una persona competente en la materia.

Se mantendrá la limpieza y orden en el tajo.

Acotaremos las zonas de trabajo para evitar accidentes.

En la fase de obra de apertura y cierre de rozas se esmerará el orden y la limpieza de la obra, para evitar los riesgos de pisadas o tropezones.

Los tajos estarán bien iluminados, entre los 200-300 lux.

La iluminación mediante portátiles se efectuará utilizando 'portalámparas estancos con mango aislante', y rejilla de protección de la bombilla, alimentados a tensión de seguridad.

Se prohibirá el conexionado de cables a los cuadros de suministro eléctrico de obra, sin la utilización de las clavijas macho-hembra.

Verificaremos el estado de los cables de las máquinas portátiles para evitar contactos eléctricos.

Las herramientas a utilizar por los electricistas instaladores, estarán protegidas con material aislante normalizado contra los contactos con la energía eléctrica.

Las pruebas de funcionamiento de la instalación eléctrica serán anunciadas a todo el personal de la obra antes de ser iniciadas, para evitar accidentes.

Antes de hacer entrar en carga a la instalación eléctrica se hará una revisión en profundidad de las conexiones de mecanismos, protecciones y empalmes de los cuadros generales eléctricos directos o indirectos, de acuerdo con el Reglamento Electrotécnico de Baja Tensión.

Equipos de protección individual

Relación de EPIs necesarios en esta unidad de obra, y cuya eficacia ha sido evaluada:

- Casco de seguridad.
- Calzado de seguridad.
- Ropa de trabajo.
- Guantes de goma aislantes.
- Comprobadores de tensión.
- Herramientas aislantes.

Naves Industriales - Instalaciones - Eléctricas - Línea de distribución

Procedimiento

Operaciones a desarrollar previstas en el proyecto

Se incluye en esta unidad de obra las operaciones necesarias para la colocación de las líneas de distribución conforme se especifica en el proyecto de obra.

Del *Cuadro general* partirán las líneas de fuerza y de alumbrado para la alimentación de sus correspondientes receptores. Dichas líneas las compondrán conductores de cobre del tipo rígido bajo tubo con aislamiento y cubierta de policloruro de vinilo.

El trazado de las canalizaciones se hará siguiendo preferentemente líneas paralelas a las verticales y horizontales que limitan el local.

La unión entre sí se hará mediante dispositivos adecuados a su clase y que aseguren la continuidad de protección que proporcionan a los conductores.

Las curvas practicadas en los tubos serán continuas y no originarán reducciones de sección inadmisibles. Los radios mínimos de curvatura se acogerán a la norma UNE-EN-50086-2.

Las cajas de registro para instalaciones empotradas serán de material aislante de PVC, y no se instalará empotrado ningún tubo menor de M-20 (ITC-BT-21).

Todas las cajas de mecanismos se pondrán igualmente de material aislante de 14 KV. de rigidez dieléctrica.

Se incluye en esta unidad de obra:

- Preparación de la base.
- Replanteo, alineación y aplomado de conducciones.
- Tendido de tubos y anclaje de los mismos.
- Tendido de líneas.
- Conexionado en cajas de registro y de mecanismos de accionamiento.
- Pruebas de funcionamiento.

Identificación y evaluación de riesgos con la valoración de la eficacia de la prevención adoptada y aplicada en esta unidad de obra

Riesgo	Probabilidad	Consecuencias	Calificación
Caída de personas a distinto nivel	Baja	Dañino	Tolerable
Caída de personas al mismo nivel	Baja	Ligeramente dañino	Trivial
Caída de objetos en manipulación	Baja	Ligeramente dañino	Trivial
Golpes y cortes por objetos o herramientas	Baja	Dañino	Tolerable
Proyección de fragmentos o partículas	Baja	Ligeramente dañino	Trivial
Sobreesfuerzos, posturas forzadas o movimientos repetitivos	Baja	Ligeramente dañino	Trivial
Exposición a temperaturas ambientales extremas	Baja	Ligeramente dañino	Trivial
Contactos eléctricos	Baja	Dañino	Tolerable

Medidas preventivas y protecciones técnicas adoptadas, tendentes a controlar y reducir los riesgos anteriores

Medidas preventivas

Los operarios tendrán los Equipos de Protección Individual correspondientes para la realización de las tareas.

Los operarios que realicen el trabajo estarán cualificados para esta tarea.

Los trabajos estarán supervisados por una persona competente en la materia.

Se mantendrá la limpieza y orden en el tajo.

Acotaremos las zonas de trabajo para evitar accidentes.

En la fase de obra de apertura y cierre de rozas se esmerará el orden y la limpieza de la obra, para evitar los riesgos de pisadas o tropezones.

El acceso a los puntos de trabajo se realizará mediante métodos seguros, por medio de escaleras cuando las alturas sean inferiores a 5 m. Para alturas superiores el acceso deberá hacerse mediante plataformas elevatorias u otros métodos previstos en la obra.

Los tajos estarán bien iluminados, entre los 200-300 lux.

La iluminación mediante portátiles se efectuará utilizando 'portalámparas estancos con mango aislante', y rejilla de protección de la bombilla, alimentados a tensión de seguridad.

Se prohibirá el conexionado de cables a los cuadros de suministro eléctrico de obra, sin la utilización de las clavijas macho-hembra.

Verificaremos el estado de los cables de las máquinas portátiles para evitar contactos eléctricos.

Las escaleras de mano a utilizar, serán del tipo 'tijera', dotadas con zapatas antideslizantes y cadenilla limitadora de apertura, para evitar los riesgos por trabajos realizados sobre superficies inseguras y estrechas.

Se prohibirá la formación de andamios utilizando escaleras de mano a modo de borriquetas, para evitar los riesgos por trabajos sobre superficies inseguras y estrechas.

Se prohibirá en general en esta obra, la utilización de escaleras de mano o de andamios sobre

borriquetas, en lugares con riesgo de Caída desde altura durante los trabajos de electricidad, si antes no se han instalado las protecciones de seguridad adecuadas.

Las herramientas a utilizar por los electricistas instaladores, estarán protegidas con material aislante normalizado contra los contactos con la energía eléctrica.

Las pruebas de funcionamiento de la instalación eléctrica serán anunciadas a todo el personal de la obra antes de ser iniciadas, para evitar accidentes.

Antes de hacer entrar en carga a la instalación eléctrica se hará una revisión en profundidad de las conexiones de mecanismos, protecciones y empalmes de los cuadros generales eléctricos directos o indirectos, de acuerdo con el Reglamento Electrotécnico de Baja Tensión.

Equipos de protección individual

Relación de EPIs necesarios en esta unidad de obra, y cuya eficacia ha sido evaluada:

- Casco de seguridad.
- Calzado de seguridad.
- Arnés de seguridad (cuando sea necesario).
- Ropa de trabajo.
- Gafas de seguridad antiproyecciones.
- Guantes de goma aislantes.
- Comprobadores de tensión.
- Herramientas aislantes.

Naves Industriales - Instalaciones - Eléctricas - Mecanismos

Procedimiento

Operaciones a desarrollar previstas en el proyecto

Se incluye en esta unidad de obra las operaciones necesarias para la colocación de mecanismos de placa cuadrada bajo caja aislante de PVC, de intensidad y tensión conforme se establece en el proyecto de obra, no superando en ningún caso una tensión superior a los 230 V. para los interruptores de corte y enchufes monofásicos y de 400 V. para los enchufes trifásicos.

Se incluye en esta unidad de obra:

- Colocación de cajas y anclaje de mecanismos en sus cajas.
- Conexionado.
- Pruebas de funcionamiento.

Identificación y evaluación de riesgos con la valoración de la eficacia de la prevención adoptada y aplicada en esta unidad de obra

Riesgo	Probabilidad	Consecuencias	Calificación
Caída de personas al mismo nivel	Baja	Ligeramente dañino	Trivial
Caída de objetos en manipulación	Baja	Ligeramente dañino	Trivial
Golpes y cortes por objetos o herramientas	Baja	Dañino	Tolerable
Proyección de fragmentos o partículas	Baja	Ligeramente dañino	Trivial
Sobreesfuerzos, posturas forzadas o movimientos repetitivos	Baja	Dañino	Tolerable
Exposición a temperaturas ambientales extremas	Baja	Ligeramente dañino	Trivial

Contactos eléctricos	Baja	Dañino	Tolerable
----------------------	------	--------	-----------

Medidas preventivas y protecciones técnicas adoptadas, tendentes a controlar y reducir los riesgos anteriores

Medidas preventivas

Los operarios tendrán los Equipos de Protección Individual correspondientes para la realización de las tareas.

Los operarios que realicen el trabajo estarán cualificados para esta tarea.

Los trabajos estarán supervisados por una persona competente en la materia.

Se mantendrá la limpieza y orden en el tajo.

Acotaremos las zonas de trabajo para evitar accidentes.

En la fase de obra de apertura y cierre de rozas se esmerará el orden y la limpieza de la obra, para evitar los riesgos de pisadas o tropezones.

Los tajos estarán bien iluminados, entre los 200-300 lux.

La iluminación mediante portátiles se efectuará utilizando 'portalámparas estancos con mango aislante', y rejilla de protección de la bombilla, alimentados a tensión de seguridad.

Se prohibirá el conexionado de cables a los cuadros de suministro eléctrico de obra, sin la utilización de las clavijas macho-hembra.

Verificaremos el estado de los cables de las máquinas portátiles para evitar contactos eléctricos.

Las escaleras de mano a utilizar, serán del tipo 'tijera', dotadas con zapatas antideslizantes y cadenilla limitadora de apertura, para evitar los riesgos por trabajos realizados sobre superficies inseguras y estrechas.

Las herramientas a utilizar por los electricistas instaladores, estarán protegidas con material aislante normalizado contra los contactos con la energía eléctrica.

Las pruebas de funcionamiento de la instalación eléctrica serán anunciadas a todo el personal de la obra antes de ser iniciadas, para evitar accidentes.

Antes de hacer entrar en carga a la instalación eléctrica se hará una revisión en profundidad de las conexiones de mecanismos, protecciones y empalmes de los cuadros generales eléctricos directos o indirectos, de acuerdo con el Reglamento Electrotécnico de Baja Tensión.

Equipos de protección individual

Relación de EPIs necesarios en esta unidad de obra, y cuya eficacia ha sido evaluada:

- Casco de seguridad.
- Calzado de seguridad.
- Ropa de trabajo.
- Gafas de seguridad antiproyecciones.
- Guantes de goma aislantes.
- Comprobadores de tensión.
- Herramientas aislantes.

Naves Industriales - Instalaciones - Eléctricas - Baja tensión - Instalación interior de baja tensión

Procedimiento

Operaciones a desarrollar previstas en el proyecto

Se incluye en esta unidad de obra las operaciones necesarias para la colocación de la instalación interior, tanto colocación de tubos, tendido de cables y conexionado, por las canalizaciones establecidas y según las especificaciones técnicas del proyecto de obra.

Las derivaciones individuales las realizaremos bajo tubo normal. Flexible o Curvable en caliente. De policloruro de vinilo, estanco y estable hasta 60º C y no propagador de la llama.

El cableado de la derivación será un conductor aislado para tensión nominal de 500 V-S. o 1.000 V-S

según las prescripciones del proyecto de obra.

El aislamiento de policloruro de vinilo de color azul claro para conductores de neutro, negro o marrón para conductores de fase y bicolor, amarillo-verde, para conductores de protección.

Identificación y evaluación de riesgos con la valoración de la eficacia de la prevención adoptada y aplicada en esta unidad de obra

Riesgo	Probabilidad	Consecuencias	Calificación
Caída de personas al mismo nivel	Media	Ligeramente dañino	Tolerable
Caída de personas a distinto nivel	Media	Extremadamente dañino	Importante
Caída de materiales o elementos en manipulación	Media	Extremadamente dañino	Importante
Choques y golpes contra objetos inmóviles	Baja	Dañino	Tolerable
Sobreesfuerzos o posturas inadecuadas	Baja	Extremadamente dañino	Moderado
Contacto con sustancias nocivas o tóxicas	Media	Extremadamente dañino	Importante
Contactos eléctricos	Baja	Extremadamente dañino	Moderado
Iluminación inadecuada	Media	Extremadamente dañino	Importante
Golpes y cortes por objetos o herramientas	Media	Extremadamente dañino	Importante
Pisadas sobre objetos	Baja	Dañino	Tolerable
Proyección de fragmentos o partículas	Media	Ligeramente dañino	Tolerable

Medidas preventivas y protecciones técnicas adoptadas, tendentes a controlar y reducir los riesgos anteriores

Medidas preventivas

En la fase de obra de apertura y cierre de rozas se esmerará el orden y la limpieza de la obra, para evitar los riesgos de pisadas o tropezones.

Los tajos estarán bien iluminados, entre los 200-300 lux.

La iluminación mediante portátiles se efectuará utilizando 'portalámparas estancos con mango aislante', y rejilla de protección de la bombilla, alimentados a tensión de seguridad.

Se prohibirá el conexionado de cables a los cuadros de suministro eléctrico de obra, sin la utilización de las clavijas macho-hembra.

Acotaremos las zonas de trabajo para evitar accidentes.

Verificaremos el estado de los cables de las máquinas portátiles para evitar contactos eléctricos.

El acceso a los puntos de trabajo se realizará mediante métodos seguros, por medio de escaleras cuando las alturas sean inferiores a 5 m. Para alturas superiores el acceso deberá hacerse mediante plataformas elevatorias u otros métodos previstos en la obra.

Las escaleras de mano a utilizar, serán del tipo 'tijera', dotadas con zapatas antideslizantes y cadenilla limitadora de apertura, para evitar los riesgos por trabajos realizados sobre superficies inseguras y estrechas.

Se prohibirá la formación de andamios utilizando escaleras de mano a modo de borriquetas, para evitar los riesgos por trabajos sobre superficies inseguras y estrechas.

Se prohibirá en general en esta obra, la utilización de escaleras de mano o de andamios sobre borriquetas, en lugares con riesgo de Caída desde altura durante los trabajos de electricidad, si antes no se han instalado las protecciones de seguridad adecuadas.

Las herramientas a utilizar por los electricistas instaladores, estarán protegidas con material aislante normalizado contra los contactos con la energía eléctrica.

Las pruebas de funcionamiento de la instalación eléctrica serán anunciadas a todo el personal de la obra antes de ser iniciadas, para evitar accidentes.

Antes de hacer entrar en carga a la instalación eléctrica se hará una revisión en profundidad de las conexiones de mecanismos, protecciones y empalmes de los cuadros generales eléctricos directos o indirectos, de acuerdo con el Reglamento Electrotécnico de Baja Tensión.

Equipos de protección individual

Relación de EPIs necesarios en esta unidad de obra, y cuya eficacia ha sido evaluada:

- Casco de seguridad.
- Calzado de seguridad.
- Gafas de seguridad antiproyecciones.
- Arnés de Seguridad (cuando sea necesario).
- Ropa de trabajo.
- Guantes de goma aislantes.
- Comprobadores de tensión.
- Herramientas aislantes.

Naves Industriales - Instalaciones - Eléctricas - Red de Tierra

Procedimiento

Operaciones a desarrollar previstas en el proyecto

Corresponde a esta unidad de obra la ejecución de las instalaciones de toma de tierra, que se realizarán conforme a las especificaciones técnicas establecidas en el proyecto de obra, incluyendo las operaciones de tendido de líneas, clavado de piquetas, ejecución de arquetas de conexionado, conexionado de líneas a la red de tierra y pruebas de servicio.

La puesta a tierra de los edificios se realizará desde el electrodo situado en contacto con el terreno, hasta su conexión con las líneas principales de bajada a tierra de las instalaciones y masas metálicas.

La instalación de puesta a tierra del edificio industrial consta de los siguientes elementos:

A/ Un anillo de conducción enterrada siguiendo el perímetro del edificio. A él se conectarán las puestas a tierra situadas en dicho perímetro.

B/ Una serie de conducciones enterradas que unen todas las conexiones de puesta a tierra situadas en el interior del edificio industrial. Estos conductores irán conectados por ambos extremos al anillo. Para cumplir con el proyecto de la instalación, la separación entre dos de estos conductores no será inferior a 4 m.

C/ Un conjunto de picas de puesta a tierra.

Identificación y evaluación de riesgos con la valoración de la eficacia de la prevención adoptada y aplicada en esta unidad de obra

Riesgo	Probabilidad	Consecuencias	Calificación
Caída de personas al mismo nivel	Baja	Ligeramente dañino	Trivial
Caída de objetos en manipulación	Baja	Dañino	Tolerable
Pisadas sobre objetos	Baja	Ligeramente dañino	Trivial
Choques y golpes contra objetos inmóviles	Baja	Ligeramente	Trivial

		dañino	
Golpes y cortes por objetos o herramientas	Baja	Dañino	Tolerable
Proyección de fragmentos o partículas	Baja	Ligeramente dañino	Trivial
Sobreesfuerzos, posturas forzadas o movimientos repetitivos	Baja	Ligeramente dañino	Trivial
Exposición a temperaturas ambientales extremas	Baja	Ligeramente dañino	Trivial
Contactos eléctricos	Baja	Dañino	Tolerable

Medidas preventivas y protecciones técnicas adoptadas, tendentes a controlar y reducir los riesgos anteriores

Medidas preventivas

Los operarios tendrán los Equipos de Protección Individual correspondientes para la realización de las tareas.

Los trabajos estarán supervisados por una persona competente en la materia.

El almacén para acopio de material eléctrico se ubicará en el lugar señalado en el proyecto de obra.

En la fase de obra de apertura y cierre de rozas se esmerará el orden y la limpieza de la obra, para evitar los riesgos de pisadas o tropezones.

La iluminación en los tajos no será inferior a los 100 lux, medidos a 2 m del suelo.

La iluminación mediante portátiles se efectuará utilizando portalámparas estancos con mango aislante y rejilla de protección de la bombilla, alimentados a tensión de seguridad.

Se prohíbe en general en esta obra, la utilización de escaleras de mano o de andamios sobre borriquetas, en lugares con riesgo de caída desde altura durante los trabajos de electricidad, si antes no se han instalado las protecciones de seguridad adecuadas.

La herramienta a utilizar por los electricistas instaladores, estará protegida con material aislante normalizado contra los contactos con la energía eléctrica.

Las herramientas de los instaladores eléctricos cuyo aislamiento esté deteriorado serán retiradas y sustituidas por otras en buen estado, de forma inmediata.

Para evitar la conexión accidental a la red, de la instalación eléctrica del edificio, el último cableado que se ejecutará será el que va dentro del cuadro general al de la compañía suministradora, guardando en lugar seguro los mecanismos necesarios para la conexión, que serán los últimos en instalarse.

Las pruebas de funcionamiento de la instalación eléctrica serán anunciadas a todo el personal de la obra antes de ser iniciadas, para evitar accidentes.

Antes de hacer entrar en carga a la instalación eléctrica y comprobar la red de toma de tierra, se hará una revisión en profundidad de las conexiones de mecanismos, protecciones y empalmes de los cuadros generales eléctricos directos o indirectos, de acuerdo con el Reglamento Electrotécnico de Baja Tensión.

Equipos de protección individual

Relación de EPIs necesarios en esta unidad de obra, y cuya eficacia ha sido evaluada:

- Casco de seguridad.
- Calzado de seguridad.
- Gafas de seguridad antiproyecciones.
- Ropa de trabajo.
- Guantes de goma aislantes.
- Comprobadores de tensión.
- Herramientas aislantes.

Naves Industriales - Instalaciones - Gases - Gas Natural - Acometida

Procedimiento

Operaciones a desarrollar previstas en el proyecto

Procedimiento constructivo que incluye todas las operaciones para la instalación de la acometida de gas a la red general, siguiendo las prescripciones establecidas en el proyecto de obra y a las indicaciones de la compañía suministradora.

Se incluyen en esta unidad de obra las operaciones de ejecución de zanjas para conexión, conexión, fijación de las canalizaciones, sistemas de control y pruebas de servicio.

La instalación, conforme se especifica en el proyecto de obra, se compone de los siguientes elementos:

Zanja en la que asentaremos la conducción sobre una cama de arena.

Rellenaremos con tierra exenta de áridos mayores de 80 mm, por tongadas de 20 cm.

Colocaremos una llave de paso general en una arqueta en la vía pública, para corte general del suministro.

Identificación y evaluación de riesgos con la valoración de la eficacia de la prevención adoptada y aplicada en esta unidad de obra

Riesgo	Probabilidad	Consecuencias	Calificación
Caída de personas al mismo nivel	Media	Ligeramente dañino	Tolerable
Caída de personas a distinto nivel	Media	Dañino	Moderado
Cortes	Media	Dañino	Moderado
Golpes por el manejo de las herramientas	Media	Ligeramente dañino	Tolerable
Pisadas sobre objetos	Media	Ligeramente dañino	Tolerable
Proyecciones de partículas	Media	Dañino	Moderado
Choques y golpes contra objetos inmóviles	Baja	Dañino	Tolerable
Sobreesfuerzos	Media	Dañino	Moderado
Iluminación inadecuada	Media	Dañino	Moderado
Contacto directo	Baja	Extremadamente dañino	Moderado
Contacto indirecto	Baja	Extremadamente dañino	Moderado
Quemaduras	Baja	Extremadamente dañino	Moderado
Incendio	Baja	Extremadamente dañino	Moderado
Explosiones	Baja	Extremadamente dañino	Moderado
Contacto con sustancias nocivas o tóxicas	Baja	Extremadamente dañino	Moderado

Medidas preventivas y protecciones técnicas adoptadas, tendentes a controlar y reducir los riesgos anteriores

Medidas preventivas

Los operarios tendrán los Equipos de Protección Individual correspondientes para la realización de las tareas.

El almacén para acopio de material se ubicará en el lugar señalado en el proyecto de obra.

Los operarios que realicen el trabajo estarán cualificados para esta tarea.

Los trabajos estarán supervisados por una persona competente en la materia.
Se mantendrá la limpieza y orden en el tajo.
Acotaremos las zonas de trabajo para evitar accidentes.
La iluminación de los tajos no será inferior a los 100 lux, medidos a 2 m del suelo.
La iluminación mediante portátiles se efectuará utilizando 'portalámparas estancos con mango aislante', y rejilla de protección de la bombilla, alimentados a tensión de seguridad.
No se soldará con botellas expuestas al sol.
El transporte de las botellas de gases debe realizarse sobre carros portabotellas.
Las botellas y bombonas deberán de estar en posición vertical al ser utilizadas.
No se utilizarán los flejes de los paquetes como asideros de carga.
Los huecos en patinillos, patios o zonas expresamente preparadas para instalación de conductos verticales deberán ser protegidos y, en cualquier caso, el trabajador debe ir protegido con arnés de seguridad tanto a la hora del aplomado y presentación como en la instalación definitiva.
Es necesario mantener la vigilancia de los manómetros, racores y mangueras.
Se verificarán las posibles fugas en las mangueras con agua jabonosa, nunca con una llama.
No se dejarán encendidos, sin uso, los mecheros y sopletes.
No se permitirá nunca el empleo de acetileno para soldar tubos o elementos de cobre, pues en la reacción se produce acetiluro de cobre, que es explosivo.
Los equipos de soldadura deben de estar dotados de válvula antiretroceso de llama.
Se prohíbe soldar en zonas no ventiladas, especialmente si se emplea plomo.
El transporte de tramos rectos de tubos a hombro del operario se realizará inclinando la carga hacia atrás, de manera que la parte delantera supere al menos los dos metros para evitar golpear a otros trabajadores.
Los taladradores eléctricos y demás maquinaria portátil, alimentada por electricidad, tendrán toma de puesta a tierra.
Se deberá tener cuidado en el manejo de los tubos para evitar golpes a terceros o contactos eléctricos.
Los soldadores irán provistos de gafas, guantes y calzado adecuado.

Equipos de protección individual

Relación de EPIs necesarios en esta unidad de obra, y cuya eficacia ha sido evaluada:

- Casco de seguridad
- Guantes de cuero
- Guantes de goma
- Calzado de seguridad
- Ropa de trabajo
- Trajes para tiempo lluvioso
- Arnés de seguridad (cuando sea necesario)

Además en los trabajos de soldadura se usará:

- Gafas de soldador (siempre el ayudante)
- Yelmo de soldador
- Pantalla de soldadura de mano
- Mandil de cuero
- Manoplas de cuero

Naves Industriales - Instalaciones - Gases - Gas Natural - Llave de acometida

Procedimiento

Operaciones a desarrollar previstas en el proyecto

Instalación de la llave de acometida a la red del edificio, que actúa como dispositivo de corte en el límite de la propiedad y accesible desde el exterior de la propiedad permitiendo interrumpir el paso del gas a la totalidad de la instalación receptora.

Para su instalación se seguirán las especificaciones del proyecto de obra y de las prescripciones determinadas por la Empresa Suministradora.

Identificación y evaluación de riesgos con la valoración de la eficacia de la prevención adoptada y aplicada en esta unidad de obra

Riesgo	Probabilidad	Consecuencias	Calificación
Caída de personas al mismo nivel	Media	Ligeramente dañino	Tolerable
Caída de personas a distinto nivel	Media	Dañino	Moderado
Cortes	Media	Dañino	Moderado
Golpes por el manejo de las herramientas	Media	Ligeramente dañino	Tolerable
Pisadas sobre objetos	Media	Ligeramente dañino	Tolerable
Choques y golpes contra objetos inmóviles	Baja	Dañino	Tolerable
Sobreesfuerzos	Media	Dañino	Moderado
Iluminación inadecuada	Media	Dañino	Moderado

Medidas preventivas y protecciones técnicas adoptadas, tendentes a controlar y reducir los riesgos anteriores

Medidas preventivas

Los operarios tendrán los Equipos de Protección Individual correspondientes para la realización de las tareas.

El almacén para acopio de material se ubicará en el lugar señalado en el proyecto de obra.

Los operarios que realicen el trabajo estarán cualificados para esta tarea.

Los trabajos estarán supervisados por una persona competente en la materia.

Se mantendrá la limpieza y orden en el tajo.

Acotaremos las zonas de trabajo para evitar accidentes.

La iluminación de los tajos no será inferior a los 100 lux, medidos a 2 m del suelo.

La iluminación mediante portátiles se efectuará utilizando 'portalámparas estancos con mango aislante', y rejilla de protección de la bombilla, alimentados a tensión de seguridad.

Los taladradores eléctricos y demás maquinaria portátil, alimentada por electricidad, tendrán toma de puesta a tierra.

Se deberá tener cuidado en el manejo de los tubos para evitar golpes a terceros o contactos eléctricos.

Es necesario mantener la vigilancia de los manómetros, racores y mangueras.

Se verificarán las posibles fugas en las mangueras con agua jabonosa, nunca con una llama.

Equipos de protección individual

Relación de EPIs necesarios en esta unidad de obra, y cuya eficacia ha sido evaluada:

- Casco de seguridad
- Calzado de seguridad
- Guantes de cuero
- Guantes de goma
- Ropa de trabajo
- Traje para tiempo lluvioso

Naves Industriales - Instalaciones - Gases - Gas Natural - Pasatubos

Procedimiento

Operaciones a desarrollar previstas en el proyecto

Los pasamuros o pasatubos de la instalación, tal y como se especifica en el proyecto de obra serán tubos circulares destinados a proteger a las tuberías que contienen de la corrosión por contacto con materiales agresivos.

Deberán tener un diámetro mínimo de diez milímetros (10 mm.) mayor que el diámetro exterior del tubo que protegen.

Los pasamuros a utilizar serán de PVC.

Identificación y evaluación de riesgos con la valoración de la eficacia de la prevención adoptada y aplicada en esta unidad de obra

Riesgo	Probabilidad	Consecuencias	Calificación
Pisadas sobre objetos	Baja	Ligeramente dañino	Trivial
Iluminación inadecuada	Baja	Ligeramente dañino	Trivial

Medidas preventivas y protecciones técnicas adoptadas, tendentes a controlar y reducir los riesgos anteriores

Medidas preventivas

Los operarios tendrán los Equipos de Protección Individual correspondientes para la realización de las tareas.

El almacén para acopio de material se ubicará en el lugar señalado en el proyecto de obra.

Los trabajos estarán supervisados por una persona competente en la materia.

Se mantendrá la limpieza y orden en el tajo.

Acotaremos las zonas de trabajo para evitar accidentes.

La iluminación de los tajos no será inferior a los 100 lux, medidos a 2 m del suelo.

La iluminación mediante portátiles se efectuará utilizando 'portalámparas estancos con mango aislante', y rejilla de protección de la bombilla, alimentados a tensión de seguridad.

Los taladradores eléctricos y demás maquinaria portátil, alimentada por electricidad, tendrán toma de puesta a tierra.

Se deberá tener cuidado en el manejo de los tubos para evitar golpes a terceros o contactos eléctricos.

Equipos de protección individual

Relación de EPIs necesarios en esta unidad de obra, y cuya eficacia ha sido evaluada:

- Casco de seguridad
- Guantes de cuero
- Guantes de goma
- Calzado de seguridad
- Ropa de trabajo

Naves Industriales - Instalaciones - Gases - Gas Natural - Derivaciones individuales - Canalización vista

Procedimiento

Operaciones a desarrollar previstas en el proyecto

Procedimiento constructivo que incluye todas las operaciones para la instalación del sistema completo de gas, siguiendo las prescripciones establecidas en el proyecto de obra.

Se incluyen en esta unidad de obra las operaciones de instalación de canalizaciones, fijación de las mismas, sistemas de control y pruebas de servicio.

La instalación, conforme se especifica en el proyecto de obra, se compone de los siguientes elementos:

Tuberías de acero protegido con pintura al minio.

Grapas cada 2 metros en sus tramos horizontales, verticales y bajo techo, que sujetarán a los tubos.

Manguitos pasamuros, con una holgura mínima de 10 mm. para los tubos que atraviesen paredes, muros o tabiques.

Identificación y evaluación de riesgos con la valoración de la eficacia de la prevención adoptada y aplicada en esta unidad de obra

Riesgo	Probabilidad	Consecuencias	Calificación
Caída de personas al mismo nivel	Media	Ligeramente dañino	Tolerable
Caída de personas a distinto nivel	Media	Dañino	Moderado
Cortes	Media	Dañino	Moderado
Golpes por manejo de las herramientas	Media	Ligeramente dañino	Tolerable
Pisadas sobre objetos	Media	Ligeramente dañino	Tolerable
Proyecciones de partículas	Media	Dañino	Moderado
Choques y golpes contra objetos inmóviles	Baja	Dañino	Tolerable
Atrapamientos o aplastamientos por objetos	Baja	Extremadamente dañino	Moderado
Iluminación inadecuada	Media	Dañino	Moderado
Sobreesfuerzos	Baja	Extremadamente dañino	Moderado
Contacto directo	Baja	Extremadamente dañino	Moderado
Contacto indirecto	Baja	Extremadamente dañino	Moderado
Quemaduras	Baja	Extremadamente dañino	Moderado
Incendio	Baja	Extremadamente dañino	Moderado
Explosiones	Baja	Extremadamente dañino	Moderado
Contacto con sustancias nocivas o tóxicas	Baja	Extremadamente dañino	Moderado

Medidas preventivas y protecciones técnicas adoptadas, tendentes a controlar y reducir los riesgos anteriores

Medidas preventivas

Los operarios tendrán los Equipos de Protección Individual correspondientes para la realización de las tareas.

El almacén para acopio de material se ubicará en el lugar señalado en el proyecto de obra.

Los operarios que realicen el trabajo estarán cualificados para esta tarea.

Los trabajos estarán supervisados por una persona competente en la materia.

Se mantendrá la limpieza y orden en el tajo.

Acotaremos las zonas de trabajo para evitar accidentes.

La iluminación de los tajos no será inferior a los 100 lux, medidos a 2 m del suelo.

La iluminación mediante portátiles se efectuará utilizando 'portalámparas estancos con mango aislante', y rejilla de protección de la bombilla, alimentados a tensión de seguridad.

No se soldará con botellas expuestas al sol.

El transporte de las botellas de gases debe realizarse sobre carros portabotellas.

Las botellas y bombonas deberán de estar en posición vertical al ser utilizadas.

No se utilizarán los flejes de los paquetes como asideros de carga.

Los huecos en patinillos, patios o zonas expresamente preparadas para instalación de conductos verticales deberán ser protegidos y, en cualquier caso, el trabajador debe ir protegido con arnés de seguridad tanto a la hora del aplomado y presentación como en la instalación definitiva.

Es necesario mantener la vigilancia de los manómetros, racores y mangueras.

Se verificarán las posibles fugas en las mangueras con agua jabonosa, nunca con una llama.

No se dejarán encendidos, sin uso, los mecheros y sopletes.

No se permitirá nunca el empleo de acetileno para soldar tubos o elementos de cobre, pues en la reacción se produce acetiluro de cobre, que es explosivo.

Los equipos de soldadura deben de estar dotados de válvula antiretroceso de llama.

Se prohíbe soldar en zonas no ventiladas, especialmente si se emplea plomo.

El transporte de tramos rectos de tubos a hombro del operario se realizará inclinando la carga hacia atrás, de manera que la parte delantera supere al menos los dos metros para evitar golpear a otros trabajadores.

Los taladradores eléctricos y demás maquinaria portátil, alimentada por electricidad, tendrán toma de puesta a tierra.

Se deberá tener cuidado en el manejo de los tubos para evitar golpes a terceros o contactos eléctricos.

Equipos de protección individual

Relación de EPIs necesarios en esta unidad de obra, y cuya eficacia ha sido evaluada:

- Casco de seguridad
- Guantes de cuero
- Guantes de goma
- Calzado de seguridad
- Ropa de trabajo

Naves Industriales - Instalaciones - Gases - Gas Natural - Derivaciones individuales - Pasatubos

Procedimiento

Operaciones a desarrollar previstas en el proyecto

Los pasamuros o pasatubos de la instalación, tal y como se especifica en el proyecto de obra serán tubos circulares destinados a proteger a las tuberías que contienen de la corrosión por contacto con materiales agresivos.

Deberán tener un diámetro mínimo de diez milímetros (10 mm.) mayor que el diámetro exterior del tubo que protegen.

Los pasamuros a utilizar serán de PVC.

Identificación y evaluación de riesgos con la valoración de la eficacia de la prevención adoptada y aplicada en esta unidad de obra

Riesgo	Probabilidad	Consecuencias	Calificación
Pisadas sobre objetos	Baja	Ligeramente dañino	Trivial
Iluminación inadecuada	Baja	Ligeramente dañino	Trivial

Medidas preventivas y protecciones técnicas adoptadas, tendentes a controlar y reducir los riesgos anteriores

Medidas preventivas

Los operarios tendrán los Equipos de Protección Individual correspondientes para la realización de las tareas.

El almacén para acopio de material se ubicará en el lugar señalado en el proyecto de obra.

Los trabajos estarán supervisados por una persona competente en la materia.

Se mantendrá la limpieza y orden en el tajo.

Acotaremos las zonas de trabajo para evitar accidentes.

La iluminación de los tajos no será inferior a los 100 lux, medidos a 2 m del suelo.

La iluminación mediante portátiles se efectuará utilizando 'portalámparas estancos con mango aislante', y rejilla de protección de la bombilla, alimentados a tensión de seguridad.

Los taladradores eléctricos y demás maquinaria portátil, alimentada por electricidad, tendrán toma de puesta a tierra.

Se deberá tener cuidado en el manejo de los tubos para evitar golpes a terceros o contactos eléctricos.

Equipos de protección individual

Relación de EPIs necesarios en esta unidad de obra, y cuya eficacia ha sido evaluada:

- Casco de seguridad
- Guantes de cuero
- Guantes de goma
- Calzado de seguridad
- Ropa de trabajo

Naves Industriales - Instalaciones - Gases - Gas Natural - Derivaciones individuales - Llave de paso

Procedimiento

Operaciones a desarrollar previstas en el proyecto

Para la instalación de la llave de paso de cada local húmedo, se seguirán las especificaciones del proyecto de obra y se ubicarán en los puntos establecidos en el mismo.

Identificación y evaluación de riesgos con la valoración de la eficacia de la prevención adoptada y aplicada en esta unidad de obra

Riesgo	Probabilidad	Consecuencias	Calificación
Caída de personas al mismo nivel	Media	Ligeramente dañino	Tolerable
Caída de personas a distinto nivel	Media	Dañino	Moderado
Cortes	Media	Dañino	Moderado
Golpes por el manejo de las herramientas	Media	Ligeramente dañino	Tolerable
Pisadas sobre objetos	Media	Ligeramente dañino	Tolerable
Sobreesfuerzos	Media	Dañino	Moderado
Iluminación inadecuada	Media	Dañino	Moderado

Medidas preventivas y protecciones técnicas adoptadas, tendentes a controlar y reducir los riesgos anteriores

Medidas preventivas

Los operarios tendrán los Equipos de Protección Individual correspondientes para la realización de las tareas.

El almacén para acopio de material se ubicará en el lugar señalado en el proyecto de obra.

Los operarios que realicen el trabajo estarán cualificados para esta tarea.

Los trabajos estarán supervisados por una persona competente en la materia.

Se mantendrá la limpieza y orden en el tajo.

Acotaremos las zonas de trabajo para evitar accidentes.

La iluminación de los tajos no será inferior a los 100 lux, medidos a 2 m del suelo.

La iluminación mediante portátiles se efectuará utilizando 'portalámparas estancos con mango aislante', y rejilla de protección de la bombilla, alimentados a tensión de seguridad.

Los taladradores eléctricos y demás maquinaria portátil, alimentada por electricidad, tendrán toma de puesta a tierra.

Se deberá tener cuidado en el manejo de los tubos para evitar golpes a terceros o contactos eléctricos.

No se utilizarán los flejes de los paquetes como asideros de carga.

Es necesario mantener la vigilancia de los manómetros, racores y mangueras.

Se verificarán las posibles fugas en las mangueras con agua jabonosa, nunca con una llama.

Equipos de protección individual

Relación de EPIs necesarios en esta unidad de obra, y cuya eficacia ha sido evaluada:

- Casco de seguridad
- Calzado de seguridad
- Guantes de cuero
- Guantes de goma
- Ropa de trabajo

Naves Industriales - Instalaciones - Gases - Gas Natural - Derivaciones individuales - Contadores

Procedimiento

Operaciones a desarrollar previstas en el proyecto

Procedimiento constructivo que incluye todas las operaciones para la instalación del contador de gas, siguiendo las prescripciones establecidas en el proyecto de obra.

Se incluyen en esta unidad de obra las operaciones de fijación del contador, conexionado a la red, sistemas de control y pruebas de servicio.

El contador irá anclado a la fábrica, colgado o apoyado sobre repisa adecuada.

Se roscará a la tubería mediante racor esfera-cono, tipo ermeto o similar.

Identificación y evaluación de riesgos con la valoración de la eficacia de la prevención adoptada y aplicada en esta unidad de obra

Riesgo	Probabilidad	Consecuencias	Calificación
Caída de personas al mismo nivel	Media	Ligeramente dañino	Tolerable
Caída de personas a distinto nivel	Media	Dañino	Moderado
Cortes	Media	Dañino	Moderado

Golpes por el manejo de las herramientas	Media	Ligeramente dañino	Tolerable
Pisadas sobre objetos	Media	Ligeramente dañino	Tolerable
Choques y golpes contra objetos inmóviles	Baja	Dañino	Tolerable
Proyecciones de partículas	Media	Dañino	Moderado
Iluminación inadecuada	Media	Dañino	Moderado
Sobreesfuerzos	Media	Dañino	Moderado

Medidas preventivas y protecciones técnicas adoptadas, tendentes a controlar y reducir los riesgos anteriores

Medidas preventivas

Los operarios tendrán los Equipos de Protección Individual correspondientes para la realización de las tareas.

El almacén para acopio de material se ubicará en el lugar señalado en el proyecto de obra.

Los operarios que realicen el trabajo estarán cualificados para esta tarea.

Los trabajos estarán supervisados por una persona competente en la materia.

Se mantendrá la limpieza y orden en el tajo.

Acotaremos las zonas de trabajo para evitar accidentes.

La iluminación de los tajos no será inferior a los 100 lux, medidos a 2 m del suelo.

La iluminación mediante portátiles se efectuará utilizando 'portalámparas estancos con mango aislante', y rejilla de protección de la bombilla, alimentados a tensión de seguridad.

Los taladradores eléctricos y demás maquinaria portátil, alimentada por electricidad, tendrán toma de puesta a tierra.

Se deberá tener cuidado en el manejo de los tubos para evitar golpes a terceros o contactos eléctricos.

No se utilizarán los flejes de los paquetes como asideros de carga.

Es necesario mantener la vigilancia de los manómetros, racores y mangueras.

Se verificarán las posibles fugas en las mangueras con agua jabonosa, nunca con una llama.

Equipos de protección individual

Relación de EPIs necesarios en esta unidad de obra, y cuya eficacia ha sido evaluada:

- Casco de seguridad
- Calzado de seguridad
- Guantes de cuero
- Guantes de goma
- Ropa de trabajo
- Traje para tiempo lluvioso
- Arnés de seguridad (cuando sea necesario)

Naves Industriales - Instalaciones - Industriales - Instalación de cuadros eléctricos

Procedimiento

Operaciones a desarrollar previstas en el proyecto

Se incluye en esta unidad de obra las operaciones necesarias para la colocación de los cuadros eléctricos en los puntos establecidos y según las especificaciones técnicas del proyecto de obra.

Se incluyen en esta unidad de obra las operaciones siguientes:

- Preparación del espacio de trabajo.
- Replanteo

Colocación y fijación de los cuadros eléctricos
Conexión de la instalación a los cuadros
Pruebas de servicio

Toda la instalación se hará siguiendo las prescripciones establecidas en el proyecto de obra.

Identificación y evaluación de riesgos con la valoración de la eficacia de la prevención adoptada y aplicada en esta unidad de obra

Riesgo	Probabilidad	Consecuencias	Calificación
Caída de personas al mismo nivel	Baja	Ligeramente dañino	Trivial
Caída de materiales o elementos en manipulación	Baja	Ligeramente dañino	Trivial
Choques y golpes contra objetos inmóviles	Baja	Ligeramente dañino	Trivial
Sobreesfuerzos o posturas inadecuadas	Baja	Ligeramente dañino	Trivial
Golpes y cortes por objetos o herramientas	Baja	Ligeramente dañino	Trivial
Contactos eléctricos	Baja	Dañino	Tolerable

Medidas preventivas y protecciones técnicas adoptadas, tendentes a controlar y reducir los riesgos anteriores

Medidas preventivas

Los tajos estarán bien iluminados, entre los 200-300 lux.

Acotaremos las zonas de trabajo para evitar accidentes.

Las escaleras de mano a utilizar, serán del tipo 'tijera', dotadas con zapatas antideslizantes y cadenilla limitadora de apertura, para evitar los riesgos por trabajos realizados sobre superficies inseguras y estrechas.

Las herramientas a utilizar por los electricistas instaladores, estarán protegidas con material aislante normalizado contra los contactos con la energía eléctrica.

Las pruebas de funcionamiento de la instalación eléctrica serán anunciadas a todo el personal de la obra antes de ser iniciadas, para evitar accidentes.

Antes de hacer entrar en carga a la instalación eléctrica se hará una revisión en profundidad de las conexiones de mecanismos, protecciones y empalmes de los cuadros generales eléctricos directos o indirectos, de acuerdo con el Reglamento Electrotécnico de Baja Tensión.

Se indicará marca, tipo, tensión nominal en voltios, intensidad nominal en amperios del embarrado general y de las bases portafusibles y demás características técnicas de los cuadros eléctricos.

Equipos de protección individual

Relación de EPIs necesarios en esta unidad de obra, y cuya eficacia ha sido evaluada:

- Casco de seguridad.
- Calzado de seguridad.
- Ropa de trabajo.
- Guantes de goma aislantes.
- Comprobadores de tensión.
- Herramientas aislantes.

Naves Industriales - Instalaciones - Industriales - Frigoríficas - Montaje de paneles para cámaras de refrigeración

Procedimiento

Operaciones a desarrollar previstas en el proyecto

El acondicionamiento de los locales a refrigerar, se realizará a base de paneles frigoríficos tipo sándwich, que debido a su alto grado de aislamiento y sus características son ideales para el revestimiento de las superficies de la cámara frigorífica, sin ningún tipo de limitación en cuanto altura, ancho y largo.

La rapidez, y sencillez de la instalación de estos paneles, permiten en un reducido espacio de tiempo, tener cualquier volumen de espacio acondicionado térmicamente, para posteriormente proceder a la instalación de la maquinaria frigorífica correspondiente para la obtención de frío. Estos paneles frigoríficos garantizan una larga vida con poco mantenimiento y un gran ahorro energético.

El proceso a realizar consiste en:

- Preparación del espacio de trabajo.
- Replanteo de paneles
- Corte de piezas
- Colocación y ajuste de paneles
- Nivelación, repaso de juntas, retirada de escombros y limpieza final.

Identificación y evaluación de riesgos con la valoración de la eficacia de la prevención adoptada y aplicada en esta unidad de obra

Riesgo	Probabilidad	Consecuencias	Calificación
Caída de personas a distinto nivel	Baja	Dañino	Tolerable
Caída de personas al mismo nivel	Baja	Ligeramente dañino	Trivial
Caída de objetos en manipulación	Baja	Dañino	Tolerable
Pisadas sobre objetos	Baja	Ligeramente dañino	Trivial
Choques y golpes contra objetos inmóviles	Baja	Dañino	Tolerable
Golpes y cortes por objetos o herramientas	Baja	Dañino	Tolerable
Iluminación inadecuada	Baja	Ligeramente dañino	Trivial

Medidas preventivas y protecciones técnicas adoptadas, tendentes a controlar y reducir los riesgos anteriores

Medidas preventivas

Los operarios tendrán los Equipos de Protección Individual correspondientes para la realización de las tareas.

Los trabajos estarán supervisados por una persona competente en la materia.

La colocación de paneles se efectuará por un mínimo de dos operarios, para evitar accidentes por desequilibrio, vuelco, golpes y caídas.

Se dispondrán los medios necesarios para evitar, en lo posible, la permanencia de personas en la zona de elevación y montaje de paneles.

Se limitará el acceso del personal a las zonas o áreas de trabajo.

Todas las zonas de trabajo estarán bien iluminadas. De utilizarse portátiles estarán alimentadas a tensión de seguridad, en prevención de riesgo eléctrico.

Las zonas de trabajo serán limpiadas de escombros diariamente para evitar las acumulaciones

innecesarias.

A las zonas de trabajo se accederá siempre de forma segura.

Se mantendrá la limpieza y orden en el tajo.

Equipos de protección individual

Relación de EPIs necesarios en esta unidad de obra, y cuya eficacia ha sido evaluada:

- Casco de seguridad.
- Ropa de trabajo.
- Guantes de resistencia mecánica.
- Calzado de seguridad.
- Arnés de Seguridad (cuando sea necesario).

Naves Industriales - Instalaciones - Industriales - Frigoríficas - Cámaras Frigoríficas

Procedimiento

Operaciones a desarrollar previstas en el proyecto

Se incluye en esta unidad de obra las operaciones para realizar instalaciones de refrigeración y/o congelación y poner a punto los equipos a partir de planos, esquemas y especificaciones técnicas, observando las IT de los Reglamentos de aplicación, en condiciones de calidad y seguridad establecidas:

Se estudian los procedimientos de ejecución y acondicionamiento de las cámaras frigoríficas, así como las instalaciones a realizar en la misma:

- Instalación de los compresores, motores, evaporadores.
- Instalación de canalizaciones
- Dotación del mobiliario frigorífico.

A) Instalación de los compresores, motores y evaporadores:

- La interpretación de los planos y especificaciones técnicas de la instalación permitirá conocer con claridad y precisión el montaje que se debe realizar.
- La recepción de máquinas, equipos, componentes, materiales refrigerantes y aceites lubricantes se realiza identificando las características y homologaciones prescritas, inspeccionando y evaluando el estado de los mismos.
- El desplazamiento para la ubicación de los equipos se realiza sin deterioro de los mismos, con los medios de transporte y elevación requeridas y en las condiciones de seguridad.
- La secuencia de montaje se establece a partir de planos y documentación técnica, optimizando el proceso en cuanto a método y tiempo.
- Las máquinas, equipos y componentes se situarán dentro de la distancia máxima de separación admisible para su correcto funcionamiento, en adecuada posición relativa, correcto posicionamiento para la manipulación y con los volúmenes libres requeridos para la instalación, inspección, mantenimiento y reparación, interpretando especificaciones técnicas y esquemas.
- Los materiales, valvulería, elementos de regulación y seguridad y accesorios empleados son los adecuados a la presión y temperaturas de trabajo, los tipos empleados responden a la función que tienen que desempeñar y cumplen con los requisitos de compatibilidad con el fluido frigorífico reglamentado.
- Los elementos sensores de control de las variables del sistema se sitúan en los locales y/o puntos de la instalación de manera que den indicación correcta de la magnitud que hay que medir.
- Se comprobarán las condiciones de seguridad de las máquinas y equipos aplicando la reglamentación.
- Se comprobarán las condiciones técnicas constructivas de la cámara frigorífica en lo referente al aislamiento, barreras antivapor, estanqueidad de los cierres de los accesos y protecciones contra la congelación del entorno, aplicando la reglamentación y normativa.
- Se informará debidamente a la Dirección facultativa y al Coordinador de Seguridad, de las

modificaciones de mejora del proyecto de obra y procedimientos realizados en el montaje.

B) Instalación de canalizaciones

- El circuito de frío se realiza con tubería de cobre o acero, sin soldadura para uso específico, de la presión nominal adecuada al refrigerante, desoxidados y deshidratados y no presentan deformaciones en su sección transversal.
- Las uniones de tubo y conexiones están situadas en lugares accesibles de la instalación.
- Los extremos del tubo mecanizados y conformados para garantizar la estanqueidad de las uniones y se sueldan con el procedimiento adecuado para el rango de presiones de trabajo, tipo de material empleado y fluido frigorígeno utilizado.
- Las grapas de sujeción que evitan los puentes térmicos y las acciones electrolíticas.
- El tubo estará protegido mecánicamente en todo su recorrido, en aquellos casos que contemple la IT del Reglamento.
- Las pendientes y formas en el trazado del tubo que garantizan la recuperación de aceite en el compresor y la purga de incondensables.
- El sistema antivibratorio será adecuado para evitar la transmisión de vibraciones por los tubos o de pulsación excesiva en descarga de compresores.
- Se realizará la prueba de estanqueidad del circuito frigorífico con gas inerte seco, sin mezclas de aceite-aire, con los valores de presión y condiciones indicados en I.T. del Reglamento para cada sector y tipo de refrigerante, con las condiciones de seguridad adecuadas.
- Se evacua completamente el circuito frigorífico empleando la técnica adecuada.
- La carga del refrigerante se realiza utilizando el procedimiento establecido y el fluido autorizado, en las condiciones de seguridad adecuadas.
- La carga de aceite de lubricación se realiza con la cantidad adecuada a las dimensiones del circuito, comprobando la estabilidad del nivel en el compresor durante el funcionamiento y el aceite utilizado es compatible con el fluido refrigerante y con las temperaturas de vaporización y descarga del sistema.

C) Instalación eléctrica

- La instalación eléctrica de alimentación y de interconexión entre elementos se realiza:
- Utilizando la canalización eléctrica según las características del local, determinando el número de ellas en función de las agrupaciones por tipos de redes y/o tensiones y se dimensionan en función de la sección y número de conductores, con el trazado, sujeción, conformado y numero de registros atendiendo a las acciones mecánicas y a la operatividad del montaje y mantenimiento.
- Los conductores serán de sección adecuada y sin sufrir daños en su aislamiento y características mecánicas, utilizando los terminales y conectores apropiados, conexionados a la presión necesaria, identificando los conductores mediante colores y/o numeración y comprobando con instrumentos de medida adecuados.
- Los conductores dispondrán de las protecciones contra corrientes de cortocircuito y defectos de aislamiento adecuadas.
- Se cumplirá en todo momento las instrucciones técnicas aplicables del R.E.B.T.,interpretando esquemas y especificaciones técnicas de los equipos.
- Se realizará la puesta en marcha de la instalación, comprobando el correcto funcionamiento de las maquinas, automatismos y elementos de seguridad, regulando elementos de control y difusores de aire, seleccionando los valores de consigna de las variables que hay que controlar en los distintos elementos y autómatas, ajustando el sistema para obtener los valores de funcionamiento.
- El aislamiento térmico de la instalación se realiza con los materiales y dimensiones adecuadas, sin puentes térmicos, con la barrera superficial de condensación de vapor continua, cumpliendo las especificaciones técnicas de montaje.

Identificación y evaluación de riesgos con la valoración de la eficacia de la prevención adoptada y aplicada en esta unidad de obra

Riesgo	Probabilidad	Consecuencias	Calificación
- Caída al mismo nivel.	Baja	Ligeramente	Trivial

		daño	
- Caída a distinto nivel.	Baja	Dañino	Tolerable
- Atrapamiento (entre engranajes, transmisiones, etc. durante las operaciones de puesta a punto o montaje).	Baja	Dañino	Tolerable
- Pisada sobre materiales.	Baja	Ligeramente dañino	Trivial
- Quemaduras.	Baja	Dañino	Tolerable
- Cortes por manejo de chapas.	Media	Dañino	Moderado
- Cortes por manejo de herramientas cortantes.	Media	Dañino	Moderado
- Cortes por uso de la fibra de vidrio.	Media	Ligeramente dañino	Tolerable
- Sobreesfuerzos.	Media	Dañino	Moderado
- Los inherentes a los trabajos de soldadura eléctrica, oxiacetilénica y oxicorte.	Media	Dañino	Moderado
- Dermatitis por contactos con fibras.	Baja	Ligeramente dañino	Trivial

Medidas preventivas y protecciones técnicas adoptadas, tendentes a controlar y reducir los riesgos anteriores

Medidas preventivas

Los operarios tendrán los Equipos de Protección Individual correspondientes para la realización de las tareas.

Los trabajos estarán supervisados por una persona competente en la materia.

Los equipos se izarán con ayuda de balancines indeformables mediante el gancho de la grúa. Se posarán en el suelo sobre una superficie preparada a priori de tabloncillos de reparto. Desde este punto se transportará al lugar de acopio o a la cota de ubicación.

Las cargas suspendidas se gobernarán mediante cabos que sujetarán sendos operarios dirigidos por el Capataz, (o el Encargado), para evitar los riesgos de atrapamientos, cortes o caídas por péndulo de cargas.

Se prohíbe expresamente guiar las cargas pesadas directamente con las manos o el cuerpo.

El transporte o cambio de ubicación horizontal mediante rodillos, se efectuará utilizando exclusivamente al personal necesario, que empujará siempre la carga desde los laterales, para evitar el riesgo de caídas y golpes por los rodillos ya utilizados.

El transporte descendente o ascendente por medio de rodillos transcurriendo por rampas o lugares inclinados se dominará mediante tracteles (o de carracas) que soportarán el peso directo. Los operarios guiarán la maniobra desde los laterales, para evitar los sobreesfuerzos y atrapamientos. El elemento de sujeción se anclará a un punto sólido, capaz de soportar la carga con seguridad.

Se prohíbe el paso o acompañamiento lateral de transporte sobre rodillos de la maquinaria cuando la distancia libre de paso entre ésta y los paramentos laterales verticales, sea igual o inferior a 60 cm., para evitar el riesgo de atrapamientos por descontrol de la dirección de la carga.

Los tracteles (o carracas), de soporte del peso del elemento ascendido (o descendido) por la rampa, se anclarán a los lugares destinados para ello.

No se permitirá el amarre a puntos fuertes para tracción antes de agotado el tiempo de endurecimiento del punto fuerte según los cálculos, para evitar los desplomes sobre las personas o sobre las cosas.

El ascenso o descenso a una bancada de posición de una determinada máquina o equipo, se ejecutará mediante plano inclinado construido en función de la carga a soportar e inclinación adecuada (rodillos de desplazamiento y carraca o tractel de tracción amarrado a un punto fuerte de seguridad).

Se prohíbe utilizar los flejes como asideros de carga.

Se acotará una superficie de trabajo de seguridad, mediante barandillas sólidas y señalización de banderolas.

Los bloques de chapa (metálica, fibra de vidrio y asimilables) serán descargados flejados mediante gancho de grúa.

Las bateas serán transportadas hasta el almacén de acopio gobernadas mediante cabos guiados por

dos operarios. Se prohíbe dirigirlos directamente con las manos.

El taller y almacén de tuberías se ubicará en el lugar establecido a tal fin; estará dotado de puerta, ventilación por corriente de aire e iluminación artificial en su caso.

El transporte de tramos de tubería de reducido diámetro, a hombro por un sólo hombre, se realizará inclinando la carga hacia atrás, de tal forma, que el extremo que va por delante supere la altura de un hombre, para evitar los golpes y tropiezos con otros operarios en lugares poco iluminados.

Las tuberías pesadas serán transportadas por un mínimo de dos hombres, guiados por un tercero en las maniobras de cambios de dirección y ubicación.

Los bancos de trabajo se mantendrán en buen estado de uso, evitando la formación de astillas durante la labor.

Una vez aplomadas las columnas, se repondrán las protecciones, de tal forma que dejen pasar los hilos de los plomos. Las protecciones se irán quitando conforme ascienda la columna montada. Si queda hueco con riesgo de tropiezo o caída por él, se repondrá la protección hasta la conclusión del patinillo.

Los recortes sobrantes, se irán retirando conforme se produzcan, a un lugar determinado, para su posterior recogida y vertido por las trompas y evitar el riesgo de pisadas sobre objetos.

Se prohíbe soldar con plomo en lugares cerrados para evitar respirar atmósferas tóxicas. Los tajos con soldadura de plomo se realizarán bien al exterior, bien bajo corriente de aire.

El local destinado para almacenar las bombonas (o botellas) de gases licuados, se ubicará en el lugar establecido a tal fin; estará dotado de ventilación constante por corriente de aire, puertas con cerradura de seguridad, e iluminación artificial en su caso, mediante mecanismos estancos antideflagrantes de seguridad.

Sobre la puerta del almacén de gases licuados se establecerá una señal normalizada de peligro explosión y otra de prohibido fumar.

Al lado de la puerta del almacén de gases licuados se instalará un extintor de polvo químico seco.

La iluminación en los tajos de montaje de tuberías será de un mínimo de 100 lux, medidos a una altura sobre el nivel de pavimento, en torno a los 2 m.

La iluminación del local donde se almacenan las botellas, (o bombonas), de gases licuados se efectuará, mediante mecanismos estancos antideflagrantes de seguridad.

Se prohíbe hacer masa (conectar la pinza), a parte de las instalaciones, en evitación de contactos eléctricos.

Las botellas, (o bombonas), de gases licuados, se transportarán y permanecerán en los carros portabotellas.

Se evitará soldar (o utilizar el oxicorte), con las bombonas (o botellas), de gases licuados expuestos al sol.

Se instalarán unos letreros de preocupación en el almacén de gases licuados, en el taller de montaje y sobre el acopio de tuberías y valvulería de cobre, con la siguiente leyenda:

NO UTILICE ACETILENO PARA SOLDAR COBRE O ELEMENTOS QUE LO CONTENGAN; SE PRODUCE ACETILURO DE COBRE QUE ES UN COMPUESTO EXPLOSIVO.

Los conductos de chapa se cortarán y montarán en los lugares señalados, para evitar los riesgos por interferencia.

Las chapas metálicas, se almacenarán en paquetes sobre durmientes de reparto en los lugares señalados en el proyecto de obra. Las pilas no superarán el 1.60 m. en altura aproximada sobre el pavimento.

Las chapas metálicas serán retiradas del acopio para su corte y formación del conducto por un mínimo de dos hombres, para evitar el riesgo de cortes o golpes por desequilibrio.

Durante el corte con cizalla las chapas permanecerán apoyadas sobre los bancos y sujetas, para evitar los accidentes por movimientos indeseables, en especial de las hojas recortadas.

Los tramos de conducto, se evacuarán del taller de montaje lo antes posible para su conformación en su ubicación definitiva, y evitar accidentes en el taller, por saturación de objetos.

Las planchas de fibra de vidrio, serán cortadas sobre el banco mediante cuchilla. En todo momento se asistirá al cortador para evitar riesgos por desviaciones y errores.

Se prohíbe abandonar en el suelo, cuchillas, cortantes, grapadoras y remachadoras para evitar los accidentes a los operarios o a terceros.

Antes de la puesta en marcha, se instalarán las protecciones de las partes móviles, para evitar el riesgo de atrapamientos.

No se conectará ni pondrán en funcionamiento las partes móviles de una máquina, sin antes haber apartado de ellas herramientas que se estén utilizando, para evitar el riesgo de proyección de objetos o fragmentos.

Se notificará al personal la fecha de las pruebas en carga, para evitar los accidentes por fugas o reventones.

Durante las pruebas, cuando deba cortarse momentáneamente la energía eléctrica de alimentación, se instalará en el cuadro un letrero de precaución con la leyenda: *NO CONECTAR, HOMBRES TRABAJANDO EN LA RED.*

Se prohíbe expresamente la manipulación de partes móviles de cualquier motor o asimilables sin haber procedido a la desconexión total de la red eléctrica de alimentación, para evitar los accidentes por atrapamientos.

En las máquinas y equipos:

Se verificará el estado de soportes, anclajes y elementos antivibratorios de sustentación de motores y compresores.

Se verificarán las alineaciones de los elementos mecánicos de transmisión (poleas, correas, etc.).

Se comprobará el estado y el funcionamiento de los elementos de control y regulación y se reajustan para corregir las disfunciones observadas siguiendo procedimientos establecidos.

La limpieza física y química de los circuitos de los generadores, intercambiadores, depósitos, y elementos regenerables de la instalación se realizará con los procedimientos establecidos, en condiciones de seguridad y con la frecuencia requerida.

Se revisarán las válvulas de seguridad, comprobando su estado y estanqueidad, ajustándose a los requerimientos reglamentarios.

Se verificarán los síntomas especificados en la parte de averías realizando las pruebas funcionales necesarias.

El diagnóstico de la avería en los equipos se realizará utilizando la documentación técnica y los equipos de medida adecuados, identificando la avería y la causa que lo provoca, con la seguridad adecuada de los equipos, medios y personas.

El alcance de las disfunciones observadas en las diferentes partes del sistema serán comprobadas y valoradas, siguiendo un proceso razonado de causa efecto, el origen de las mismas y sus relaciones.

El chequeo de los distintos controles, parámetros eléctricos, automatismo y comunicación industrial se efectuarán en la zona o elemento diagnosticado como averiado con el equipo y procedimiento adecuado, permitiendo determinar los elementos que hay que sustituir o reparar.

La sustitución del elemento deteriorado, se efectúa siguiendo el proceso de desmontaje y montaje establecido por el fabricante, empleando las herramientas adecuadas, cumpliendo las normas de calidad establecidas y responsabilizándose de que la zona de la instalación a reparar cumple con la seguridad adecuada de los equipos, medios y personas.

Se identifican los equipos y medios de seguridad más adecuados para cada actuación, siendo su uso y cuidado el correcto.

Se identifican los riesgos primarios para la salud y la seguridad en el entorno de trabajo y se toman las medidas preventivas adecuadas para evitar accidentes.

Las zonas de trabajo de su responsabilidad permanecen en condiciones de limpieza, orden y seguridad.

En casos de emergencia:

Se realiza el paro de las instalaciones de forma adecuada y se produce la evacuación de los edificios con arreglo a los procedimientos establecidos.

Se identificará a las personas encargadas de tareas específicas en estos casos.

Se aplican las medidas sanitarias básicas y las técnicas de primeros auxilios.

Equipos de protección individual

Relación de EPIs necesarios en esta unidad de obra, y cuya eficacia ha sido evaluada:

- Casco de seguridad.
- Calzado de seguridad.
- Ropa de trabajo.
- Guantes de cuero.
- Cinturón porta-herramientas.
- Gafas de seguridad antiproyecciones.

Además, en el tajo de soldadura se utilizarán:

- Gafas de soldador.
- Yelmo de soldador.

- Pantalla de soldadura de mano.
- Mandil de cuero.
- Manoplas de cuero.

Naves Industriales - Instalaciones - Industriales - Tuberías - Tubos - PEAD

Procedimiento

Operaciones a desarrollar previstas en el proyecto

En esta unidad de obra se estudia la disposición y acopio de los tubos en la obra, en el lugar establecido en el proyecto de obra, hasta su posterior puesta en obra. Se emplearán tubos de PEAD, según lo indicado en el proyecto de obra, con diámetros pequeños o medios.

Los tubos de PEAD están especialmente indicados para tramos difíciles, sobre terrenos de poca resistencia, o a poca profundidad.

Identificación y evaluación de riesgos con la valoración de la eficacia de la prevención adoptada y aplicada en esta unidad de obra

Riesgo	Probabilidad	Consecuencias	Calificación
- Pisadas sobre objetos.	Media	Dañino	Moderado
- Caída de personas a distinto nivel.	Baja	Extremadamente dañino	Moderado
- Caída de objetos por desplome o derrumbamiento.	Baja	Dañino	Tolerable
- Caída de objetos en manipulación.	Media	Dañino	Moderado
- Atrapamiento o aplastamiento por o entre objetos.	Baja	Extremadamente dañino	Moderado
- Atrapamiento o aplastamiento por vuelco de maquinaria o vehículos.	Baja	Extremadamente dañino	Moderado
- Choques y golpes contra objetos inmóviles.	Baja	Dañino	Tolerable
- Choques y golpes contra objetos móviles.	Media	Dañino	Moderado
- Golpes y cortes por objetos y herramientas.	Media	Dañino	Moderado
- Sobreesfuerzos, posturas inadecuadas o movimientos repetitivos.	Media	Dañino	Moderado
- Atropellos o golpes con vehículos.	Baja	Extremadamente dañino	Moderado

Medidas preventivas y protecciones técnicas adoptadas, tendentes a controlar y reducir los riesgos anteriores

Medidas preventivas

Los operarios tendrán los Equipos de Protección Individual correspondientes para la realización de las tareas.

Los trabajos estarán supervisados por una persona competente en la materia.

En los trabajos en altura los operarios llevarán arnés de seguridad para el que se habrán previsto puntos fijos de enganche con la necesaria resistencia.

Los tubos se descargarán de los camiones y se acopiarán en los lugares señalados para tal menester.

Los tubos se acopiarán en posición horizontal sobre durmientes dispuestos por capas de tal forma que no se dañen los elementos de enganche para su izado.

Se realizará el transporte de los tubos mediante eslingas enlazadas y provistas de ganchos con

pestillos de seguridad.

El izado de los tubos se ejecutará suspendiendo la carga de dos puntos tales, que la carga permanezca estable.

La colocación deberá ser efectuada bajo la supervisión del jefe de obra, por personal técnicamente capacitado.

El tubo se manejará, para su colocación, por medio de las cuerdas dispuestas a tal fin.

Diariamente se realizará una inspección sobre el buen estado de los elementos de elevación.

Se prohibirá trabajar o permanecer en lugares de tránsito de piezas suspendidas, en prevención del riesgo de desplome.

Se instalarán señales de peligro, paso de cargas suspendidas sobre pies derechos bajo los lugares destinados a su paso.

Se prepararán zonas de obra compactadas para facilitar la circulación de camiones de transporte de tubos.

La obra se mantendrá en las debidas condiciones de orden y limpieza.

Se suspenderán los trabajos en condiciones climatológicas adversas.

Equipos de protección individual

Relación de EPIs necesarios en esta unidad de obra, y cuya eficacia ha sido evaluada:

- Casco de seguridad.
- Calzado de seguridad.
- Arnés de Seguridad (cuando sea necesario).
- Ropa de trabajo.
- Guantes de cuero.
- Chaleco reflectante.

Naves Industriales - Instalaciones - Industriales - Tuberías - Tuberías en zanja - Excavación en zanja

Procedimiento

Operaciones a desarrollar previstas en el proyecto

En esta unidad de obra se estudiarán los trabajos propios de excavación de las zanjas mediante la maquinaria prevista, una vez replanteadas las zanjas, hasta llegar a la cota de excavación exigida por el proyecto de obra.

Identificación y evaluación de riesgos con la valoración de la eficacia de la prevención adoptada y aplicada en esta unidad de obra

Riesgo	Probabilidad	Consecuencias	Calificación
- Caídas de personal al mismo nivel.	Media	Ligeramente dañino	Tolerable
- Caídas de personas al interior de la zanja.	Media	Dañino	Moderado
- Desprendimientos de tierras.	Baja	Dañino	Tolerable
- Atropellamiento de personas.	Baja	Extremadamente dañino	Moderado
- Vuelco, choque y falsas maniobras de la maquinaria de excavación.	Media	Extremadamente dañino	Importante
- Interferencias con conducciones subterráneas.	Baja	Dañino	Tolerable
- Distorsión de los flujos de tránsito habituales.	Media	Ligeramente dañino	Tolerable
- Inundaciones.	Media	Dañino	Moderado

Medidas preventivas y protecciones técnicas adoptadas, tendentes a controlar y reducir los riesgos anteriores

Medidas preventivas

Los operarios tendrán los Equipos de Protección Individual correspondientes para la realización de las tareas.

Los trabajos estarán supervisados por una persona competente en la materia.

El personal que debe trabajar en esta obra en el interior de las zanjas conocerá los riesgos a los que podrá estar sometido.

Cuando los vehículos circulen en dirección al corte, la zona acotada ampliará esa dirección en dos veces la profundidad del corte y no menos de 4.00m cuando se adopte una señalización de reducción de velocidades.

El acceso y salida de la zanja se efectuará mediante una escalera sólida, anclada en la parte superior de la zanja y estará apoyada sobre una superficie sólida de reparto de cargas. La escalera sobresaldrá 1.00m por encima del borde de la zanja.

Se dispondrá una escalera por cada 30m de zanja abierta o fracción de valor, que deberá de estar libre de obstrucción y correctamente arriestrada transversalmente.

Antes del inicio de los trabajos, se inspeccionará la obra con el fin de detectar posibles grietas o movimientos del terreno.

Quedarán prohibidos los acopios a una distancia inferior a los 2.00m, del borde de una zanja.

Se entibará en zanjas de más de 60cm de profundidad.

Se tenderá sobre la superficie de los taludes una malla de alambre galvanizado firmemente sujeta al terreno mediante redondos de hierro de 1m de longitud hincados en el terreno.

Se tenderá sobre la superficie de los taludes un gunitado de consolidación temporal de seguridad, para protección de los trabajos a realizar en el interior de la zanja.

Se revisará el estado de cortes o taludes a intervalos regulares en aquellos casos en los que se reciban empujes exógenos por proximidad de caminos, transitados por vehículos.

Se revisará el estado de cortes o taludes a intervalos regulares en aquellos casos donde se establezcan tajos con uso de martillos neumáticos, compactaciones por vibrador o paso de maquinaria para el movimiento de tierras.

Cuando haya habido que entibar, antes del inicio de los trabajos, se inspeccionará diariamente las entibaciones, tensando cordales flojos, en especial después de la lluvia o heladas, así como al volver de días de descanso.

Se extremará la vigilancia de taludes durante las operaciones de entibado y desentibado en prevención de derrumbamientos del terreno.

Los elementos de la entibación no podrán utilizarse como medios para trepar, subir o bajar por las excavaciones.

Los elementos de la entibación no se utilizarán para apoyar instalaciones, conducciones o cualquier otro elemento.

Al finalizar la jornada o en interrupciones largas, se protegerán las bocas de las zanjas de profundidad mayor de 1.30m con un tablero resistente, red o elemento equivalente.

Cuando se prevea el paso de peatones o vehículos junto al borde de la excavación, se dispondrán vallas móviles que se iluminen cada 10 metros.

Las bocas de las zanjas estarán convenientemente protegidas, mediante barandillas de protección de al menos 0.90 m de altura, listón intermedio y un rodapié que impida la caída de materiales.

Los anchos de las zanjas cumplirán los mínimos establecidos para garantizar la seguridad.

Se señalará acústicamente la maquinaria en movimiento.

Se dispondrá de iluminación adecuada de seguridad.

Se colocará las pasarelas de tránsito con barandillas.

En zanjas de profundidad mayor de 1.30m, siempre que estén los operarios trabajando en su interior, se mantendrá uno de vigilancia en el exterior, que además de ayudar en el trabajo dará la voz de alarma en caso de emergencia.

Se mantendrá la obra en buen estado de orden y limpieza.

Equipos de protección individual

Relación de EPIs necesarios en esta unidad de obra, y cuya eficacia ha sido evaluada:

- Casco de seguridad.
- Ropa de trabajo.

- Guantes de cuero.
- Calzado de seguridad.
- Chaleco reflectante.
- Gafas de seguridad antiproyecciones.
- Ropa impermeable para tiempo lluvioso.
- Mascarillas antipolvo con filtro mecánico recambiable.

Naves Industriales - Instalaciones - Fontanería - Agua fría y caliente - Red interior

Procedimiento

Operaciones a desarrollar previstas en el proyecto

Procedimiento constructivo que incluye todas las operaciones para la instalación y colocación de la red interior, la cual la realizaremos mediante tuberías de acero galvanizado, con uniones roscadas con junta de teflón.

Se incluyen las operaciones de:

- anclaje
- roscado de tuberías
- conexionado
- pruebas de servicio de las instalaciones.

Los tubos, en sus tramos horizontales bajo techo, se sujetarán mediante tirantes cada 2 metros.

Los tubos empotrados en las paredes y siguiendo las especificaciones del proyecto de obra, se protegerán con una vaina de tubo de PVC corrugado.

Identificación y evaluación de riesgos con la valoración de la eficacia de la prevención adoptada y aplicada en esta unidad de obra

Riesgo	Probabilidad	Consecuencias	Calificación
Caída de personas al mismo nivel	Media	Ligeramente dañino	Tolerable
Choques y golpes contra objetos inmóviles	Baja	Dañino	Tolerable
Atrapamientos o aplastamientos por objetos	Baja	Extremadamente dañino	Moderado
Sobreesfuerzos o posturas inadecuadas	Baja	Extremadamente dañino	Moderado
Contacto con sustancias nocivas o tóxicas	Media	Extremadamente dañino	Importante
Contactos eléctricos	Baja	Extremadamente dañino	Moderado
Iluminación inadecuada	Baja	Dañino	Tolerable
Golpes y cortes por objetos o herramientas	Media	Extremadamente dañino	Importante
Pisadas sobre objetos	Baja	Dañino	Tolerable
Proyección de fragmentos o partículas	Media	Ligeramente dañino	Tolerable

Medidas preventivas y protecciones técnicas adoptadas, tendentes a controlar y reducir los riesgos anteriores

Medidas preventivas

Los operarios tendrán los Equipos de Protección Individual correspondientes para la realización de las tareas.

Los trabajos estarán supervisados por una persona competente en la materia.

El taller-almacén se ubicará en el lugar establecido a tal fin; estará dotado de puerta, ventilación por 'corriente de aire' e iluminación artificial en su caso.

El transporte de conducciones, llaves, bombas y depósitos a hombros por un solo hombre se realizará inclinando la carga hacia atrás, de tal forma, que el extremo que va por delante supere la altura de un hombre, en evitación de golpes y tropiezos con otros operarios en lugares poco iluminados (o iluminados a contra luz).

Se mantendrán limpios de cascotes y recortes los lugares de trabajo. Se limpiarán conforme se avance, apilando el escombros para su vertido por las trompas, para evitar el riesgo de pisadas sobre objetos.

La iluminación de los tajos de fontanería será de un mínimo de 100 lux medidos a una altura sobre el nivel del pavimento, en torno a los 2 m.

La iluminación eléctrica mediante portátiles se efectuará mediante mecanismos estancos de seguridad con mango aislante y rejilla de protección de la bombilla.

Se prohíbe el uso de mecheros y sopletes junto a materiales inflamables.

Se prohíbe abandonar los mecheros y sopletes encendidos.

Se controlará la dirección de la llama durante las operaciones de soldadura en evitación de incendios.

Se evitará soldar con las botellas o bombonas de gases licuados expuestos al sol.

Se instalará un letrero de prevención en el almacén de gases licuados y en el taller de fontanería con la siguiente leyenda:

'NO UTILICE ACETILENO PARA SOLDAR COBRE O ELEMENTOS QUE LO CONTENGAN, SE PRODUCE ACETILURO DE COBRE QUE ES EXPLOSIVO.'

Se deberá tener precaución en el manejo de la sierra y de la roscadora de tubos.

Usaremos guantes de seguridad en el manejo de los tubos para evitar cortes.

Equipos de protección individual

Relación de EPIs necesarios en esta unidad de obra, y cuya eficacia ha sido evaluada:

- Casco de seguridad.
- Calzado de seguridad.
- Gafas de seguridad antiproyecciones.
- Guantes de cuero.
- Ropa de trabajo.
- Guantes de goma, o de PVC
- Traje para tiempo lluvioso.
- Arnés de seguridad (cuando sea necesario)

Además, en el tajo de soldadura utilizarán:

- Gafas de soldador (siempre el ayudante).
- Yelmo de soldador.
- Pantalla de soldadura de mano.
- Mandil de cuero.
- Manoplas de cuero.

Naves Industriales - Instalaciones - Fontanería - Agua fría y caliente - Colocación de aparatos sanitarios

Procedimiento

Operaciones a desarrollar previstas en el proyecto

Procedimiento constructivo que incluye todas las operaciones para la instalación de las piezas sanitarias: Lavabos, urinarios, duchas, Inodoros y otras piezas sanitarias, siguiendo las

Se incluyen las operaciones de:

- replanteo y colocación de piezas
- anclaje
- conexionado
- prueba de servicio de las piezas sanitarias.

Quedarán perfectamente asentados en el pavimento o en el mueble, según el caso. Las conexiones se realizarán una vez asentados los aparatos.

Identificación y evaluación de riesgos con la valoración de la eficacia de la prevención adoptada y aplicada en esta unidad de obra

Riesgo	Probabilidad	Consecuencias	Calificación
- Caída de personas al mismo nivel.	Media	Ligeramente dañino	Tolerable
- Electrocutión.	Baja	Extremadamente dañino	Moderado
- Cortes por manejo de herramientas manuales.	Media	Dañino	Moderado
- Cortes por manejo de las guías y conductores.	Media	Dañino	Moderado
- Pinchazos en las manos por manejo de guías y conductores.	Media	Dañino	Moderado
- Golpes por herramientas manuales.	Media	Ligeramente dañino	Tolerable
- Sobreesfuerzos por posturas forzadas.	Media	Dañino	Moderado
- Quemaduras	Baja	Extremadamente dañino	Moderado
- Electrocutión.	Baja	Extremadamente dañino	Moderado

Medidas preventivas y protecciones técnicas adoptadas, tendentes a controlar y reducir los riesgos anteriores

Medidas preventivas

Los operarios tendrán los Equipos de Protección Individual correspondientes para la realización de las tareas.

Los trabajos estarán supervisados por una persona competente en la materia.

El almacén para los aparatos sanitarios, (inodoros, bidés, bañeras, lavados, piletas, fregaderos y asimilables), se ubicará en el lugar establecido a tal fin, estará dotado de puerta y cerrojo.

Se prohíbe utilizar los flejes de los paquetes como asideros de carga.

Los bloques de aparatos sanitarios, una vez recibidos en las plantas se transportarán directamente al sitio de ubicación, para evitar accidentes por obstáculos en las vías de paso interno, (o externo), de la obra.

El taller-almacén se ubicará el lugar establecido a tal fin; estará dotado de puerta, ventilación por corriente de aire e iluminación artificial en su caso.

Se mantendrán limpios de cascotes y recortes los lugares de trabajo. Se limpiarán conforme se avance, apilando el escombros para su vertido por las trompas, para evitar el riesgo de pisadas sobre objetos.

La iluminación de los tajos de fontanería será de un mínimo de 100 lux medidos a una altura sobre el nivel del pavimento, en torno a los 2 m.

La iluminación eléctrica mediante portátiles se efectuará mediante mecanismos estancos de seguridad con mango aislante y rejilla de protección de la bombilla.

El transporte de material sanitario, se efectuará a hombro, apartando cuidadosamente los aparatos rotos, así como sus fragmentos para su transporte al vertedero.

El material sanitario se transportará directamente de su lugar de acopio a su lugar de emplazamiento,

procediendo a su montaje inmediato.

La ubicación in situ de aparatos sanitarios (bañeras, bidés, inodoros, piletas, fregaderos y asimilables) será efectuada por un mínimo de dos operarios los cuales controlan la pieza para evitar los accidentes por caídas y desplomes de los aparatos.

Equipos de protección individual

Relación de EPIs necesarios en esta unidad de obra, y cuya eficacia ha sido evaluada:

- Casco de seguridad.
- Calzado de seguridad.
- Guantes de cuero.
- Ropa de trabajo.
- Guantes de goma, o de PVC
- Traje para tiempo lluvioso.
- Arnés de seguridad (cuando sea necesario)

Además, en el tajo de soldadura utilizarán:

- Gafas de soldador (siempre el ayudante).
- Yelmo de soldador.
- Pantalla de soldadura de mano.
- Mandil de cuero.
- Manoplas de cuero.

Naves Industriales - Instalaciones - Iluminación - Interior

Procedimiento

Operaciones a desarrollar previstas en el proyecto

Procedimiento constructivo que incluye todas las operaciones para la instalación del sistema completo para la iluminación general y la iluminación especial (lámparas de trabajo), cuando sea necesaria, siguiendo las especificaciones del proyecto de obra.

Deberán garantizar unos niveles adecuados de luminancias.

Las fuentes de luz se colocarán de manera que eviten los deslumbramientos y los reflejos molestos en la pantalla o en otras partes del equipo.

Identificación y evaluación de riesgos con la valoración de la eficacia de la prevención adoptada y aplicada en esta unidad de obra

Riesgo	Probabilidad	Consecuencias	Calificación
- Caída de personas al mismo nivel.	Media	Ligeramente dañino	Tolerable
- Caída de personas a distinto nivel.	Media	Dañino	Moderado
- Cortes por manejo de herramientas manuales.	Media	Dañino	Moderado
- Cortes por manejo de las guías y conductores.	Media	Dañino	Moderado
- Pinchazos en las manos por manejo de guías y conductores.	Media	Dañino	Moderado
- Golpes por herramientas manuales.	Media	Ligeramente dañino	Tolerable
- Sobreesfuerzos por posturas forzadas.	Media	Dañino	Moderado
- Quemaduras	Baja	Extremadamente	Moderado

		dañino	
- Electrocución.	Baja	Extremadamente dañino	Moderado

Medidas preventivas y protecciones técnicas adoptadas, tendentes a controlar y reducir los riesgos anteriores

Medidas preventivas

Se esmerará el orden y la limpieza de la obra, para evitar los riesgos de pisadas o tropezones.

Los tajos estarán bien iluminados, entre los 200-300 lux.

La iluminación mediante portátiles se efectuará utilizando 'portalámparas estancos con mango aislante', y rejilla de protección de la bombilla, alimentados a tensión de seguridad.

Se prohibirá el conexionado de cables a los cuadros de suministro eléctrico de obra, sin la utilización de las clavijas macho-hembra.

Acotaremos las zonas de trabajo para evitar accidentes.

Verificaremos el estado de los cables de las máquinas portátiles para evitar contactos eléctricos.

Las escaleras de mano a utilizar, serán del tipo 'tijera', dotadas con zapatillas antideslizantes y cadenilla limitadora de apertura, para evitar los riesgos por trabajos realizados sobre superficies inseguras y estrechas.

Se prohibirá la formación de andamios utilizando escaleras de mano a modo de borriquetas, para evitar los riesgos por trabajos sobre superficies inseguras y estrechas.

Se prohibirá en general en esta obra, la utilización de escaleras de mano o de andamios sobre borriquetas, en lugares con riesgo de Caída desde altura durante los trabajos de electricidad, si antes no se han instalado las protecciones de seguridad adecuadas.

Las herramientas a utilizar por los electricistas instaladores, estarán protegidas con material aislante normalizado contra los contactos con la energía eléctrica.

Las pruebas de funcionamiento de la instalación eléctrica serán anunciadas a todo el personal de la obra antes de ser iniciadas, para evitar accidentes.

Antes de hacer entrar en carga a la instalación eléctrica se hará una revisión en profundidad de las conexiones de mecanismos, protecciones y empalmes de los cuadros generales eléctricos directos o indirectos, de acuerdo con el Reglamento Electrotécnico de Baja Tensión.

Equipos de protección individual

Relación de EPIs necesarios en esta unidad de obra, y cuya eficacia ha sido evaluada:

- Casco de seguridad.
- Calzado de seguridad.
- Arnés de Seguridad (cuando sea necesario).
- Ropa de trabajo.
- Guantes de goma aislantes.
- Comprobadores de tensión.
- Herramientas aislantes.

Naves Industriales - Instalaciones - Iluminación - Emergencia

Procedimiento

Operaciones a desarrollar previstas en el proyecto

Procedimiento constructivo que incluye todas las operaciones para la instalación del sistema completo para la iluminación de emergencia, cuando sea necesaria siguiendo las especificaciones del proyecto de obra.

Se colocará la iluminación de emergencia en los recorridos de evacuación, en los locales de riesgo especial y en los que alberguen equipos generales de protección contra incendios, tal y como se especifica en el proyecto de obra.

Se procurará que las señales sean visibles, no habiendo obstáculos que impidan su visión. En el caso de fallo en el suministro al alumbrado normal saltará el alumbrado de emergencia, el cual dispone de fuentes luminosas incorporadas externa o internamente a las propias señales, o bien serán autoluminiscentes, según el proyecto de obra, en cuyo caso sus características de emisión luminosa deberán cumplir lo establecido en el CTE DB-SI.

Identificación y evaluación de riesgos con la valoración de la eficacia de la prevención adoptada y aplicada en esta unidad de obra

Riesgo	Probabilidad	Consecuencias	Calificación
- Caída de personas al mismo nivel.	Media	Ligeramente dañino	Tolerable
- Caída de personas a distinto nivel.	Media	Dañino	Moderado
- Cortes por manejo de herramientas manuales.	Media	Dañino	Moderado
- Cortes por manejo de las guías y conductores.	Media	Dañino	Moderado
- Pinchazos en las manos por manejo de guías y conductores.	Media	Dañino	Moderado
- Golpes por herramientas manuales.	Media	Ligeramente dañino	Tolerable
- Sobreesfuerzos por posturas forzadas.	Media	Dañino	Moderado
- Quemaduras	Baja	Extremadamente dañino	Moderado
- Electrocutación.	Baja	Extremadamente dañino	Moderado

Medidas preventivas y protecciones técnicas adoptadas, tendentes a controlar y reducir los riesgos anteriores

Medidas preventivas

Se esmerará el orden y la limpieza de la obra, para evitar los riesgos de pisadas o tropezones.

Los tajos estarán bien iluminados, entre los 200-300 lux.

La iluminación mediante portátiles se efectuará utilizando 'portalámparas estancos con mango aislante', y rejilla de protección de la bombilla, alimentados a tensión de seguridad.

Se prohibirá el conexionado de cables a los cuadros de suministro eléctrico de obra, sin la utilización de las clavijas macho-hembra.

Acotaremos las zonas de trabajo para evitar accidentes.

Verificaremos el estado de los cables de las máquinas portátiles para evitar contactos eléctricos.

Las escaleras de mano a utilizar, serán del tipo 'tijera', dotadas con zapatas antideslizantes y cadenilla limitadora de apertura, para evitar los riesgos por trabajos realizados sobre superficies inseguras y estrechas.

Se prohibirá la formación de andamios utilizando escaleras de mano a modo de borriquetas, para evitar los riesgos por trabajos sobre superficies inseguras y estrechas.

Se prohibirá en general en esta obra, la utilización de escaleras de mano o de andamios sobre borriquetas, en lugares con riesgo de caída desde altura durante los trabajos de electricidad, si antes no se han instalado las protecciones de seguridad adecuadas.

Las herramientas a utilizar por los electricistas instaladores, estarán protegidas con material aislante normalizado contra los contactos con la energía eléctrica.

Las pruebas de funcionamiento de la instalación eléctrica serán anunciadas a todo el personal de la obra antes de ser iniciadas, para evitar accidentes.

Antes de hacer entrar en carga a la instalación eléctrica se hará una revisión en profundidad de las conexiones de mecanismos, protecciones y empalmes de los cuadros generales eléctricos directos o indirectos, de acuerdo con el Reglamento Electrotécnico de Baja Tensión.

Equipos de protección individual

Relación de EPIs necesarios en esta unidad de obra, y cuya eficacia ha sido evaluada:

- Casco de seguridad.
- Calzado de seguridad.
- Arnés de Seguridad (cuando sea necesario).
- Ropa de trabajo.
- Guantes de goma aislantes.
- Comprobadores de tensión.
- Herramientas aislantes.

Naves Industriales - Instalaciones - Protección - Contra incendios - Sistemas automáticos de detección de incendio

Procedimiento

Operaciones a desarrollar previstas en el proyecto

Procedimiento constructivo que incluye todas las operaciones para la instalación del sistema automático de detección de incendios completo.

Estos sistemas se ajustarán en el montaje, pruebas de carga y funcionamiento a las Normas UNE 23007/ Partes 1, 2, 4, 5, 5 1ª modificación, 6, 7, 8, 9, 10 y 14. El mantenimiento detallado se ajustará a la Norma UNE 23007/14.

Toda la instalación se hará siguiendo las prescripciones establecidas en el proyecto de obra que estará de acuerdo al CTE DB-SI.

Se incluyen las operaciones replanteo de instalaciones, fijación de elementos, anclajes, conexionado y pruebas de servicio de las instalaciones.

Identificación y evaluación de riesgos con la valoración de la eficacia de la prevención adoptada y aplicada en esta unidad de obra

Riesgo	Probabilidad	Consecuencias	Calificación
- Caída de personas al mismo nivel.	Baja	Ligeramente dañino	Trivial
- Caída de personas a distinto nivel.	Baja	Dañino	Tolerable
- Cortes por manejo de máquinas-herramientas manuales.	Baja	Ligeramente dañino	Trivial
- Cortes por manejo de cables.	Baja	Ligeramente dañino	Trivial
- Pinchazos en las manos por manejo de guías y conductores.	Baja	Ligeramente dañino	Trivial
- Los derivados de los medios auxiliares utilizados.	Media	Dañino	Moderado
- Sobreesfuerzos y posturas inadecuadas	Baja	Ligeramente dañino	Trivial

Medidas preventivas y protecciones técnicas adoptadas, tendentes a controlar y reducir los riesgos anteriores

Medidas preventivas

La puesta en servicio y el mantenimiento preventivo de las instalaciones de protección contra incendios que garantizará la operatividad de las mismas, se llevará de acuerdo a los términos establecidos en el **Reglamento de Instalaciones de Protección contra Incendios (RD 1942/1993, de 5 de noviembre, con las modificaciones introducidas por la Orden de 16 de Abril de 1994 y la**

Orden de 16 de Abril de 1998).

Este mantenimiento se llevará a efecto, siguiendo al menos las especificaciones contempladas en el Apéndice 2. Mantenimiento mínimo de las instalaciones de protección contra incendios del dicho RD 1942/93.

Los operarios tendrán los Equipos de Protección Individual correspondientes para la realización de las tareas.

Los trabajos estarán supervisados por una persona competente en la materia.

El taller-almacén se ubicará en el lugar establecido a tal fin; estará dotado de puerta, ventilación por 'corriente de aire' e iluminación artificial en su caso.

Se mantendrán limpios de cascotes y recortes los lugares de trabajo. Se limpiarán conforme se avance, apilando el escombros para su vertido por las trompas, para evitar el riesgo de pisadas sobre objetos.

La iluminación de los tajos será de un mínimo de 100 lux medidos a una altura sobre el nivel del pavimento, en torno a los 2 m.

La iluminación eléctrica mediante portátiles se efectuará mediante mecanismos estancos de seguridad con mango aislante y rejilla de protección de la bombilla.

El transporte de canalizaciones, conductores, equipos eléctricos y demás elementos de la instalación por un solo hombre se realizará inclinando la carga hacia atrás, de tal forma, que el extremo que va por delante supere la altura de un hombre, en evitación de golpes y tropiezos con otros operarios en lugares poco iluminados (o iluminados a contra luz).

Usaremos guantes de seguridad en el manejo de aquellos elementos, cajas, tubos, etc. para evitar cortes.

El manejo de herramientas manuales (destornillador, alicates, martillo, etc..), herramientas pequeñas (taladradora, martillo picador, clavadora, etc.) y de medios auxiliares (escaleras de mano, andamios de borriquetas, etc..) necesarios para desarrollar las diferentes operaciones requeridas por la instalación se hará siguiendo las medidas preventivas establecidas para dichas herramientas manuales y medios auxiliares, y que son detalladas en esta misma memoria de seguridad.

Equipos de protección individual

Relación de EPIs necesarios en esta unidad de obra, y cuya eficacia ha sido evaluada:

- Casco de seguridad.
- Calzado de seguridad.
- Arnés de Seguridad (cuando sea necesario).
- Guantes de cuero.
- Ropa de trabajo.
- Guantes

Naves Industriales - Instalaciones - Protección - Contra incendios - Sistemas de comunicación de alarma

Procedimiento

Operaciones a desarrollar previstas en el proyecto

Procedimiento constructivo que incluye todas las operaciones para la instalación del sistema de comunicación de alarma de incendios completo.

Toda la instalación se hará siguiendo las prescripciones establecidas en el proyecto de obra, que estará de acuerdo al CTE DB-SI.

Se incluyen las operaciones replanteo de instalaciones, fijación de elementos, anclajes, conexionado y pruebas de servicio de las instalaciones.

Identificación y evaluación de riesgos con la valoración de la eficacia de la prevención adoptada y aplicada en esta unidad de obra

Riesgo	Probabilidad	Consecuencias	Calificación
--------	--------------	---------------	--------------

- Caída de personas al mismo nivel.	Baja	Ligeramente dañino	Trivial
- Caída de personas a distinto nivel.	Media	Dañino	Moderado
- Cortes por manejo de máquinas-herramientas manuales.	Baja	Ligeramente dañino	Trivial
- Cortes por manejo de cables.	Baja	Ligeramente dañino	Trivial
- Pinchazos en las manos por manejo de guías y conductores.	Baja	Ligeramente dañino	Trivial
- Los derivados de los medios auxiliares utilizados.	Baja	Ligeramente dañino	Trivial
- Sobreesfuerzos y posturas inadecuadas	Media	Dañino	Moderado

Medidas preventivas y protecciones técnicas adoptadas, tendentes a controlar y reducir los riesgos anteriores

Medidas preventivas

La puesta en servicio y el mantenimiento preventivo de las instalaciones de protección contra incendios que garantizará la operatividad de las mismas, se llevará de acuerdo a los términos establecidos en el **Reglamento de Instalaciones de Protección contra Incendios (RD 1942/1993, de 5 de noviembre, con las modificaciones introducidas por la Orden de 16 de Abril de 1994 y la Orden de 16 de Abril de 1998)**.

Este mantenimiento se llevará a efecto, siguiendo al menos las especificaciones contempladas en el **Apéndice 2. Mantenimiento mínimo de las instalaciones de protección contra incendios del dicho RD 1942/93**.

Los operarios tendrán los Equipos de Protección Individual correspondientes para la realización de las tareas.

Los trabajos estarán supervisados por una persona competente en la materia.

El taller-almacén se ubicará en el lugar establecido a tal fin; estará dotado de puerta, ventilación por 'corriente de aire' e iluminación artificial en su caso.

Se mantendrán limpios de cascotes y recortes los lugares de trabajo. Se limpiarán conforme se avance, apilando el escombros para su vertido por las trompas, para evitar el riesgo de pisadas sobre objetos.

La iluminación de los tajos será de un mínimo de 100 lux medidos a una altura sobre el nivel del pavimento, en torno a los 2 m.

La iluminación eléctrica mediante portátiles se efectuará mediante mecanismos estancos de seguridad con mango aislante y rejilla de protección de la bombilla.

El transporte de canalizaciones, conductores, equipos eléctricos y demás elementos de la instalación por un solo hombre se realizará inclinando la carga hacia atrás, de tal forma, que el extremo que va por delante supere la altura de un hombre, en evitación de golpes y tropiezos con otros operarios en lugares poco iluminados (o iluminados a contra luz).

Usaremos guantes de seguridad en el manejo de aquellos elementos, cajas, tubos, etc. para evitar cortes.

El manejo de herramientas manuales (destornillador, alicates, martillo, etc..), herramientas pequeñas (taladradora, martillo picador, clavadora, etc.) y de medios auxiliares (escaleras de mano, andamios de borriquetas, etc..) necesarios para desarrollar las diferentes operaciones requeridas por la instalación se hará siguiendo las medidas preventivas establecidas para dichas herramientas manuales y medios auxiliares, y que son detalladas en esta misma memoria de seguridad.

Equipos de protección individual

Relación de EPIs necesarios en esta unidad de obra, y cuya eficacia ha sido evaluada:

- Casco de seguridad.
- Calzado de seguridad.
- Arnés de Seguridad (cuando sea necesario).
- Guantes de cuero.

- Ropa de trabajo.
- Guantes

Naves Industriales - Instalaciones - Protección - Contra incendios - Sistemas de abastecimiento de agua contra incendios

Procedimiento

Operaciones a desarrollar previstas en el proyecto

Procedimiento constructivo que incluye todas las operaciones para la instalación del sistema de abastecimiento de agua contra incendios completo.

El sistema de abastecimiento de agua contra incendios se ajustará en el montaje, funcionamiento y pruebas de carga a las especificaciones recogidas por la Norma UNE 23500.

Toda la instalación se hará siguiendo las prescripciones establecidas en el proyecto de obra, que estará de acuerdo al CTE DB-SI.

Se incluyen las operaciones replanteo de instalaciones, fijación de elementos, anclajes, conexionado y pruebas de servicio de las instalaciones.

Identificación y evaluación de riesgos con la valoración de la eficacia de la prevención adoptada y aplicada en esta unidad de obra

Riesgo	Probabilidad	Consecuencias	Calificación
- Caída de personas al mismo nivel.	Baja	Ligeramente dañino	Trivial
- Cortes por manejo de máquinas-herramientas manuales.	Baja	Dañino	Tolerable
- Los derivados de los medios auxiliares utilizados.	Baja	Dañino	Tolerable
- Sobreesfuerzos y posturas inadecuadas	Media	Dañino	Moderado

Medidas preventivas y protecciones técnicas adoptadas, tendentes a controlar y reducir los riesgos anteriores

Medidas preventivas

La puesta en servicio y el mantenimiento preventivo de las instalaciones de protección contra incendios que garantizará la operatividad de las mismas, se llevará de acuerdo a los términos establecidos en el **Reglamento de Instalaciones de Protección contra Incendios (RD 1942/1993, de 5 de noviembre, con las modificaciones introducidas por la Orden de 16 de Abril de 1994 y la Orden de 16 de Abril de 1998)**.

Este mantenimiento se llevará a efecto, siguiendo al menos las especificaciones contempladas en el **Apéndice 2. Mantenimiento mínimo de las instalaciones de protección contra incendios del dicho RD 1942/93**.

Los operarios tendrán los Equipos de Protección Individual correspondientes para la realización de las tareas.

Los trabajos estarán supervisados por una persona competente en la materia.

El taller-almacén se ubicará en el lugar establecido a tal fin; estará dotado de puerta, ventilación por 'corriente de aire' e iluminación artificial en su caso.

Se mantendrán limpios de cascotes y recortes los lugares de trabajo. Se limpiarán conforme se avance, apilando el escombros para su vertido por las trompas, para evitar el riesgo de pisadas sobre objetos.

La iluminación de los tajos será de un mínimo de 100 lux medidos a una altura sobre el nivel del pavimento, en torno a los 2 m.

La iluminación eléctrica mediante portátiles se efectuará mediante mecanismos estancos de seguridad con mango aislante y rejilla de protección de la bombilla.

El transporte de conducciones, llaves, grifería y demás elementos de la instalación por un solo hombre se realizará inclinando la carga hacia atrás, de tal forma, que el extremo que va por delante supere la altura de un hombre, en evitación de golpes y tropiezos con otros operarios en lugares poco iluminados (o iluminados a contra luz).

Se prohíbe el uso de mecheros y sopletes junto a materiales inflamables.

Se prohíbe abandonar los mecheros y sopletes encendidos.

Se controlará la dirección de la llama durante las operaciones de soldadura en evitación de incendios.

Se evitará soldar con las botellas o bombonas de gases licuados expuestos al sol.

Se instalará un letrero de prevención en el almacén de gases licuados y en el taller de fontanería con la siguiente leyenda:

'NO UTILICE ACETILENO PARA SOLDAR COBRE O ELEMENTOS QUE LO CONTENGAN, SE PRODUCE ACETILURO DE COBRE' QUE ES EXPLOSIVO.

Se deberá tener precaución en el manejo de la sierra y de la roscadora de tubos.

Usaremos guantes de seguridad en el manejo de los tubos para evitar cortes.

El manejo de herramientas manuales (destornillador, alicates, martillo, etc..), herramientas pequeñas (taladradora, martillo picador, clavadora, etc.) y de medios auxiliares (escaleras de mano, andamios de borriquetas, etc..) necesarios para desarrollar las diferentes operaciones requeridas por la instalación se hará siguiendo las medidas preventivas establecidas para dichas herramientas manuales y medios auxiliares, y que son detalladas en esta misma memoria de seguridad.

Equipos de protección individual

Relación de EPIs necesarios en esta unidad de obra, y cuya eficacia ha sido evaluada:

- Casco de seguridad.
- Calzado de seguridad.
- Guantes de cuero.
- Ropa de trabajo.
- Guantes

Además, en el tajo de soldadura utilizarán:

- Gafas de soldador (siempre el ayudante).
- Pantalla de soldadura de mano.
- Mandil de cuero.
- Manoplas de cuero.

Naves Industriales - Instalaciones - Protección - Contra incendios - Extintores de incendio

Procedimiento

Operaciones a desarrollar previstas en el proyecto

Procedimiento constructivo que incluye todas las operaciones para la instalación de los extintores de incendios completo.

Los extintores deberán cumplir el Reglamento de Aparatos a Presión y su ITC MIE-AP5 tanto para el montaje, mantenimiento, posicionamiento y pruebas.

Toda la instalación se hará siguiendo las prescripciones establecidas en el proyecto de obra, que estará de acuerdo al CTE DB-SI.

Se incluyen las operaciones replanteo, fijación de elementos y anclajes de los extintores.

Identificación y evaluación de riesgos con la valoración de la eficacia de la prevención adoptada y aplicada en esta unidad de obra

Riesgo	Probabilidad	Consecuencias	Calificación
- Caída de personas al mismo nivel.	Baja	Ligeramente dañino	Trivial

- Cortes por manejo de máquinas-herramientas manuales.	Baja	Ligeramente dañino	Trivial
- Los derivados de los medios auxiliares utilizados.	Media	Dañino	Moderado
- Sobreesfuerzos y posturas inadecuadas	Baja	Dañino	Tolerable

Medidas preventivas y protecciones técnicas adoptadas, tendentes a controlar y reducir los riesgos anteriores

Medidas preventivas

La puesta en servicio y el mantenimiento preventivo de las instalaciones de protección contra incendios que garantizará la operatividad de las mismas, se llevará de acuerdo a los términos establecidos en el **Reglamento de Instalaciones de Protección contra Incendios (RD 1942/1993, de 5 de noviembre, con las modificaciones introducidas por la Orden de 16 de Abril de 1994 y la Orden de 16 de Abril de 1998)**.

Este mantenimiento se llevará a efecto, siguiendo al menos las especificaciones contempladas en el **Apéndice 2. Mantenimiento mínimo de las instalaciones de protección contra incendios del dicho RD 1942/93**.

Los operarios tendrán los Equipos de Protección Individual correspondientes para la realización de las tareas.

Los trabajos estarán supervisados por una persona competente en la materia.

El taller-almacén se ubicará en el lugar establecido a tal fin; estará dotado de puerta, ventilación por 'corriente de aire' e iluminación artificial en su caso.

Se mantendrán limpios de cascotes y recortes los lugares de trabajo. Se limpiarán conforme se avance, apilando el escombros para su vertido por las trompas, para evitar el riesgo de pisadas sobre objetos.

La iluminación de los tajos será de un mínimo de 100 lux medidos a una altura sobre el nivel del pavimento, en torno a los 2 m.

La iluminación eléctrica mediante portátiles se efectuará mediante mecanismos estancos de seguridad con mango aislante y rejilla de protección de la bombilla.

El transporte de extintores y demás elementos de la instalación por un solo hombre se realizará inclinando la carga hacia atrás, de tal forma, que el extremo que va por delante supere la altura de un hombre, en evitación de golpes y tropiezos con otros operarios en lugares poco iluminados (o iluminados a contra luz).

Usaremos guantes de seguridad en el manejo de aquellos elementos, cajas, tubos, etc. para evitar cortes.

El manejo de herramientas manuales (destornillador, alicates, martillo, etc..), herramientas pequeñas (taladradora, martillo picador, clavadora, etc.) y de medios auxiliares (escaleras de mano, andamios de borriquetas, etc..) necesarios para desarrollar las diferentes operaciones requeridas por la instalación se hará siguiendo las medidas preventivas establecidas para dichas herramientas manuales y medios auxiliares, y que son detalladas en esta misma memoria de seguridad.

Equipos de protección individual

Relación de EPIs necesarios en esta unidad de obra, y cuya eficacia ha sido evaluada:

- Casco de seguridad.
- Calzado de seguridad.
- Guantes de cuero.
- Ropa de trabajo.
- Guantes

Naves Industriales - Instalaciones - Protección - Contra incendios - Sistemas de bocas de incendio equipadas

Procedimiento

Operaciones a desarrollar previstas en el proyecto

Procedimiento constructivo que incluye todas las operaciones para la instalación del sistema de bocas de incendio equipadas.

Toda la instalación se hará siguiendo las prescripciones establecidas en el proyecto de obra, que estará de acuerdo al CTE DB-SI.

Las BIE están constituidas por: Una fuente de abastecimiento de agua, la red de tuberías, y las BIE's necesarias. El centro deberá situarse como máximo a 1,5 m de altura y a ser posible a una distancia máxima de 5 m de las salidas.

Se incluyen las operaciones replanteo de cajas y nichos de las instalaciones, fijación de elementos, mangueras, anclajes, conexionado y pruebas de servicio de las instalaciones.

Identificación y evaluación de riesgos con la valoración de la eficacia de la prevención adoptada y aplicada en esta unidad de obra

Riesgo	Probabilidad	Consecuencias	Calificación
- Caída de personas al mismo nivel.	Baja	Ligeramente dañino	Trivial
- Cortes por manejo de máquinas-herramientas manuales.	Baja	Ligeramente dañino	Trivial
- Cortes por manejo de conducciones y tuberías.	Baja	Ligeramente dañino	Trivial
- Los derivados de los medios auxiliares utilizados.	Media	Dañino	Moderado
- Sobreesfuerzos y posturas inadecuadas	Baja	Dañino	Tolerable

Medidas preventivas y protecciones técnicas adoptadas, tendentes a controlar y reducir los riesgos anteriores

Medidas preventivas

La puesta en servicio y el mantenimiento preventivo de las instalaciones de protección contra incendios que garantizará la operatividad de las mismas, se llevará de acuerdo a los términos establecidos en el **Reglamento de Instalaciones de Protección contra Incendios (RD 1942/1993, de 5 de noviembre, con las modificaciones introducidas por la Orden de 16 de Abril de 1994 y la Orden de 16 de Abril de 1998)**.

Este mantenimiento se llevará a efecto, siguiendo al menos las especificaciones contempladas en el **Apéndice 2. Mantenimiento mínimo de las instalaciones de protección contra incendios del dicho RD 1942/93**.

Los operarios tendrán los Equipos de Protección Individual correspondientes para la realización de las tareas.

Los trabajos estarán supervisados por una persona competente en la materia.

El taller-almacén se ubicará en el lugar establecido a tal fin; estará dotado de puerta, ventilación por 'corriente de aire' e iluminación artificial en su caso.

Se mantendrán limpios de cascotes y recortes los lugares de trabajo. Se limpiarán conforme se avance, apilando el escombros para su vertido por las trompas, para evitar el riesgo de pisadas sobre objetos.

La iluminación de los tajos será de un mínimo de 100 lux medidos a una altura sobre el nivel del pavimento, en torno a los 2 m.

La iluminación eléctrica mediante portátiles se efectuará mediante mecanismos estancos de seguridad con mango aislante y rejilla de protección de la bombilla.

El transporte de mangueras, boquillas, nichos y demás elementos de la instalación por un solo hombre se realizará inclinando la carga hacia atrás, de tal forma, que el extremo que va por delante supere la altura de un hombre, en evitación de golpes y tropiezos con otros operarios en lugares poco iluminados (o iluminados a contra luz).

Usaremos guantes de seguridad en el manejo de aquellos elementos, cajas, tubos, etc. para evitar cortes.

El manejo de herramientas manuales (destornillador, alicates, martillo, etc.), herramientas pequeñas (taladradora, martillo picador, clavadora, etc.) y de medios auxiliares (escaleras de mano, andamios de borriquetas, etc.) necesarios para desarrollar las diferentes operaciones requeridas por la instalación se hará siguiendo las medidas preventivas establecidas para dichas herramientas manuales y medios auxiliares, y que son detalladas en esta misma memoria de seguridad.

Equipos de protección individual

Relación de EPIs necesarios en esta unidad de obra, y cuya eficacia ha sido evaluada:

- Casco de seguridad.
- Calzado de seguridad.
- Guantes de cuero.
- Ropa de trabajo.
- Guantes

Además, en el tajo de soldadura utilizarán:

- Gafas de soldador (siempre el ayudante).
- Pantalla de soldadura de mano.
- Mandil de cuero.
- Manoplas de cuero.

Naves Industriales - Instalaciones - Salubridad - Saneamiento - Bajantes de PVC

Procedimiento

Operaciones a desarrollar previstas en el proyecto

Procedimiento constructivo que incluye todas las operaciones para la instalación de saneamiento para evacuación de aguas conforme se especifica en el proyecto de obra.

Se incluyen las operaciones de la colocación de tuberías, sujeción de las mismas, uniones y las pruebas de servicio, para ello:

Colocaremos el tubo y piezas especiales que serán de PVC.

Las uniones las sellaremos con colas sintéticas impermeables de gran adherencia, dejando una holgura en el interior de la copa.

La sujeción se hará a muros de espesor no inferior a 12 cm. mediante abrazaderas, con un mínimo de dos por tubo, una bajo la copa y el resto a intervalos no superiores de 150 cm, tal como se especifica en el proyecto de obra.

Identificación y evaluación de riesgos con la valoración de la eficacia de la prevención adoptada y aplicada en esta unidad de obra

Riesgo	Probabilidad	Consecuencias	Calificación
Caída de personas al mismo nivel	Media	Ligeramente dañino	Tolerable
Caída de personas a distinto nivel	Media	Extremadamente dañino	Importante
Caída de objetos en manipulación	Baja	Extremadamente dañino	Moderado
Pisadas sobre objetos	Media	Ligeramente dañino	Tolerable
Golpes y cortes por objetos o herramientas	Baja	Dañino	Tolerable
Proyección de fragmentos o partículas	Media	Extremadamente dañino	Importante

Sobreesfuerzos, posturas inadecuadas o movimientos repetitivos	Baja	Extremadamente dañino	Moderado
Exposición a temperaturas ambientales extremas	Media	Extremadamente dañino	Importante
Contactos eléctricos	Baja	Extremadamente dañino	Moderado
Contacto con sustancias nocivas o tóxicas	Media	Extremadamente dañino	Importante
Exposición al ruido	Media	Extremadamente dañino	Importante
Exposición a vibraciones	Baja	Extremadamente dañino	Moderado
Iluminación inadecuada	Media	Extremadamente dañino	Importante
Trabajos en intemperie	Media	Ligeramente dañino	Tolerable

Medidas preventivas y protecciones técnicas adoptadas, tendentes a controlar y reducir los riesgos anteriores

Medidas preventivas

Usaremos guantes de neopreno en el empleo de hormigón y mortero.
 Dispondremos la herramienta ordenada y no por el suelo.
 No permitiremos el trabajo en tajos inferiores.
 Usaremos andamiaje en condiciones de seguridad.
 En trabajos en altura tendremos colocado el arnés de seguridad anclado a lugar seguro.
 Suspendaremos los trabajos en condiciones climatológicas adversas.
 Con temperaturas ambientales extremas suspendaremos los trabajos.
 Los trabajos estarán supervisados por una persona competente en la materia.
 Los operarios tendrán los Equipos de Protección Individual correspondientes para la realización de las tareas.
 Prohibiremos la circulación bajo cargas suspendidas.
 Cuando las condiciones de trabajo exijan otros medios de protección, se dotará a los trabajadores de los mismos.
 Realizaremos los trabajos de tal manera que no se esté en la misma postura durante mucho tiempo.
 Se colocará iluminación artificial adecuada en caso de carecer de luz natural.
 Se mantendrá siempre la limpieza y orden en la obra.

Equipos de protección individual

Relación de EPIs necesarios en esta unidad de obra, y cuya eficacia ha sido evaluada:

- Casco de seguridad.
- Calzado de seguridad.
- Ropa de trabajo.
- Guantes de cuero.
- Arnés de seguridad (cuando sea necesario).
- Cinturón porta-herramientas.
- Gafas de seguridad antiproyecciones.

Naves Industriales - Instalaciones - Salubridad - Saneamiento - Colector colgado de PVC

Procedimiento

Operaciones a desarrollar previstas en el proyecto

Procedimiento constructivo que incluye todas las operaciones para la instalación del colector colgado, conforme se especifica en el proyecto de obra.

Se incluyen las operaciones de la colocación de tubos, sujeción, uniones y las pruebas de servicio, para ello:

Colocaremos el tubo y piezas especiales, que serán de PVC de presión.

Sellaremos las uniones con colas sintéticas impermeables de gran adherencia, dejando una holgura en el interior de la copa de 5 mm.

Los pasos a través de muros y paredes se protegerán con capa de papel. La sujeción se hará a forjados o losas mediante abrazaderas, con un mínimo de tres por tubo, una bajo la copa y el resto a intervalos no superiores de 150 cm.

Identificación y evaluación de riesgos con la valoración de la eficacia de la prevención adoptada y aplicada en esta unidad de obra

Riesgo	Probabilidad	Consecuencias	Calificación
Caída de personas al mismo nivel	Media	Ligeramente dañino	Tolerable
Caída de personas a distinto nivel	Media	Extremadamente dañino	Importante
Caída de objetos en manipulación	Baja	Extremadamente dañino	Moderado
Pisadas sobre objetos	Media	Ligeramente dañino	Tolerable
Golpes y cortes por objetos o herramientas	Baja	Dañino	Tolerable
Proyección de fragmentos o partículas	Media	Extremadamente dañino	Importante
Sobreesfuerzos, posturas inadecuadas o movimientos repetitivos	Baja	Extremadamente dañino	Moderado
Exposición a temperaturas ambientales extremas	Media	Extremadamente dañino	Importante
Contactos eléctricos	Baja	Extremadamente dañino	Moderado
Contacto con sustancias nocivas o tóxicas	Media	Extremadamente dañino	Importante
Exposición al ruido	Media	Extremadamente dañino	Importante
Exposición a vibraciones	Baja	Extremadamente dañino	Moderado
Iluminación inadecuada	Media	Extremadamente dañino	Importante

Medidas preventivas y protecciones técnicas adoptadas, tendentes a controlar y reducir los riesgos anteriores

Medidas preventivas

Usaremos guantes de neopreno en el empleo de hormigón y mortero.

Dispondremos la herramienta ordenada y no por el suelo.

No permitiremos el trabajo en tajos inferiores.

Usaremos andamiaje en condiciones de seguridad.

En trabajos en altura tendremos colocado el arnés de seguridad anclado a lugar seguro.

Suspenderemos los trabajos en condiciones climatológicas adversas.

Con temperaturas ambientales extremas suspenderemos los trabajos.
 Los trabajos estarán supervisados por una persona competente en la materia.
 Los operarios tendrán los Equipos de Protección Individual correspondientes para la realización de las tareas.
 Prohibiremos la circulación bajo cargas suspendidas.
 Cuando las condiciones de trabajo exijan otros medios de protección, se dotará a los trabajadores de los mismos.
 Realizaremos los trabajos de tal manera que no se esté en la misma postura durante mucho tiempo.
 Se colocará iluminación artificial adecuada en caso de carecer de luz natural.
 Se mantendrá siempre la limpieza y orden en la obra.

Equipos de protección individual

Relación de EPIs necesarios en esta unidad de obra, y cuya eficacia ha sido evaluada:

- Casco de seguridad.
- Calzado de seguridad.
- Ropa de trabajo.
- Guantes de cuero.
- Arnés de seguridad (cuando sea necesario).
- Cinturón porta-herramientas.
- Gafas de seguridad antiproyecciones.

Naves Industriales - Instalaciones - Salubridad - Saneamiento - Sumidero sifónico

Procedimiento

Operaciones a desarrollar previstas en el proyecto

Procedimiento constructivo que incluye todas las operaciones para la instalación del sumidero sifónico, conforme se especifica en el proyecto de obra.
 Se incluyen las operaciones de ejecución de solera, rejillas, acabados y las pruebas de servicio, para ello:
 Se ejecutará la solera y formación de pendientes de hormigón en masa.
 Se realizarán las paredes, que serán de fábrica de ladrillo cerámico perforado aparejado de 12 cm de espesor, el interior será enfoscado.
 Se colocará el cerco con rejilla de fundición dúctil.

Identificación y evaluación de riesgos con la valoración de la eficacia de la prevención adoptada y aplicada en esta unidad de obra

Riesgo	Probabilidad	Consecuencias	Calificación
Caída de personas al mismo nivel	Media	Ligeramente dañino	Tolerable
Caída de personas a distinto nivel	Media	Extremadamente dañino	Importante
Caída de objetos por desplome o derrumbamiento	Baja	Extremadamente dañino	Moderado
Pisadas sobre objetos	Media	Ligeramente dañino	Tolerable
Golpes y cortes por objetos o herramientas	Baja	Dañino	Tolerable
Proyección de fragmentos o partículas	Media	Extremadamente dañino	Importante
Sobreesfuerzos, posturas inadecuadas o movimientos repetitivos	Baja	Extremadamente dañino	Moderado

Exposición a temperaturas ambientales extremas	Media	Extremadamente dañino	Importante
Contacto con sustancias cáusticas o corrosivas	Media	Extremadamente dañino	Importante
Exposición al ruido	Media	Extremadamente dañino	Importante
Exposición a vibraciones	Baja	Extremadamente dañino	Moderado
Iluminación inadecuada	Media	Extremadamente dañino	Importante
Trabajos en intemperie	Baja	Dañino	Tolerable

Medidas preventivas y protecciones técnicas adoptadas, tendentes a controlar y reducir los riesgos anteriores

Medidas preventivas

Usaremos guantes de neopreno en el empleo y manipulación del hormigón y mortero.
 Dispondremos la herramienta ordenada y no por el suelo.
 Suspendaremos los trabajos en condiciones climatológicas adversas.
 Con temperaturas ambientales extremas suspendaremos los trabajos.
 Los trabajos estarán supervisados por una persona competente en la materia.
 Los operarios tendrán los Equipos de Protección Individual correspondientes para la realización de las tareas.
 Se colocarán barandillas de seguridad para impedir el acceso a personal no autorizado, para evitar el riesgo de caídas a diferente nivel.
 En caso necesario los operarios estarán equipados con Arnés de Seguridad.
 Prohibiremos la circulación bajo cargas suspendidas.
 Cuando las condiciones de trabajo exijan otros medios de protección, se dotará a los trabajadores de los mismos.
 Realizaremos los trabajos de tal manera que no se esté en la misma postura durante mucho tiempo.
 Se colocará iluminación artificial adecuada en caso de carecer de luz natural.
 Se mantendrá siempre la limpieza y orden en la obra.

Equipos de protección individual

Relación de EPIs necesarios en esta unidad de obra, y cuya eficacia ha sido evaluada:

- Casco de seguridad.
- Calzado de seguridad.
- Ropa de trabajo.
- Guantes de cuero.
- Cinturón porta-herramientas.
- Gafas de seguridad antiproyecciones.

Naves Industriales - Instalaciones - Salubridad - Ventilación - Conducto de ventilación mecánica - Con tubo de aluminio estriado

Procedimiento

Operaciones a desarrollar previstas en el proyecto

Procedimiento constructivo que incluye todas las operaciones para la realización del conducto de ventilación, conforme se especifica en el proyecto de obra.
 Se incluyen las operaciones de colocación de piezas, ensamblado, montaje y las pruebas de servicio, para ello:

Colocaremos el tubo con ángulos al techo o pared de forma que mantengamos la máxima horizontalidad.

El tubo será totalmente estanco para evitar posibles contaminaciones del fluido a transportar.

Los pasos a través de forjados o muros los realizaremos mediante pasatubos de PVC.

Se colocarán sombreretes deflectores de viento en el extremo exterior del conducto.

El extractor lo colocaremos en la zona interior del conducto, para evitar que la succión provoque deformaciones y aplastamientos del tubo.

Identificación y evaluación de riesgos con la valoración de la eficacia de la prevención adoptada y aplicada en esta unidad de obra

Riesgo	Probabilidad	Consecuencias	Calificación
Caída de personas al mismo nivel	Media	Ligeramente dañino	Tolerable
Caída de personas a distinto nivel	Media	Extremadamente dañino	Importante
Caída de objetos en manipulación	Baja	Extremadamente dañino	Moderado
Pisadas sobre objetos	Media	Ligeramente dañino	Tolerable
Golpes y cortes por objetos o herramientas	Baja	Dañino	Tolerable
Proyección de fragmentos o partículas	Media	Extremadamente dañino	Importante
Exposición a temperaturas ambientales extremas	Media	Extremadamente dañino	Importante
Contactos eléctricos	Baja	Extremadamente dañino	Moderado
Exposición al ruido	Media	Extremadamente dañino	Importante
Exposición a vibraciones	Baja	Extremadamente dañino	Moderado
Iluminación inadecuada	Media	Extremadamente dañino	Importante

Medidas preventivas y protecciones técnicas adoptadas, tendentes a controlar y reducir los riesgos anteriores

Medidas preventivas

Usaremos gafas de protección para protegernos de salpicaduras.

Los huecos y bordes de forjado estarán protegidos con redes o barandillas.

Las plataformas de trabajo serán como mínimo de 0,60 m.

No se acopiarán materiales en las plataformas de trabajo.

Usaremos andamios de borriquetas en alturas menores de dos metros.

Usaremos el arnés de seguridad en trabajos en altura.

Los trabajos estarán supervisados por una persona competente en la materia.

Los operarios tendrán los Equipos de Protección Individual correspondientes para la realización de las tareas.

Cuando las condiciones de trabajo exijan otros medios de protección, se dotará a los trabajadores de los mismos.

Realizaremos los trabajos de tal manera que no se esté en la misma postura durante mucho tiempo.

Se colocará iluminación artificial adecuada en caso de carecer de luz natural.

Se mantendrá siempre la limpieza y orden en la obra.

Equipos de protección individual

Relación de EPIs necesarios en esta unidad de obra, y cuya eficacia ha sido evaluada:

- Casco de seguridad.
- Calzado de seguridad.
- Ropa de trabajo.
- Guantes de cuero.
- Gafas de seguridad antiproyecciones.
- Arnés de seguridad (cuando sea necesario).

Naves Industriales - Instalaciones - Salubridad - Ventilación - Extractor

Procedimiento

Operaciones a desarrollar previstas en el proyecto

Procedimiento constructivo que incluye todas las operaciones para la colocación del extractor, conforme se especifica en el proyecto de obra.

Se incluyen las operaciones de colocación, ensamblado, montaje y las pruebas de servicio, para ello: Se instalará el ventilador axial, compuesto por un rodete, con álabes inclinados respecto al eje, al que va acoplado un motor.

El conjunto irá montado sobre marco metálico dotado de sistema de fijación al paramento.

Se instalará una envolvente que canaliza el aire viciado en dirección perpendicular a su eje.

Identificación y evaluación de riesgos con la valoración de la eficacia de la prevención adoptada y aplicada en esta unidad de obra

Riesgo	Probabilidad	Consecuencias	Calificación
Caída de personas al mismo nivel	Media	Ligeramente dañino	Tolerable
Caída de objetos en manipulación	Baja	Extremadamente dañino	Moderado
Pisadas sobre objetos	Media	Ligeramente dañino	Tolerable
Golpes y cortes por objetos o herramientas	Baja	Dañino	Tolerable
Atrapamiento o aplastamiento por o entre objetos	Media	Extremadamente dañino	Importante
Contactos eléctricos	Baja	Extremadamente dañino	Moderado
Exposición al ruido	Media	Extremadamente dañino	Importante
Exposición a vibraciones	Baja	Extremadamente dañino	Moderado
Iluminación inadecuada	Media	Extremadamente dañino	Importante

Medidas preventivas y protecciones técnicas adoptadas, tendentes a controlar y reducir los riesgos anteriores

Medidas preventivas

Usaremos gafas de protección para protegernos de salpicaduras.

Los huecos y bordes de forjado estarán protegidos con redes o barandillas.
 Las plataformas de trabajo serán como mínimo de 0,60 m.
 No se acopiarán materiales en las plataformas de trabajo.
 Usaremos andamios de borriquetas en alturas menores de dos metros.
 Usaremos el arnés de seguridad en trabajos en altura.
 Los trabajos estarán supervisados por una persona competente en la materia.
 Los operarios tendrán los Equipos de Protección Individual correspondientes para la realización de las tareas.
 Cuando las condiciones de trabajo exijan otros medios de protección, se dotará a los trabajadores de los mismos.
 Realizaremos los trabajos de tal manera que no se esté en la misma postura durante mucho tiempo.
 Se colocará iluminación artificial adecuada en caso de carecer de luz natural.
 Se mantendrá siempre la limpieza y orden en la obra.

Equipos de protección individual

Relación de EPIs necesarios en esta unidad de obra, y cuya eficacia ha sido evaluada:

- Casco de seguridad.
- Calzado de seguridad.
- Ropa de trabajo.
- Guantes de cuero.
- Arnés de seguridad (cuando sea necesario).

Naves Industriales - Instalaciones - Salubridad - Ventilación - Rejillas

Procedimiento

Operaciones a desarrollar previstas en el proyecto

Procedimiento constructivo que incluye todas las operaciones para la instalación de las rejillas y difusores de aluminio, material inoxidable o tratado de forma que se garantice su inalterabilidad frente al aire húmedo.

Estará dotado de un sistema de fijación mediante tornillos, patillas de anclaje y pernios.

Las lamas podrán ser fijas u orientables, conforme se especifique en la Documentación Técnica.

Se tendrá un especial cuidado en colocarlas exactamente en los puntos reflejados en el proyecto de obra.

Identificación y evaluación de riesgos con la valoración de la eficacia de la prevención adoptada y aplicada en esta unidad de obra

Riesgo	Probabilidad	Consecuencias	Calificación
Caída de personas al mismo nivel	Media	Ligeramente dañino	Tolerable
Pisadas sobre objetos	Media	Ligeramente dañino	Tolerable
Golpes y cortes por objetos o herramientas	Baja	Dañino	Tolerable
Iluminación insuficiente	Media	Extremadamente dañino	Importante
Proyección de fragmentos o partículas	Media	Extremadamente dañino	Importante
Exposición al ruido	Media	Extremadamente dañino	Importante
Iluminación inadecuada	Media	Extremadamente dañino	Importante

Medidas preventivas y protecciones técnicas adoptadas, tendentes a controlar y reducir los riesgos anteriores

Medidas preventivas

Realizaremos los trabajos de tal manera que no se esté en la misma postura durante mucho tiempo. Las plataformas de trabajo serán como mínimo de 0,60 m, y no se acopiarán materiales en las plataformas de trabajo.

Se colocará iluminación artificial adecuada en caso de carecer de luz natural.

Usaremos andamios de borriquetas en alturas menores de dos metros.

Usaremos el arnés de seguridad en trabajos en altura.

Se mantendrá siempre la limpieza y orden en la obra.

Los operarios tendrán los Equipos de Protección Individual correspondientes para la realización de las tareas.

El almacenado de las rejillas se ubicará en los lugares establecidos para eliminar los riesgos por interferencias en los lugares de paso.

Se prohíbe abandonar en el suelo, cuchillas, cortantes, grapadoras y remachadoras para evitar los accidentes a los operarios o a terceros.

Las rejillas se montarán desde escaleras de tijeras dotadas de zapatas antideslizantes y cadenilla delimitadora de apertura, para eliminar el riesgo de caída.

Los rejillas a colocar en alturas considerables se instalarán desde andamios con plataformas de trabajo de un mínimo de 60 cm. de anchura, rodeadas de barandillas sólidas de al menos 90,0 cm. (recomendable 100 cm.) de altura, formadas por pasamanos, listón intermedio y rodapié.

Equipos de protección individual

Relación de EPIs necesarios en esta unidad de obra, y cuya eficacia ha sido evaluada:

- Casco de seguridad.
- Calzado de seguridad.
- Arnés de seguridad (cuando sea necesario)
- Ropa de trabajo.
- Guantes de cuero.
- Mascarilla con filtro mecánico recambiable.
- Cinturón porta-herramientas.
- Gafas de seguridad antiproyecciones.

Además, en el tajo de soldadura se utilizarán:

- Gafas de soldador.
- Yelmo de soldador.
- Pantalla de soldadura de mano.
- Mandil de cuero.
- Manoplas de cuero.

Naves Industriales - Instalaciones - Salubridad - Evacuación de humos y gases - Conducto de evacuación metálico

Procedimiento

Operaciones a desarrollar previstas en el proyecto

Procedimiento constructivo que incluye todas las operaciones para la realización del conducto de evacuación, conforme se especifica en el proyecto de obra.

Se incluyen las operaciones de colocación de piezas, ensamblado, montaje y las pruebas de servicio, para ello:

Colocaremos el conducto que será de un diámetro nominal adecuado al caudal de evacuación

necesario.

Lo sujetaremos mediante bridas con anclajes a pared de fábrica resistente.

Los empalmes se realizarán mediante las bocas preparadas ex profeso con juntas.

El conducto tendrá las paredes calorifugadas para evitar pérdidas caloríficas y por lo consiguiente falta de tiro.

Identificación y evaluación de riesgos con la valoración de la eficacia de la prevención adoptada y aplicada en esta unidad de obra

Riesgo	Probabilidad	Consecuencias	Calificación
Caída de personas al mismo nivel	Media	Ligeramente dañino	Tolerable
Caída de personas a distinto nivel	Media	Extremadamente dañino	Importante
Caída de materiales o elementos en manipulación	Media	Extremadamente dañino	Importante
Choques y golpes contra objetos inmóviles	Baja	Dañino	Tolerable
Sobreesfuerzos o posturas inadecuadas	Baja	Extremadamente dañino	Moderado
Contacto con sustancias nocivas o tóxicas	Media	Extremadamente dañino	Importante
Contactos eléctricos	Baja	Extremadamente dañino	Moderado
Contactos térmicos	Baja	Extremadamente dañino	Moderado
Golpes y cortes por objetos o herramientas	Media	Extremadamente dañino	Importante
Pisadas sobre objetos	Baja	Dañino	Tolerable
Proyección de fragmentos o partículas	Media	Ligeramente dañino	Tolerable

Medidas preventivas y protecciones técnicas adoptadas, tendentes a controlar y reducir los riesgos anteriores

Medidas preventivas

Usaremos gafas de protección para protegernos de salpicaduras.

Los huecos y bordes de forjado estarán protegidos con redes o barandillas.

Las plataformas de trabajo serán como mínimo de 0,60 m.

Los conductos no se acopiarán en la plataforma de trabajo, sino que se irán aportando exteriormente.

No se acopiarán materiales en las plataformas de trabajo.

Usaremos andamios de borriquetas en alturas menores de dos metros.

Usaremos el arnés de seguridad en trabajos en altura.

Los trabajos estarán supervisados por una persona competente en la materia.

Los operarios tendrán los Equipos de Protección Individual correspondientes para la realización de las tareas.

Cuando las condiciones de trabajo exijan otros medios de protección, se dotará a los trabajadores de los mismos.

Realizaremos los trabajos de tal manera que no se esté en la misma postura durante mucho tiempo.

Se colocará iluminación artificial adecuada en caso de carecer de luz natural.

Se mantendrá siempre la limpieza y orden en la obra.

Equipos de protección individual

Relación de EPIs necesarios en esta unidad de obra, y cuya eficacia ha sido evaluada:

- Casco de seguridad.
- Calzado de seguridad.
- Gafas de seguridad antiproyecciones.
- Ropa de trabajo.
- Guantes de cuero.
- Arnés de seguridad (cuando sea necesario).

Naves Industriales - Instalaciones - Solares - A.C. Sanitaria - Panel solar ACS

Procedimiento

Operaciones a desarrollar previstas en el proyecto

Procedimiento constructivo que incluye todas las operaciones para la instalación del sistema completo de paneles solares para agua caliente sanitaria, conforme se especifica en el proyecto de obra.

Se incluyen las operaciones de anclajes de paneles, la colocación de tuberías y las pruebas de servicio, para ello:

Se debe procurar que la superficies de apoyo de las placas estén lo suficientemente lisas y limpias.

Comprobar antes que nada si la cubierta se encuentra en condiciones de soportar la carga de los diferentes elementos de la instalación: Placas, acumuladores, depósitos, canalizaciones, etc.

Los paneles ACS deberán ser correctamente anclados, siendo capaces de poder resistir la carga de viento. Para ello es conveniente seguir las instrucciones del fabricante.

Colocar los paneles con la superficie de montaje orientada y con la inclinación marcada en el proyecto de obra. Mantener una distancia de 1 metro como mínimo con respecto al borde de la cubierta y seguir todas las instrucciones de montaje especificadas por el fabricante.

Ajustar los perfiles y anclajes al módulo solar, empleando exclusivamente los tornillos, anclajes y materiales de montaje proporcionados por el fabricante.

Si el sistema de paneles se debe conectar a tierra según las instrucciones de fabricante, la conexión deberá hacerse en los puntos marcados por el mismo, o en su defecto en los pernos de anclaje.

Asegúrese que la conexión a tierra no se pueda soltar debido a las vibraciones o al viento. Interconecte los cables eléctricos de los paneles, siempre después de la puesta a tierra, asegurándose antes de que no llevan corriente.

Identificación y evaluación de riesgos con la valoración de la eficacia de la prevención adoptada y aplicada en esta unidad de obra

Riesgo	Probabilidad	Consecuencias	Calificación
Caída de personas al mismo nivel	Media	Ligeramente dañino	Tolerable
Caída de personas a distinto nivel	Media	Extremadamente dañino	Importante
Caída de objetos en manipulación	Media	Ligeramente dañino	Tolerable
Caída de objetos desprendidos	Media	Extremadamente dañino	Importante
Contactos eléctricos	Baja	Extremadamente dañino	Moderado
Sobreesfuerzos, posturas inadecuadas o movimientos repetitivos	Media	Ligeramente dañino	Tolerable
Exposición a vientos durante el montaje de paneles	Media	Extremadamente dañino	Importante
Exposición a temperaturas ambientales extremas	Media	Extremadamente dañino	Importante

Golpes y cortes por objetos o herramientas	Media	Extremadamente dañino	Importante
Pisadas sobre objetos	Baja	Dañino	Tolerable
Proyección de fragmentos o partículas	Baja	Dañino	Tolerable

Medidas preventivas y protecciones técnicas adoptadas, tendentes a controlar y reducir los riesgos anteriores

Medidas preventivas

No acopiaremos el material al borde del forjado o de la cubierta.
Guardaremos distancias de seguridad con líneas eléctricas aéreas.
Se suspenderán los trabajos en condiciones climatológicas adversas.
Colocaremos plataformas de seguridad de borde de cubierta.
Todas las operaciones de instalación y conexiones deberán ser realizadas por personal especializado.
Se deberán seguir en todo momento las indicaciones marcadas por el proyecto de obra.
Colocaremos barandillas o redes en los huecos del forjado.
Usaremos guantes de neopreno en los trabajos de albañilería.
Las herramientas y aparatos eléctricos empleados en la fijación de las placas estarán en perfectas condiciones de utilización, no presentando cortes, empalmes y su conexión se realizará con conectores certificados Macho-Hembra.
Seguiremos las instrucciones del fabricante para el montaje de placas.
Antes de la conexión de la placa a la red eléctrica, comprobar que no hay elementos conectados a la red.
Los operarios tendrán los Equipos de Protección Individual correspondientes para la realización de las tareas.
Los trabajos estarán supervisados por una persona competente en la materia.
El taller-almacén se ubicará en el lugar establecido a tal fin; estará dotado de puerta, ventilación por 'corriente de aire' e iluminación artificial en su caso.
El transporte de conducciones, llaves, grifería y demás elementos de la instalación por un solo hombre se realizará inclinando la carga hacia atrás, de tal forma, que el extremo que va por delante supere la altura de un hombre, en evitación de golpes y tropiezos con otros operarios en lugares poco iluminados (o iluminados a contra luz).
Se mantendrán limpios de cascotes y recortes los lugares de trabajo. Se limpiarán conforme se avance, apilando el escombros para su vertido por las trompas, para evitar el riesgo de pisadas sobre objetos.
La iluminación de los tajos de fontanería será de un mínimo de 100 lux medidos a una altura sobre el nivel del pavimento, en torno a los 2 m.
Se deberá tener precaución en el manejo de la sierra y de la roscadora de tubos.
Usaremos guantes de seguridad en el manejo de los tubos para evitar cortes.

Equipos de protección individual

Relación de EPIs necesarios en esta unidad de obra, y cuya eficacia ha sido evaluada:

- Casco de seguridad.
- Calzado de seguridad.
- Guantes de cuero.
- Gafas de seguridad antiproyecciones.
- Ropa de trabajo.
- Guantes de goma, o de PVC
- Traje para tiempo lluvioso.
- Arnés de seguridad (cuando sea necesario)

Naves Industriales - Instalaciones - Climatización - Aire acondicionado - Sistema de

refrigerante

Procedimiento

Operaciones a desarrollar previstas en el proyecto

Se incluyen en esta unidad de obra los procesos e instalaciones que se deben realizar para el transporte de refrigerante por sus tuberías.

El compresor se sitúa en una unidad exterior, en los puntos reflejados en el proyecto de obra, y el evaporador en una unidad interior.

Entre ambos van instaladas las tuberías por donde circula el refrigerante.

La separación entre el compresor y el evaporador se realizará siguiendo las indicaciones del proyecto de obra.

Identificación y evaluación de riesgos con la valoración de la eficacia de la prevención adoptada y aplicada en esta unidad de obra

Riesgo	Probabilidad	Consecuencias	Calificación
- Caída al mismo nivel.	Media	Ligeramente dañino	Tolerable
- Caída a distinto nivel.	Media	Dañino	Moderado
- Caída al vacío (huecos para ascendentes y patinillos).	Media	Extremadamente dañino	Importante
- Atrapamiento (entre engranajes, transmisiones, etc. durante las operaciones de puesta a punto o montaje).	Baja	Dañino	Tolerable
- Pisada sobre materiales.	Media	Ligeramente dañino	Tolerable
- Quemaduras.	Baja	Extremadamente dañino	Moderado
- Cortes por manejo de chapas.	Media	Dañino	Moderado
- Cortes por manejo de herramientas cortantes.	Media	Dañino	Moderado
- Cortes por uso de la fibra de vidrio.	Media	Dañino	Moderado
- Sobreesfuerzos.	Media	Dañino	Moderado
- Los inherentes a los trabajos de soldadura eléctrica, oxiacetilénica y oxicorte.	Media	Dañino	Moderado
- Los inherentes a los trabajos sobre cubiertas.	Media	Dañino	Moderado
- Debe definirse este medio en función de la dificultad del proyecto de obra.	Baja	Ligeramente dañino	Trivial
- Dermatitis por contactos con fibras.	Media	Dañino	Moderado

Medidas preventivas y protecciones técnicas adoptadas, tendentes a controlar y reducir los riesgos anteriores

Medidas preventivas

Los operarios tendrán los Equipos de Protección Individual correspondientes para la realización de las tareas.

Los trabajos estarán supervisados por una persona competente en la materia.

Se prepara la zona del solar a recibir los camiones, parcheando y compactando los blandones en evitación de vuelcos y atrapamientos.

Los climatizadores se izarán con ayuda de balancines indeformables mediante el gancho de la grúa. Se posarán en el suelo sobre una superficie preparada a priori de tablonos de reparto. Desde este punto se transportará al lugar de acopio o a la cota de ubicación.

Las cargas suspendidas se gobernarán mediante cabos que sujetarán sendos operarios dirigidos por el Capataz, (o el Encargado), para evitar los riesgos de atrapamientos, cortes o caídas por péndulo de cargas.

Se prohíbe expresamente guiar las cargas pesadas directamente con las manos o el cuerpo.

El transporte o cambio de ubicación horizontal mediante rodillos, se efectuará utilizando exclusivamente al personal necesario, que empujará siempre la carga desde los laterales, para evitar el riesgo de caídas y golpes por los rodillos ya utilizados.

El transporte descendente o ascendente por medio de rodillos transcurriendo por rampas o lugares inclinados se dominará mediante tracteles (o de carracas) que soportarán el peso directo. Los operarios guiarán la maniobra desde los laterales, para evitar los sobreesfuerzos y atrapamientos. El elemento de sujeción se anclará a un punto sólido, capaz de soportar la carga con seguridad.

Se prohíbe el paso o acompañamiento lateral de transporte sobre rodillos de la maquinaria cuando la distancia libre de paso entre ésta y los paramentos laterales verticales, sea igual o inferior a 60 cm., para evitar el riesgo de atrapamientos por descontrol de la dirección de la carga.

Los tracteles (o carracas), de soporte del peso del elemento ascendido (o descendido) por la rampa, se anclarán a los lugares destinados para ello.

No se permitirá el amarre a puntos fuertes para tracción antes de agotado el tiempo de endurecimiento del punto fuerte según los cálculos, para evitar los desplomes sobre las personas o sobre las cosas.

El ascenso o descenso a una bancada de posición de una determinada máquina, se ejecutará mediante plano inclinado construido en función de la carga a soportar e inclinación adecuada (rodillos de desplazamiento y carraca o tractel de tracción amarrado a un punto fuerte de seguridad).

Se prohíbe utilizar los flejes como asideros de carga.

El montaje de la maquinaria en las cubiertas, no se iniciará hasta no haber sido concluido el cerramiento perimetral de la cubierta para eliminar el riesgo de caída.

Se acotará una superficie de trabajo de seguridad, mediante barandillas sólidas y señalización de banderolas a una distancia mínima de 2 m. de los petos de la cubierta.

Los bloques de chapa (metálica, fibra de vidrio y asimilables) serán descargados flejados mediante gancho de grúa.

Las bateas serán transportadas hasta el almacén de acopio gobernadas mediante cabos guiados por dos operarios. Se prohíbe dirigirlos directamente con las manos.

Los sacos de escayola se descargarán apilados y atados a bateas o plataformas emplintadas. Las bateas serán transportadas hasta el almacén de acopio, gobernadas mediante cabos guiados por dos operarios. Se prohíbe dirigirlos directamente con las manos.

El almacenado de chapas (metálicas, fibreglas y asimilados o de los sacos de escayola y estopas, necesarios para la construcción de los conductos), se ubicarán en los lugares establecidos para eliminar los riesgos por interferencias en los lugares de paso.

El taller y almacén de tuberías se ubicará en el lugar establecido a tal fin; estará dotado de puerta, ventilación por corriente de aire e iluminación artificial en su caso.

El transporte de tramos de tubería de reducido diámetro, a hombro por un sólo hombre, se realizará inclinando la carga hacia atrás, de tal forma, que el extremo que va por delante supere la altura de un hombre, para evitar los golpes y tropiezos con otros operarios en lugares poco iluminados.

Las tuberías pesadas serán transportadas por un mínimo de dos hombres, guiados por un tercero en las maniobras de cambios de dirección y ubicación.

Los bancos de trabajo se mantendrán en buen estado de uso, evitando la formación de astillas durante la labor.

Una vez aplomadas las columnas, se repondrán las protecciones, de tal forma que dejen pasar los hilos de los plomos. Las protecciones se irán quitando conforme ascienda la columna montada. Si queda hueco con riesgo de tropiezo o caída por él, se repondrá la protección hasta la conclusión del patinillo.

Los recortes sobrantes, se irán retirando conforme se produzcan, a un lugar determinado, para su posterior recogida y vertido por las trompas y evitar el riesgo de pisadas sobre objetos.

Se prohíbe soldar con plomo en lugares cerrados para evitar respirar atmósferas tóxicas. Los tajos con soldadura de plomo se realizarán bien al exterior, bien bajo corriente de aire.

El local destinado para almacenar las bombonas (o botellas) de gases licuados, se ubicará en el lugar establecido a tal fin; estará dotado de ventilación constante por corriente de aire, puertas con cerradura de seguridad, e iluminación artificial en su caso, mediante mecanismos estancos antideflagrantes de seguridad.

Sobre la puerta del almacén de gases licuados se establecerá una señal normalizada de peligro explosión y otra de prohibido fumar.

Al lado de la puerta del almacén de gases licuados se instalará un extintor de polvo químico seco.

La iluminación en los tajos de montaje de tuberías será de un mínimo de 100 lux, medidos a una altura sobre el nivel de pavimento, en torno a los 2 m.

La iluminación del local donde se almacenan las botellas, (o bombonas), de gases licuados se efectuará, mediante mecanismos estancos antideflagrantes de seguridad.

Se prohíbe hacer masa (conectar la pinza), a parte de las instalaciones, en evitación de contactos eléctricos.

Las botellas, (o bombonas), de gases licuados, se transportarán y permanecerán en los carros portabotellas.

Se evitará soldar (o utilizar el oxicorte), con las bombonas (o botellas), de gases licuados expuestos al sol.

Se instalarán unos letreros de preocupación en el almacén de gases licuados, en el taller de montaje y sobre el acopio de tuberías y valvulería de cobre, con la siguiente leyenda:

NO UTILICE ACETILENO PARA SOLDAR COBRE O ELEMENTOS QUE LO CONTENGAN; SE PRODUCE ACETILURO DE COBRE QUE ES UN COMPUESTO EXPLOSIVO.

Los conductos de chapa se cortarán y montarán en los lugares señalados, para evitar los riesgos por interferencia.

Las chapas metálicas, se almacenarán en paquetes sobre durmientes de reparto en los lugares señalados en el proyecto de obra. Las pilas no superarán el 1.60 m. en altura aproximada sobre el pavimento.

Las chapas metálicas serán retiradas del acopio para su corte y formación del conducto por un mínimo de dos hombres, para evitar el riesgo de cortes o golpes por desequilibrio.

Durante el corte con cizalla las chapas permanecerán apoyadas sobre los bancos y sujetas, para evitar los accidentes por movimientos indeseables, en especial de las hojas recortadas.

Los tramos de conducto, se evacuarán del taller de montaje lo antes posible para su conformación en su ubicación definitiva, y evitar accidentes en el taller, por saturación de objetos.

Los tramos de conducto, se transportarán mediante eslingas que los abracen de boca a boca por el interior del conducto, mediante el gancho de la grúa, para evitar el riesgo de derrame de la carga sobre las personas. Serán guiadas por dos operarios que los gobernarán mediante cabos dispuestos para tal fin.

Las planchas de fibra de vidrio, serán cortadas sobre el banco mediante cuchilla. En todo momento se asistirá al cortador para evitar riesgos por desviaciones y errores.

Se prohíbe abandonar en el suelo, cuchillas, cortantes, grapadoras y remachadoras para evitar los accidentes a los operarios o a terceros.

Las cañas a utilizar en la construcción de los conductos de escayola, estarán libres de astillas, ubicándose todas aquellas que se dispongan, en paralelo en el sentido de crecimiento, para evitar los riesgos de cortes a la hora de extender sobre ellas la pasta de escayola.

Las rejillas se montarán desde escaleras de tijeras dotadas de zapatas antideslizantes y cadenilla delimitadora de apertura, para eliminar el riesgo de caída.

Los conductos a ubicar en alturas considerables se instalarán desde andamios con plataformas de trabajo de un mínimo de 60 cm. de anchura, rodeadas de barandillas sólidas de al menos 90,0 cm. (recomendable 100 cm.) de altura, formadas por pasamanos, listón intermedio y rodapié.

Antes de la puesta en marcha, se instalarán las protecciones de las partes móviles, para evitar el riesgo de atrapamientos.

No se conectará ni pondrán en funcionamiento las partes móviles de una máquina, sin antes haber apartado de ellas herramientas que se estén utilizando, para evitar el riesgo de proyección de objetos o fragmentos.

Se notificará al personal la fecha de las pruebas en carga, para evitar los accidentes por fugas o reventones.

Durante las pruebas, cuando deba cortarse momentáneamente la energía eléctrica de alimentación, se instalará en el cuadro un letrero de precaución con la leyenda: ***NO CONECTAR, HOMBRES TRABAJANDO EN LA RED.***

Se prohíbe expresamente la manipulación de partes móviles de cualquier motor o asimilables sin haber procedido a la desconexión total de la red eléctrica de alimentación, para evitar los accidentes por atrapamientos.

Equipos de protección individual

Relación de EPIs necesarios en esta unidad de obra, y cuya eficacia ha sido evaluada:

- Casco de seguridad.

- Calzado de seguridad.
- Arnés de seguridad (cuando sea necesario)
- Ropa de trabajo.
- Guantes de cuero.
- Mascarilla con filtro mecánico recambiable.
- Cinturón porta-herramientas.
- Gafas de seguridad antiproyecciones.

Además, en el tajo de soldadura se utilizarán:

- Gafas de soldador.
- Yelmo de soldador.
- Pantalla de soldadura de mano.
- Mandil de cuero.
- Manoplas de cuero.

Naves Industriales - Instalaciones - Climatización - Aire acondicionado - Rejillas y difusores

Procedimiento

Operaciones a desarrollar previstas en el proyecto

Procedimiento constructivo que incluye todas las operaciones para la instalación de las rejillas y difusores de aluminio, material inoxidable o tratado de forma que se garantice su inalterabilidad frente al aire húmedo.

Estará dotado de un sistema de fijación mediante tornillos, patillas de anclaje y pernios.

Las lamas podrán ser fijas u orientables, conforme se especifique en la Documentación Técnica.

Se tendrá un especial cuidado en colocarlas exactamente en los puntos reflejados en el proyecto de obra.

Identificación y evaluación de riesgos con la valoración de la eficacia de la prevención adoptada y aplicada en esta unidad de obra

Riesgo	Probabilidad	Consecuencias	Calificación
Caída de personas al mismo nivel	Media	Ligeramente dañino	Tolerable
Caída de personas a distinto nivel	Media	Extremadamente dañino	Importante
Caída de objetos por desplome o derrumbamiento	Baja	Extremadamente dañino	Moderado
Caída de objetos en manipulación	Media	Extremadamente dañino	Importante
Pisadas sobre objetos	Baja	Dañino	Tolerable
Choques y golpes contra objetos inmóviles	Media	Ligeramente dañino	Tolerable
Golpes y cortes por objetos o herramientas	Media	Extremadamente dañino	Importante
Sobreesfuerzos, posturas inadecuadas o movimientos repetitivos	Baja	Extremadamente dañino	Moderado
Contacto con sustancias nocivas o tóxicas	Baja	Extremadamente dañino	Moderado
Iluminación inadecuada	Baja	Extremadamente dañino	Moderado

Medidas preventivas y protecciones técnicas adoptadas, tendentes a controlar y reducir los

riesgos anteriores

Medidas preventivas

Realizaremos los trabajos de tal manera que no se esté en la misma postura durante mucho tiempo. Las plataformas de trabajo serán como mínimo de 0,60 m, y no se acopiarán materiales en las plataformas de trabajo.

Se colocará iluminación artificial adecuada en caso de carecer de luz natural.

Usaremos andamios de borriquetas en alturas menores de dos metros.

Usaremos el cinturón de seguridad en trabajos en altura.

Se mantendrá siempre la limpieza y orden en la obra.

Los operarios tendrán los Equipos de Protección Individual correspondientes para la realización de las tareas.

El almacenado de las rejillas se ubicará en los lugares establecidos para eliminar los riesgos por interferencias en los lugares de paso.

Se prohíbe abandonar en el suelo, cuchillas, cortantes, grapadoras y remachadoras para evitar los accidentes a los operarios o a terceros.

Las rejillas se montarán desde escaleras de tijeras dotadas de zapatas antideslizantes y cadenilla delimitadora de apertura, para eliminar el riesgo de caída.

Los rejillas a colocar en alturas considerables se instalarán desde andamios con plataformas de trabajo de un mínimo de 60 cm. de anchura, rodeadas de barandillas sólidas de al menos 90,0 cm. (recomendable 100 cm.) de altura, formadas por pasamanos, listón intermedio y rodapié.

Equipos de protección individual

Relación de EPIs necesarios en esta unidad de obra, y cuya eficacia ha sido evaluada:

- Casco de seguridad.
- Calzado de seguridad.
- Arnés de seguridad (cuando sea necesario)
- Ropa de trabajo.
- Guantes de cuero.
- Mascarilla con filtro mecánico recambiable.
- Cinturón porta-herramientas.
- Gafas de seguridad antiproyecciones.

Además, en el tajo de soldadura se utilizarán:

- Gafas de soldador.
- Yelmo de soldador.
- Pantalla de soldadura de mano.
- Mandil de cuero.
- Manoplas de cuero.

Naves Industriales - Instalaciones - Climatización - Aire acondicionado - Conductos de chapa

Procedimiento

Operaciones a desarrollar previstas en el proyecto

Se incluye en esta unidad de obra las operaciones para la colocación, instalación, unido, sellado y puesta en servicio de los conductos y piezas especiales, los cuales serán de fibra de acero galvanizado, según Norma UNE, conforme se especifica en el proyecto de obra.

Las uniones de los tramos estarán construidas de forma que quede garantizada la indeformabilidad y estanqueidad del conducto, por lo que siguiendo las indicaciones del proyecto de obra deberán ser construidos con piezas de sección circular o rectangular.

Se anclarán mediante bridas al techo, garantizando siempre la estabilidad y solidez de toda la conducción, conforme queda definido en la Documentación Técnica del proyecto de obra.

Identificación y evaluación de riesgos con la valoración de la eficacia de la prevención adoptada y aplicada en esta unidad de obra

Riesgo	Probabilidad	Consecuencias	Calificación
Caída de personas al mismo nivel	Media	Ligeramente dañino	Tolerable
Caída de personas a distinto nivel	Media	Extremadamente dañino	Importante
Caída de objetos por desplome o derrumbamiento	Baja	Extremadamente dañino	Moderado
Caída de objetos en manipulación	Media	Ligeramente dañino	Tolerable
Pisadas sobre objetos	Baja	Dañino	Tolerable
Choques y golpes contra objetos inmóviles	Media	Ligeramente dañino	Tolerable
Golpes y cortes por objetos o herramientas	Media	Extremadamente dañino	Importante
Sobreesfuerzos, posturas inadecuadas o movimientos repetitivos	Baja	Extremadamente dañino	Moderado
Contacto con sustancias nocivas o tóxicas	Baja	Extremadamente dañino	Moderado
Iluminación inadecuada	Media	Extremadamente dañino	Importante

Medidas preventivas y protecciones técnicas adoptadas, tendentes a controlar y reducir los riesgos anteriores

Medidas preventivas

Realizaremos los trabajos de tal manera que no se esté en la misma postura durante mucho tiempo. Las plataformas de trabajo serán como mínimo de 0,60 m, y no se acopiarán materiales en las plataformas de trabajo.

Se colocará iluminación artificial adecuada en caso de carecer de luz natural.

Usaremos andamios de borriquetas en alturas menores de dos metros.

Usaremos el cinturón de seguridad en trabajos en altura.

Se mantendrá siempre la limpieza y orden en la obra.

Los operarios tendrán los Equipos de Protección Individual correspondientes para la realización de las tareas.

El almacenado de las piezas de los conductos se ubicará en los lugares establecidos para eliminar los riesgos por interferencias en los lugares de paso.

Se prohíbe abandonar en el suelo, cuchillas, cortantes, grapadoras y remachadoras para evitar los accidentes a los operarios o a terceros.

Los conductos se montarán desde andamios o escaleras de tijeras dotadas de zapatas antideslizantes y cadenilla delimitadora de apertura, para eliminar el riesgo de caída.

Los conductos a colocar en alturas considerables se instalarán desde andamios con plataformas de trabajo de un mínimo de 60 cm. de anchura, rodeadas de barandillas sólidas de al menos 90,0 cm. (recomendable 100 cm.) de altura, formadas por pasamanos, listón intermedio y rodapié.

Equipos de protección individual

Relación de EPIs necesarios en esta unidad de obra, y cuya eficacia ha sido evaluada:

- Casco de seguridad.
- Calzado de seguridad.

- Arnés de seguridad (cuando sea necesario)
- Ropa de trabajo.
- Guantes de cuero.
- Mascarilla con filtro mecánico recambiable.
- Cinturón porta-herramientas.
- Gafas de seguridad antiproyecciones.

Además, en el tajo de soldadura se utilizarán:

- Gafas de soldador.
- Yelmo de soldador.
- Pantalla de soldadura de mano.
- Mandil de cuero.
- Manoplas de cuero.

Naves Industriales - Instalaciones - Climatización - Calefacción - Bomba de calor

Procedimiento

Operaciones a desarrollar previstas en el proyecto

Se incluyen en esta unidad de obra las operaciones de instalación de conductos, fijación y pruebas de servicio.

Las bombas de calor son aparatos de producción de calor cuyo principio de funcionamiento es el siguiente, un fluido térmico en estado de vapor es aspirado por un compresor siendo totalmente sobrecalentado al ser comprimido. A través de la tubería de presión pasa al condensador (aire-aire) o con agua la cual se hace circular por un serpentín en el interior del condensador (aire-agua).

El refrigerante en estado líquido y alta presión pasa por la válvula de expansión donde reduce su presión llegando así al evaporador donde pasa a estado de gas absorbiendo calor del aire exterior.

Al salir el evaporador el fluido ya se encuentra en estado de vapor ligeramente sobrecalentado donde es absorbido por el compresor comenzando de nuevo el ciclo.

Toda la instalación se hará siguiendo las prescripciones establecidas en el proyecto de obra.

Identificación y evaluación de riesgos con la valoración de la eficacia de la prevención adoptada y aplicada en esta unidad de obra

Riesgo	Probabilidad	Consecuencias	Calificación
- Caída al mismo nivel.	Media	Ligeramente dañino	Tolerable
- Caída a distinto nivel.	Media	Dañino	Moderado
- Caída al vacío (huecos para ascendentes y patinillos).	Media	Extremadamente dañino	Importante
- Atrapamiento (entre engranajes, transmisiones, etc. durante las operaciones de puesta a punto o montaje).	Baja	Dañino	Tolerable
- Pisada sobre materiales.	Media	Ligeramente dañino	Tolerable
- Quemaduras.	Baja	Extremadamente dañino	Moderado
- Cortes por manejo de chapas.	Media	Dañino	Moderado
- Cortes por manejo de herramientas cortantes.	Media	Dañino	Moderado
- Cortes por uso de la fibra de vidrio.	Media	Dañino	Moderado
- Sobreesfuerzos.	Media	Dañino	Moderado
- Los inherentes a los trabajos de soldadura eléctrica, oxiacetilénica y oxicorte.	Media	Dañino	Moderado
- Los inherentes a los trabajos sobre cubiertas.	Media	Dañino	Moderado

- Debe definirse este medio en función de la dificultad del proyecto de obra.	Baja	Ligeramente dañino	Trivial
- Dermatitis por contactos con fibras.	Media	Dañino	Moderado

Medidas preventivas y protecciones técnicas adoptadas, tendentes a controlar y reducir los riesgos anteriores

Medidas preventivas

Los operarios tendrán los Equipos de Protección Individual correspondientes para la realización de las tareas.

Los trabajos estarán supervisados por una persona competente en la materia.

El acopio de los elementos de los radiadores se ubicará en el lugar señalado en el proyecto de obra.

Los bloques de elementos de calefacción, se descargarán flejados sobre bateas emplintadas con ayuda del gancho de la grúa. La carga será guiada por dos hombres mediante los dos cabos de guía que penderán de ella, para evitar el riesgo de derrame de la carga y cortes en las manos.

Los bloques de elementos de calefacción, se recibirán flejados sobre sus bateas en las plantas. Los operarios de ayuda a la descarga, gobernarán la carga mediante los cabos de guía. Se prohíbe guiar la carga directamente con las manos, para evitar el riesgo de cortes en las manos o de las caídas al vacío por péndulo de la carga.

Los bloques de elementos de calefacción, una vez recibidos en las plantas, se destaran y transportarán directamente al sitio de ubicación.

El taller-almacén se ubicará en el lugar establecido a tal fin; estará dotado de puerta, ventilación por corriente de aire e iluminación artificial en su caso.

El transporte de tramos de tubería a hombro por un solo hombre, se realizará inclinando la carga hacia atrás, de tal forma, que el extremo que va por delante supere la altura de un hombre para evitar los golpes y tropiezos con otros operarios en lugares poco iluminados (o iluminados a contraluz).

Los bancos de trabajo se mantendrán en buenas condiciones de uso, evitando que se levanten astillas durante la labor.

Se repondrán las protecciones de los huecos de los forjados una vez realizado el aplomado para la instalación de los conductos verticales- columnas, para eliminar el riesgo de caídas. Los operarios realizarán el trabajo sujetos con el arnés de seguridad.

Se rodearán con barandillas de 90,0 cm. (recomendable 100 cm.) de altura los huecos de los forjados para paso de tubos, que no puedan cubrirse tras el aplomado, para eliminar el riesgo de caídas.

Los recortes sobrantes se irán retirando conforme se vayan produciendo, a un lugar determinado para su posterior recogida y vertido por las trompas, para evitar el riesgo de pisadas sobre materiales.

Se prohíbe soldar con plomo en lugares cerrados, para evitar trabajos en atmósferas tóxicas.

Siempre que se deba soldar con plomo se establecerá una corriente de aire de ventilación.

El local destinado a almacenar las bombonas o botellas de gases licuados, se ubicará en el lugar establecido a tal fin; estará dotado de ventilación constante por corriente de aire, puerta con cerradura de seguridad e iluminación artificial en su caso.

La iluminación eléctrica del local donde se almacenan las botellas o bombonas de gases licuados, se efectuará mediante mecanismos estancos antideflagantes de seguridad, para evitar el riesgo de explosión o de incendio.

Junto a la puerta del almacén de gases licuados, se instalará un extintor de polvo seco.

La iluminación eléctrica de los tajos, será de un mínimo de 100 lux medidos a una altura sobre el nivel de pavimento, en torno a los 2 m.

La iluminación eléctrica mediante portátiles, estará protegida mediante mecanismos estancos de seguridad con mango aislante y rejilla de protección de la bombilla.

Se prohíbe el uso de mecheros y sopletes encendidos junto a materiales inflamables.

Se controlará la dirección de la llama durante las operaciones de soldadura en evitación de incendios.

Las botellas (o bombonas) de gases licuados, se transportarán y permanecerán en los carros portabotellas.

Se evitará soldar o utilizar el oxicorte, con las botellas o bombonas de gases licuados expuestos al sol.

Se instalarán unos letreros de precaución en el almacén de gases licuados, en el taller de montaje y sobre el acopio de tubería y valvulería de cobre, con la siguiente leyenda:

NO UTILICE ACETILENO PARA SOLDAR COBRE O ELEMENTOS QUE LO CONTENGAN, SE PRODUCE ACETILURO DE COBRE QUE ES UN COMPUESTO EXPLOSIVO.

Se prohíbe hacer masa en la instalación durante la soldadura eléctrica, para evitar el riesgo de contactos eléctricos indirectos.

La instalación de conductos, depósitos de expansión, calderines o asimilables sobre las cubiertas, no se ejecutará antes de haberse levantado el peto definitivo, para eliminar el riesgo desde altura.

Se notificará al resto del personal la fecha de realización de las pruebas en carga de la instalación y de las calderas, con el interés de que no se corran riesgos innecesarios.

Los lugares de paso estarán siempre libres de obstáculos. En caso de cruce de tuberías por lugares de paso, se protegerán mediante la cubrición con tableros o tablones, con el fin de eliminar el riesgo de caídas.

Equipos de protección individual

Relación de EPIs necesarios en esta unidad de obra, y cuya eficacia ha sido evaluada:

- Casco de seguridad.
- Calzado de seguridad.
- Arnés de seguridad (cuando sea necesario).
- Ropa de trabajo.
- Guantes de cuero.
- Mascarilla con filtro mecánico recambiable.
- Cinturón porta-herramientas.
- Gafas de seguridad antiproyecciones.

Además, en el tajo de soldadura se utilizarán:

- Gafas de soldador.
- Yelmo de soldador.
- Pantalla de soldadura de mano.
- Mandil de cuero.
- Manoplas de cuero.

Naves Industriales - Instalaciones - Transporte - Ascensores - Colocación de guías

Procedimiento

Operaciones a desarrollar previstas en el proyecto

Procedimiento constructivo que incluye todas las operaciones para la instalación de las guías, conforme se especifica en el proyecto de obra.

Se incluyen las operaciones de anclajes, nivelación y las pruebas de servicio, para ello:

Colocaremos las garras de fijación de las guías mediante mortero de cemento a la fábrica de ladrillo de cierre del hueco del ascensor.

Las guías las atornillaremos a las garras, comprobando su perfecto aplomado.

Identificación y evaluación de riesgos con la valoración de la eficacia de la prevención adoptada y aplicada en esta unidad de obra

Riesgo	Probabilidad	Consecuencias	Calificación
Caída de personas al mismo nivel	Media	Ligeramente dañino	Tolerable
Caída de personas a distinto nivel	Media	Extremadamente dañino	Importante
Caída de materiales o elementos en manipulación	Media	Extremadamente dañino	Importante
Choques y golpes contra objetos inmóviles	Baja	Dañino	Tolerable

Sobreesfuerzos o posturas inadecuadas	Baja	Extremadamente dañino	Moderado
Contacto con sustancias cáusticas o corrosivas	Media	Extremadamente dañino	Importante
Contactos eléctricos	Baja	Extremadamente dañino	Moderado
Golpes y cortes por objetos o herramientas	Media	Extremadamente dañino	Importante
Pisadas sobre objetos	Baja	Dañino	Tolerable
Proyección de fragmentos o partículas	Media	Ligeramente dañino	Tolerable

Medidas preventivas y protecciones técnicas adoptadas, tendentes a controlar y reducir los riesgos anteriores

Medidas preventivas

Acotaremos las zonas de trabajo para evitar accidentes.

Verificaremos el estado de los cables de las máquinas portátiles para evitar contactos eléctricos.

Se realizarán los trabajos desde plataformas de trabajo que cubrirán la totalidad del hueco de ascensor.

Usaremos gafas de protección para protegernos de salpicaduras.

Los huecos y bordes de forjado estarán protegidos con redes o barandillas.

Las plataformas de trabajo serán como mínimo de 0,60 m.

No se acopiarán materiales en las plataformas de trabajo.

Usaremos andamios de borriquetas en alturas menores de dos metros.

Usaremos el arnés de seguridad en trabajos en altura.

Los trabajos estarán supervisados por una persona competente en la materia.

Los operarios tendrán los Equipos de Protección Individual correspondientes para la realización de las tareas.

Cuando las condiciones de trabajo exijan otros medios de protección, se dotará a los trabajadores de los mismos.

Realizaremos los trabajos de tal manera que no se esté en la misma postura durante mucho tiempo.

Se colocará iluminación artificial adecuada en caso de carecer de luz natural.

Se mantendrá siempre la limpieza y orden en la obra.

Equipos de protección individual

Relación de EPIs necesarios en esta unidad de obra, y cuya eficacia ha sido evaluada:

- Casco de seguridad.
- Calzado de seguridad.
- Gafas de seguridad antiproyecciones.
- Ropa de trabajo.
- Guantes de cuero.
- Arnés de seguridad (cuando sea necesario).

Naves Industriales - Instalaciones - Transporte - Ascensores - Colocación de plataforma

Procedimiento

Operaciones a desarrollar previstas en el proyecto

Procedimiento constructivo que incluye todas las operaciones para la instalación de las plataformas, conforme se especifica en el proyecto de obra.

Se incluyen las operaciones de colocación, nivelación y las pruebas de servicio, para ello: La plataforma la colocará el personal de montaje de la empresa instaladora del aparato. Montaremos la plataforma en el punto más bajo del recorrido. Antes de la colocación de la plataforma tendremos colocadas y cerradas todas las puertas superiores.

Identificación y evaluación de riesgos con la valoración de la eficacia de la prevención adoptada y aplicada en esta unidad de obra

Riesgo	Probabilidad	Consecuencias	Calificación
Caída de personas al mismo nivel	Media	Ligeramente dañino	Tolerable
Caída de personas a distinto nivel	Media	Extremadamente dañino	Importante
Caída de materiales o elementos en manipulación	Media	Extremadamente dañino	Importante
Choques y golpes contra objetos inmóviles	Baja	Dañino	Tolerable
Sobreesfuerzos o posturas inadecuadas	Baja	Extremadamente dañino	Moderado
Contacto con sustancias cáusticas o corrosivas	Media	Extremadamente dañino	Importante
Contactos eléctricos	Baja	Extremadamente dañino	Moderado
Golpes y cortes por objetos o herramientas	Media	Extremadamente dañino	Importante
Pisadas sobre objetos	Baja	Dañino	Tolerable
Proyección de fragmentos o partículas	Media	Ligeramente dañino	Tolerable

Medidas preventivas y protecciones técnicas adoptadas, tendentes a controlar y reducir los riesgos anteriores

Medidas preventivas

Acotaremos las zonas de trabajo para evitar accidentes.
 Verificaremos el estado de los cables de las máquinas portátiles para evitar contactos eléctricos.
 Se realizarán los trabajos desde plataformas de trabajo que cubrirán la totalidad del hueco de ascensor.
 Usaremos gafas de protección para protegernos de salpicaduras.
 Los huecos y bordes de forjado estarán protegidos con redes o barandillas.
 Las plataformas de trabajo serán como mínimo de 0,60 m.
 No se acopiarán materiales en las plataformas de trabajo.
 Usaremos andamios de borriquetas en alturas menores de dos metros.
 Usaremos el arnés de seguridad en trabajos en altura.
 Los trabajos estarán supervisados por una persona competente en la materia.
 Los operarios tendrán los Equipos de Protección Individual correspondientes para la realización de las tareas.
 Cuando las condiciones de trabajo exijan otros medios de protección, se dotará a los trabajadores de los mismos.
 Realizaremos los trabajos de tal manera que no se esté en la misma postura durante mucho tiempo.
 Se colocará iluminación artificial adecuada en caso de carecer de luz natural.
 Se mantendrá siempre la limpieza y orden en la obra.

Equipos de protección individual

Relación de EPIs necesarios en esta unidad de obra, y cuya eficacia ha sido evaluada:

- Casco de seguridad.
- Calzado de seguridad.
- Gafas de seguridad antiproyecciones.
- Ropa de trabajo.
- Guantes de cuero.
- Arnés de seguridad (cuando sea necesario).

Naves Industriales - Instalaciones - Transporte - Ascensores - Montaje de equipo de tracción

Procedimiento

Operaciones a desarrollar previstas en el proyecto

Procedimiento constructivo que incluye todas las operaciones para la instalación del equipo de tracción, conforme se especifica en el proyecto de obra.

Se incluyen las operaciones de colocación, nivelación y las pruebas de servicio, para ello:

El equipo de tracción lo montarán los técnicos de la empresa suministradora del aparato.

Dejaremos previstos los puntos de apoyo y la toma de suministro eléctrico, así como el gancho en el forjado superior para su colocación.

La puesta en marcha se realizará cuando esté totalmente colocados todos los elementos del aparato.

Identificación y evaluación de riesgos con la valoración de la eficacia de la prevención adoptada y aplicada en esta unidad de obra

Riesgo	Probabilidad	Consecuencias	Calificación
Caída de personas al mismo nivel	Media	Ligeramente dañino	Tolerable
Caída de personas a distinto nivel	Media	Extremadamente dañino	Importante
Caída de materiales o elementos en manipulación	Media	Extremadamente dañino	Importante
Choques y golpes contra objetos inmóviles	Baja	Dañino	Tolerable
Sobreesfuerzos o posturas inadecuadas	Baja	Extremadamente dañino	Moderado
Contacto con sustancias cáusticas o corrosivas	Media	Extremadamente dañino	Importante
Contactos eléctricos	Baja	Extremadamente dañino	Moderado
Golpes y cortes por objetos o herramientas	Media	Extremadamente dañino	Importante
Pisadas sobre objetos	Baja	Dañino	Tolerable
Proyección de fragmentos o partículas	Media	Ligeramente dañino	Tolerable

Medidas preventivas y protecciones técnicas adoptadas, tendentes a controlar y reducir los riesgos anteriores

Medidas preventivas

Acotaremos las zonas de trabajo para evitar accidentes.

Verificaremos el estado de los cables de las máquinas portátiles para evitar contactos eléctricos.

Se realizarán los trabajos desde plataformas de trabajo que cubrirán la totalidad del hueco de

ascensor.

Usaremos gafas de protección para protegernos de salpicaduras.

Los huecos y bordes de forjado estarán protegidos con redes o barandillas.

Las plataformas de trabajo serán como mínimo de 0,60 m.

No se acopiarán materiales en las plataformas de trabajo.

Usaremos andamios de borriquetas en alturas menores de dos metros.

Usaremos el arnés de seguridad en trabajos en altura.

Los trabajos estarán supervisados por una persona competente en la materia.

Los operarios tendrán los Equipos de Protección Individual correspondientes para la realización de las tareas.

Cuando las condiciones de trabajo exijan otros medios de protección, se dotará a los trabajadores de los mismos.

Realizaremos los trabajos de tal manera que no se esté en la misma postura durante mucho tiempo.

Se colocará iluminación artificial adecuada en caso de carecer de luz natural.

Se mantendrá siempre la limpieza y orden en la obra.

Equipos de protección individual

Relación de EPIs necesarios en esta unidad de obra, y cuya eficacia ha sido evaluada:

- Casco de seguridad.
- Calzado de seguridad.
- Gafas de seguridad antiproyecciones.
- Ropa de trabajo.
- Guantes de cuero.
- Arnés de seguridad (cuando sea necesario).

Naves Industriales - Instalaciones - Transporte - Ascensores - Montaje de puertas

Procedimiento

Operaciones a desarrollar previstas en el proyecto

Procedimiento constructivo que incluye todas las operaciones para la instalación de las puertas, conforme se especifica en el proyecto de obra.

Se incluyen las operaciones de colocación, nivelación y las pruebas de servicio, para ello:

Las puertas las recibiremos sobre la obra de fábrica de la caja de ascensor.

Las puertas las colocaremos perfectamente aplomadas y niveladas, quedando la parte inferior de la misma, enrasada con el pavimento del rellano.

Las puertas las dejaremos, una vez colocadas, bloqueadas a fin de no poder abrirse y producir algún accidente.

Identificación y evaluación de riesgos con la valoración de la eficacia de la prevención adoptada y aplicada en esta unidad de obra

Riesgo	Probabilidad	Consecuencias	Calificación
Caída de personas al mismo nivel	Media	Ligeramente dañino	Tolerable
Caída de personas a distinto nivel	Media	Extremadamente dañino	Importante
Caída de materiales o elementos en manipulación	Media	Extremadamente dañino	Importante
Choques y golpes contra objetos inmóviles	Baja	Dañino	Tolerable
Sobreesfuerzos o posturas inadecuadas	Baja	Extremadamente dañino	Moderado

Contacto con sustancias cáusticas o corrosivas	Media	Extremadamente dañino	Importante
Contactos eléctricos	Baja	Extremadamente dañino	Moderado
Golpes y cortes por objetos o herramientas	Media	Extremadamente dañino	Importante
Pisadas sobre objetos	Baja	Dañino	Tolerable
Proyección de fragmentos o partículas	Media	Ligeramente dañino	Tolerable

Medidas preventivas y protecciones técnicas adoptadas, tendentes a controlar y reducir los riesgos anteriores

Medidas preventivas

Acotaremos las zonas de trabajo para evitar accidentes.

Verificaremos el estado de los cables de las máquinas portátiles para evitar contactos eléctricos.

Se realizarán los trabajos desde plataformas de trabajo que cubrirán la totalidad del hueco de ascensor.

Usaremos gafas de protección para protegernos de salpicaduras.

Los huecos y bordes de forjado estarán protegidos con redes o barandillas.

Las plataformas de trabajo serán como mínimo de 0,60 m.

No se acopiarán materiales en las plataformas de trabajo.

Usaremos andamios de borriquetas en alturas menores de dos metros.

Usaremos el arnés de seguridad en trabajos en altura.

Los trabajos estarán supervisados por una persona competente en la materia.

Los operarios tendrán los Equipos de Protección Individual correspondientes para la realización de las tareas.

Cuando las condiciones de trabajo exijan otros medios de protección, se dotará a los trabajadores de los mismos.

Realizaremos los trabajos de tal manera que no se esté en la misma postura durante mucho tiempo.

Se colocará iluminación artificial adecuada en caso de carecer de luz natural.

Se mantendrá siempre la limpieza y orden en la obra.

Equipos de protección individual

Relación de EPIs necesarios en esta unidad de obra, y cuya eficacia ha sido evaluada:

- Casco de seguridad.
- Calzado de seguridad.
- Gafas de seguridad antiproyecciones.
- Ropa de trabajo.
- Guantes de cuero.
- Arnés de seguridad (cuando sea necesario).

Naves Industriales - Instalaciones - Transporte - Ascensores - Montaje de cabinas

Procedimiento

Operaciones a desarrollar previstas en el proyecto

Procedimiento constructivo que incluye todas las operaciones para el montaje de cabinas, conforme se especifica en el proyecto de obra.

Se incluyen las operaciones de colocación, nivelación y las pruebas de servicio, para ello:

La cabina la colocará el personal de montaje de la empresa instaladora del aparato.

Montaremos la cabina en el punto más bajo del recorrido.

Antes de la colocación de la cabina tendremos colocadas y cerradas todas las puertas superiores.

Identificación y evaluación de riesgos con la valoración de la eficacia de la prevención adoptada y aplicada en esta unidad de obra

Riesgo	Probabilidad	Consecuencias	Calificación
Caída de personas al mismo nivel	Media	Ligeramente dañino	Tolerable
Caída de personas a distinto nivel	Media	Extremadamente dañino	Importante
Caída de materiales o elementos en manipulación	Media	Extremadamente dañino	Importante
Choques y golpes contra objetos inmóviles	Baja	Dañino	Tolerable
Sobreesfuerzos o posturas inadecuadas	Baja	Extremadamente dañino	Moderado
Contacto con sustancias cáusticas o corrosivas	Media	Extremadamente dañino	Importante
Contactos eléctricos	Baja	Extremadamente dañino	Moderado
Golpes y cortes por objetos o herramientas	Media	Extremadamente dañino	Importante
Pisadas sobre objetos	Baja	Dañino	Tolerable
Proyección de fragmentos o partículas	Media	Ligeramente dañino	Tolerable

Medidas preventivas y protecciones técnicas adoptadas, tendentes a controlar y reducir los riesgos anteriores

Medidas preventivas

Acotaremos las zonas de trabajo para evitar accidentes.

Verificaremos el estado de los cables de las máquinas portátiles para evitar contactos eléctricos.

Se realizarán los trabajos desde plataformas de trabajo que cubrirán la totalidad del hueco de ascensor.

Usaremos gafas de protección para protegernos de salpicaduras.

Los huecos y bordes de forjado estarán protegidos con redes o barandillas.

Las plataformas de trabajo serán como mínimo de 0,60 m.

No se acopiarán materiales en las plataformas de trabajo.

Usaremos andamios de borriquetas en alturas menores de dos metros.

Usaremos el arnés de seguridad en trabajos en altura.

Los trabajos estarán supervisados por una persona competente en la materia.

Los operarios tendrán los Equipos de Protección Individual correspondientes para la realización de las tareas.

Cuando las condiciones de trabajo exijan otros medios de protección, se dotará a los trabajadores de los mismos.

Realizaremos los trabajos de tal manera que no se esté en la misma postura durante mucho tiempo.

Se colocará iluminación artificial adecuada en caso de carecer de luz natural.

Se mantendrá siempre la limpieza y orden en la obra.

Equipos de protección individual

Relación de EPIs necesarios en esta unidad de obra, y cuya eficacia ha sido evaluada:

- Casco de seguridad.
- Calzado de seguridad.

- Ropa de trabajo.
- Guantes de cuero.
- Gafas de seguridad antiproyecciones.
- Arnés de seguridad (cuando sea necesario).

Naves Industriales - Instalaciones - Otros trabajos de instalaciones - Aislamiento de tuberías

Procedimiento

Operaciones a desarrollar previstas en el proyecto

El aislamiento de tuberías, apenas requiere obra y proporciona unas condiciones a la instalación que reduce el consumo energético. El poliuretano es en este caso, el material utilizado, por ser versátil, resistente, duradero, cómodo y seguro de montaje.

El procedimiento a seguir es el siguiente:

- Preparación de la base.
- Replanteo de las diferentes partes del aislamiento.
- Corte de los elementos de aislamiento para revestir.
- Colocación del revestimiento.
- Acabado.

En cualquier caso, siempre se seguirán las especificaciones del fabricante del elementos aislante.

Identificación y evaluación de riesgos con la valoración de la eficacia de la prevención adoptada y aplicada en esta unidad de obra

Riesgo	Probabilidad	Consecuencias	Calificación
Caída de personas a distinto nivel	Baja	Dañino	Tolerable
Caída de personas al mismo nivel	Baja	Ligeramente dañino	Trivial
Caída de objetos en manipulación	Baja	Ligeramente dañino	Trivial
Choques y golpes contra objetos inmóviles	Baja	Dañino	Tolerable
Golpes y cortes por objetos o herramientas	Baja	Dañino	Tolerable
Atrapamiento o aplastamiento por o entre objetos	Baja	Dañino	Tolerable
Sobreesfuerzos, posturas forzadas o movimientos repetitivos	Baja	Ligeramente dañino	Trivial
Contactos térmicos	Baja	Dañino	Tolerable

Medidas preventivas y protecciones técnicas adoptadas, tendentes a controlar y reducir los riesgos anteriores

Medidas preventivas

Los operarios tendrán los Equipos de Protección Individual correspondientes para la realización de las tareas.

Los trabajos estarán supervisados por una persona competente en la materia.

Todas las operaciones serán realizadas por personal especializado para tales tareas.

En los trabajos en altura los operarios llevarán arnés de seguridad para el que se habrán previsto puntos fijos de enganche con la necesaria resistencia.

A las zonas de trabajo se accederá mediante medios seguros y estables, nunca trepando por las conducciones.

Los elementos y equipos utilizados estarán dispuestos sobre plataformas estables y seguras.

Se prohibirá trabajar o permanecer en lugares de tránsito de piezas suspendidas, en prevención del riesgo de desplome.

Se acotará debidamente la zona de trabajo, impidiendo el acceso a toda persona ajena a estas operaciones.

La zona se mantendrá en las debidas condiciones de orden y limpieza.

Se suspenderán los trabajos de exterior, en condiciones climatológicas adversas.

Equipos de protección individual

Relación de EPIs necesarios en esta unidad de obra, y cuya eficacia ha sido evaluada:

- Casco de seguridad.
- Calzado de seguridad.
- Ropa de trabajo.
- Guantes de cuero.

Naves Industriales - Carpinterías - Puertas - Madera

Procedimiento

Operaciones a desarrollar previstas en el proyecto

Esta fase de la obra consistirá en el montaje de puertas de madera.

Estarán realizadas con carpintería de madera recibida a los haces interiores del hueco.

Los cercos de madera vendrán de taller montados, con las uniones ensambladas y con los orificios para el posterior atornillado en obra de las patillas de anclaje.

Los cercos metálicos serán de chapa de acero, protegidos con imprimación, debiendo tener superficies lisas, sin abolladuras, grietas ni deformaciones sensibles.

Las patillas de anclaje vendrán colocadas de taller. Los cercos llegarán a obra con tirante inferior que pueda quedar oculto por el pavimento, para evitar la deformación del cerco.

PUERTAS ABATIBLES

La hoja quedará nivelada y aplomada mediante cuñas.

Los tapajuntas se fijarán con puntas de cabeza perdida, botadas y emplastadas. Los encuentros en ángulo se realizarán a inglete y no por contraperfiles.

El número de pernos y bisagras para puertas de paso y armario no será menor de tres, y en maleteros no será menor de dos. Se fijarán al cerco y hoja mediante tornillos, quedarán nivelados y aplomados.

PUERTAS CORREDERAS

En los cercos se atornillarán las patillas de anclaje en los orificios correspondientes y se realizarán los cajeados necesarios para la colocación de los herrajes.

Sobre el canto correspondiente de la hoja se realizarán las entalladuras necesarias para la colocación de la hoja, a su nivelación y aplomado.

Los tapajuntas se fijarán con puntas de cabeza perdida, botadas y emplastadas. Los encuentros en ángulo se realizarán a inglete y no por contraperfiles.

El mecanismo de colgar se colocará sobre el canto superior de la hoja. La guía superior se colocará sobre techo, cerco o paramento. Cuando lleve guía inferior irá fijada al pavimento en puertas de paso y a la peana del cerco en puertas de armario y si es oculta irá embutida y fijada con pletinas, tornillos o patillas de anclaje.

Identificación y evaluación de riesgos con la valoración de la eficacia de la prevención adoptada y aplicada en esta unidad de obra

Riesgo	Probabilidad	Consecuencias	Calificación
- Caída al mismo nivel.	Media	Ligeramente dañino	Tolerable

- Cortes por manejo de máquinas-herramientas manuales.	Media	Dañino	Moderado
- Golpes por objetos o herramientas.	Media	Ligeramente dañino	Tolerable
- Atrapamientos de dedos entre objetos.	Baja	Dañino	Tolerable
- Pisadas sobre objetos punzantes.	Media	Dañino	Moderado
- Contactos con la energía eléctrica.	Baja	Extremadamente dañino	Moderado
- Afecciones respiratorias por trabajos dentro de atmósferas pulverulentas.	Media	Ligeramente dañino	Tolerable

Medidas preventivas y protecciones técnicas adoptadas, tendentes a controlar y reducir los riesgos anteriores

Medidas preventivas

Los operarios tendrán los Equipos de Protección Individual correspondientes para la realización de las tareas.

Los trabajos estarán supervisados por una persona competente en la materia.

Los precercos se descargarán en bloques perfectamente flejados pendientes mediante eslingas del gancho de equipos de elevación de carga.

Los acopios de las puertas se ubicarán en los lugares exteriores, (o interiores), definidos para evitar accidentes por interferencias.

En todo momento se mantendrán libres los pasos o caminos de intercomunicación interior y exterior de la obra.

Los precercos se izarán a las plantas en los bloques flejados mediante el montacargas de obra. A la llegada a la planta de ubicación se soltarán los flejes y se descargarán a mano.

Los precercos se izarán a las plantas en bloques flejados, suspendidos del gancho de la grúa mediante eslingas. Una vez en la planta de ubicación, se soltarán los flejes y se descargarán a mano.

Los precercos se repartirán inmediatamente por la planta para su ubicación definitiva según el replanteo efectuado, vigilándose que su apuntalamiento sea seguro, impidiendo que se desplomen al recibir un leve golpe.

Se barrerán los tajos conforme se reciben y elevan los tabiques para evitar los accidentes por pisadas sobre cascotes o clavos.

Se desmontarán aquellas protecciones que obstaculicen el paso de los cercos, (y asimilables), únicamente en el tramo necesario. Una vez pasados los cercos, se repondrá inmediatamente la protección.

Los recortes y aserrín producidos durante los ajustes se recogerán y se eliminarán mediante las trompas de vertido.

Antes de la utilización de una máquina-herramienta, el operario deberá estar provisto del documento expreso de autorización de manejo de esa determinada máquina.

Los cercos serán recibidos por una mínimo de una cuadrilla, en evitación de golpes, caídas y vuelcos.

El cuelgue de hojas de puertas, (o de ventanas), se efectuará por un mínimo de dos operarios, para evitar accidentes e interferencias por desequilibrio.

La zona de trabajo tendrá una zona de iluminación mínima de 100 lux a una altura entorno a los 2 m.

La iluminación mediante portátiles se hará mediante portalámparas estancos con mango aislante y rejilla de protección de la bombilla; alimentados a tensión de seguridad.

Equipos de protección individual

Relación de EPIs necesarios en esta unidad de obra, y cuya eficacia ha sido evaluada:

- Casco de seguridad.
- Ropa de trabajo.
- Guantes de cuero.
- Calzado de seguridad.
- Cinturón portaherramientas.
- Gafas de seguridad antiproyecciones.

Naves Industriales - Carpinterías - Puertas - Plástico

Procedimiento

Operaciones a desarrollar previstas en el proyecto

Esta fase de la obra consistirá en el montaje de puertas de PVC.
Estarán realizadas con carpintería de plástico recibida a los haces interiores del hueco.

PUERTAS ABATIBLES

La hoja quedará nivelada y aplomada mediante cuñas.

El número de pernios y bisagras para puertas de paso y armario no será menor de tres, y en maleteros no será menor de dos.

Se fijarán al cerco y hoja mediante tornillos, quedarán nivelados y aplomados.

PUERTAS CORREDERAS

En los cercos se atornillarán las patillas de anclaje en los orificios correspondientes y se realizarán los cajeados necesarios para la colocación de los herrajes.

Sobre el canto correspondiente de la hoja se realizarán las entalladuras necesarias para la colocación de la hoja, a su nivelación y aplomado.

Los tapajuntas se fijarán con puntas de cabeza perdida, botadas y emplastadas. Los encuentros en ángulo se realizarán a inglete y no por contraperfiles.

El mecanismo de colgar se colocará sobre el canto superior de la hoja. La guía superior se colocará sobre techo, cerco o paramento. Cuando lleve guía inferior irá fijada al pavimento en puertas de paso y a la peana del cerco en puertas de armario y si es oculta irá embutida y fijada con pletinas, tornillos o patillas de anclaje.

Identificación y evaluación de riesgos con la valoración de la eficacia de la prevención adoptada y aplicada en esta unidad de obra

Riesgo	Probabilidad	Consecuencias	Calificación
- Caída al mismo nivel.	Media	Ligeramente dañino	Tolerable
- Cortes por manejo de máquinas-herramientas manuales.	Media	Dañino	Moderado
- Golpes por objetos o herramientas.	Media	Ligeramente dañino	Tolerable
- Atrapamientos de dedos entre objetos.	Baja	Dañino	Tolerable
- Pisadas sobre objetos punzantes.	Media	Dañino	Moderado
- Contactos con la energía eléctrica.	Baja	Extremadamente dañino	Moderado
- Afecciones respiratorias por trabajos dentro de atmósferas pulverulentas.	Media	Ligeramente dañino	Tolerable

Medidas preventivas y protecciones técnicas adoptadas, tendentes a controlar y reducir los riesgos anteriores

Medidas preventivas

Los operarios tendrán los Equipos de Protección Individual correspondientes para la realización de las tareas.

Los trabajos estarán supervisados por una persona competente en la materia.

Los precercos se descargarán en bloques perfectamente flejados pendientes mediante eslingas del gancho de equipos de elevación de carga.

Los acopios de las puertas se ubicarán en los lugares exteriores, (o interiores), definidos para evitar accidentes por interferencias.

En todo momento se mantendrán libres los pasos o caminos de intercomunicación interior y exterior de la obra.

Los precercos se izarán a las plantas en los bloques flejados mediante el montacargas de obra. A la llegada a la planta de ubicación se soltarán los flejes y se descargarán a mano.

Los precercos se izarán a las plantas en bloques flejados, suspendidos del gancho de la grúa mediante eslingas. Una vez en la planta de ubicación, se soltarán los flejes y se descargarán a mano.

Los precercos se repartirán inmediatamente por la planta para su ubicación definitiva según el replanteo efectuado, vigilándose que su apuntalamiento sea seguro, impidiendo que se desplomen al recibir un leve golpe.

Se barrerán los tajos conforme se reciben y elevan los tabiques para evitar los accidentes por pisadas sobre cascotes o clavos.

Se desmontarán aquellas protecciones que obstaculicen el paso de los cercos, únicamente en el tramo necesario. Una vez pasados los cercos, se repondrá inmediatamente la protección.

Los recortes y aserrín producidos durante los ajustes se recogerán y se eliminarán mediante las trompas de vertido.

Antes de la utilización de una máquina-herramienta, el operario deberá estar provisto del documento expreso de autorización de manejo de esa determinada máquina.

Los cercos serán recibidos por una mínimo de una cuadrilla, en evitación de golpes, caídas y vuelcos.

El cuelgue de hojas de puertas, (o de ventanas), se efectuará por un mínimo de dos operarios, para evitar accidentes e interferencias por desequilibrio.

La zona de trabajo tendrá una zona de iluminación mínima de 100 lux a una altura entorno a los 2 m.

La iluminación mediante portátiles se hará mediante portalámparas estancos con mango aislante y rejilla de protección de la bombilla; alimentados a tensión de seguridad.

Equipos de protección individual

Relación de EPIs necesarios en esta unidad de obra, y cuya eficacia ha sido evaluada:

- Casco de seguridad.
- Ropa de trabajo.
- Guantes de cuero.
- Calzado de seguridad.
- Cinturón portaherramientas.
- Gafas de seguridad antiproyecciones.

Naves Industriales - Carpinterías - Estanterías

Procedimiento

Operaciones a desarrollar previstas en el proyecto

Esta fase de la obra consiste en el montaje de estanterías.

Se incluyen en esta unidad de obra las siguientes operaciones:

- Preparación del espacio de trabajo.
- Replanteo y marcado de espacios.
- Montaje de estantes.
- Resolución de encuentros y puntos singulares.
- Reparaciones superficiales y acabado final.

Identificación y evaluación de riesgos con la valoración de la eficacia de la prevención adoptada y aplicada en esta unidad de obra

Riesgo	Probabilidad	Consecuencias	Calificación
Caída de personas al mismo nivel	Media	Ligeramente dañino	Tolerable
Caída de objetos en manipulación	Baja	Dañino	Tolerable
Golpes y cortes por objetos o herramientas	Baja	Dañino	Tolerable
Proyección de fragmentos o partículas	Baja	Ligeramente dañino	Trivial
Sobreesfuerzos, posturas forzadas o movimientos repetitivos	Baja	Ligeramente dañino	Trivial
Contactos eléctricos	Baja	Dañino	Tolerable
Iluminación inadecuada	Baja	Ligeramente dañino	Trivial

Medidas preventivas y protecciones técnicas adoptadas, tendentes a controlar y reducir los riesgos anteriores

Medidas preventivas

Los operarios tendrán los Equipos de Protección Individual correspondientes para la realización de las tareas.

Los trabajos estarán supervisados por una persona competente en la materia.

Los acopios de materiales se ubicarán en lugares seguros para evitar accidentes por interferencias.

A las zonas de trabajo se accederá siempre utilizando medios seguros.

Se prohíbe utilizar a modo de borriquetas los bidones, cajas o pilas de material y asimilables, para evitar trabajar sobre superficies inestables.

Las escaleras de mano deberán estar de acuerdo a la normativa, y no podrán ser utilizadas como borriquetas.

Las plataformas de trabajo deberán tener al menos 60 cm. de ancho.

En todo momento se mantendrán libres los pasos o caminos de intercomunicación interior y exterior del lugar de trabajo.

Los recortes y restos del montaje producidos durante los ajustes se recogerán y se eliminarán diariamente.

Antes de la utilización de cualquier máquina-herramienta, se comprobará que se encuentra en óptimas condiciones y con todos los mecanismos y protectores de seguridad instalados en perfectas condiciones.

El operario deberá de ser conocedor del manejo de las máquinas herramientas que vaya a utilizar para estas operaciones.

Las conexiones eléctricas de las máquinas se realizarán mediante mangueras eléctricas conectadas con dispositivos macho-hembra, y estarán exentas de cortes y empalmes.

El montaje de estantes se efectuará por un mínimo de dos operarios, para evitar accidentes e interferencias por desequilibrio.

En general no se deberán elevar cargas superiores a los 25 Kg. por un solo operario.

La zona de trabajo tendrá una zona de iluminación mínima de 100 lux a una altura entorno a los 2 m.

Equipos de protección individual

Relación de EPIs necesarios en esta unidad de obra, y cuya eficacia ha sido evaluada:

- Casco de seguridad.
- Ropa de trabajo.
- Guantes de cuero.
- Calzado de seguridad.
- Gafas de seguridad antiproyecciones.

Naves Industriales - Carpinterías - Cerrajerías - Puerta contra incendios

Procedimiento

Operaciones a desarrollar previstas en el proyecto

El proceso constructivo de esta unidad de obra consistirá en el montaje de puertas contraincendios, en los puntos establecidos en el proyecto de obra. Estarán realizadas con carpintería de perfiles metálicos y recibidas a los haces interiores del hueco.

Las operaciones a realizar serán las siguientes:

- Recibo del cerco en el hueco, mediante patillas de anclaje, con mortero de cemento, debiendo quedar perfectamente nivelado y aplomado.
- Nivelación y aplomado de la hoja. La holgura entre la hoja y el cerco, en sentido normal al plano de la puerta, será no mayor de 4mm.
- Colocación de pernos o bisagras y uniones.
- Reparación de defectos superficiales.

Identificación y evaluación de riesgos con la valoración de la eficacia de la prevención adoptada y aplicada en esta unidad de obra

Riesgo	Probabilidad	Consecuencias	Calificación
Caída de personas al mismo nivel	Baja	Ligeramente dañino	Trivial
Caída de objetos en manipulación	Baja	Dañino	Tolerable
Caída de objetos desprendidos	Baja	Ligeramente dañino	Trivial
Choques y golpes contra objetos inmóviles	Baja	Dañino	Tolerable
Golpes y cortes por objetos o herramientas	Baja	Ligeramente dañino	Trivial
Atrapamiento o aplastamiento por o entre objetos	Baja	Dañino	Tolerable
Sobreesfuerzos, posturas forzadas o movimientos repetitivos	Baja	Ligeramente dañino	Trivial

Medidas preventivas y protecciones técnicas adoptadas, tendentes a controlar y reducir los riesgos anteriores

Medidas preventivas

Los operarios tendrán los Equipos de Protección Individual correspondientes para la realización de las tareas.

Los trabajos estarán supervisados por una persona competente en la materia.

Los elementos de la carpintería, se descargarán en bloques perfectamente flejados o atados, pendientes mediante eslingas del gancho de la grúa.

En todo momento se mantendrán libres los pasos o caminos de intercomunicación interior y exterior de la obra para evitar los accidentes por tropiezos o interferencias.

Se comprobará que todas las carpinterías en fase de presentación, permanezcan perfectamente acuñadas y apuntaladas, para evitar accidentes por desplomes.

En todo momento los tajos se mantendrán libres de cascotes, recortes metálicos y además objetos punzantes, para evitar los accidentes por pisadas sobre objetos.

Se desmontarán únicamente en los tramos necesarios, aquellas protecciones, que obstaculicen el paso de la carpintería. Una vez introducidos los cercos, etc. en la planta se repondrán inmediatamente.

Antes de la utilización de una máquina-herramienta, el operario deberá de estar provisto del documento expreso de autorización de manejo de una determinada máquina, (radial, remachadora, sierra, lijadora, etc.)

Antes de la utilización de cualquier máquina-herramienta, se comprobará que se encuentra en óptimas condiciones y con todos los mecanismos y protectores de seguridad instalados en perfectas condiciones.

Las zonas interiores de trabajo, tendrán una iluminación mínima de 100 lux medidos a una altura sobre el suelo entorno a los 2 m.

Toda la maquinaria eléctrica a utilizar en esta obra estará dotada de toma de tierra en combinación con los disyuntores diferenciales del cuadro general de la obra, o de doble aislamiento.

Se prohíbe la anulación del cable de toma de tierra de las mangueras de alimentación.

Equipos de protección individual

Relación de EPIs necesarios en esta unidad de obra, y cuya eficacia ha sido evaluada:

- Casco de seguridad.
- Ropa de trabajo.
- Guantes de cuero.
- Calzado de seguridad.
- Cinturón portaherramientas.
- Gafas de seguridad antiproyecciones.

Naves Industriales - Carpinterías - Cerrajerías - Barandillas de escalera

Procedimiento

Operaciones a desarrollar previstas en el proyecto

El proceso constructivo correspondiente al montaje de barandilla en las escaleras, se realizará anclándola en los puntos establecidos en el proyecto de obra.

Las operaciones a estudiar en esta unidad de obra serán las siguientes:

- Replanteo de anclajes.
- Nivelación y aplomado de soportes.
- Montaje de elementos complementarios.
- Reparación de defectos superficiales.

Identificación y evaluación de riesgos con la valoración de la eficacia de la prevención adoptada y aplicada en esta unidad de obra

Riesgo	Probabilidad	Consecuencias	Calificación
Caída de personas a distinto nivel	Baja	Dañino	Tolerable
Caída de personas al mismo nivel	Baja	Ligeramente dañino	Trivial
Caída de objetos por desplome o derrumbamiento	Baja	Dañino	Tolerable
Caída de objetos en manipulación	Baja	Dañino	Tolerable
Choques y golpes contra objetos inmóviles	Baja	Ligeramente dañino	Trivial
Golpes y cortes por objetos o herramientas	Media	Ligeramente dañino	Tolerable
Proyección de fragmentos o partículas	Baja	Dañino	Tolerable

Sobreesfuerzos, posturas forzadas o movimientos repetitivos	Baja	Ligeramente dañino	Trivial
Contactos térmicos	Baja	Dañino	Tolerable
Contactos eléctricos	Baja	Dañino	Tolerable

Medidas preventivas y protecciones técnicas adoptadas, tendentes a controlar y reducir los riesgos anteriores

Medidas preventivas

Los operarios tendrán los Equipos de Protección Individual correspondientes para la realización de las tareas.

Los trabajos estarán supervisados por una persona competente en la materia.

En todo momento los tajos se mantendrán libres de cascotes, recortes metálicos y además objetos punzantes, para evitar los accidentes por pisadas sobre objetos.

Antes de la utilización de una máquina-herramienta, el operario deberá de estar provisto del documento expreso de autorización de manejo de esa determinada máquina.

Antes de la utilización de cualquier máquina-herramienta, se comprobará que se encuentra en óptimas condiciones y con todos los mecanismos y protectores de seguridad instalados en perfectas condiciones.

Se prohíbe utilizar a modo de borriquetas los bidones, cajas o pilas de material y asimilables, para evitar trabajar sobre superficies inestables.

Las zonas interiores de trabajo, tendrán una iluminación mínima de 100 lux medidos a una altura sobre el suelo entorno a los dos metros.

Toda maquinaria eléctrica en esta obra estará dotada de toma de tierra en combinación con los disyuntores diferenciales del cuadro general de la obra, o de doble aislamiento.

Se prohíbe la anulación del cable de toma de tierra de las mangueras de alimentación.

Los operarios tendrán siempre cubierto el riesgo de caída. Si es necesario, estarán con el fiador del arnés de seguridad sujeto a los elementos sólidos de amarre.

Las barandillas de las terrazas se instalarán definitivamente y sin dilación, para evitar accidentes por protecciones indebidas.

Se prohíbe acopiar barandillas definitivas y asimilables en los bordes de las terrazas, para evitar los riesgos por posibles desplomes.

Equipos de protección individual

Relación de EPIs necesarios en esta unidad de obra, y cuya eficacia ha sido evaluada:

- Arnés de seguridad.
- Casco de seguridad.
- Ropa de trabajo.
- Guantes de cuero.
- Gafas de seguridad antiproyecciones.
- Calzado de seguridad.

Para soldadores:

- Pantallas de mano para soldadura.
- Manoplas de soldador.
- Mandil de soldador.
- Polainas de soldador.
- Yelmo de soldador.

Naves Industriales - Revestimientos - Paramentos - Alicatados - Azulejo

Procedimiento

Operaciones a desarrollar previstas en el proyecto

Se consideran incluidas dentro de esta unidad de obra la relación de operaciones que se detallan:

Los paramentos serán limpiados, lavados y aplomados.

Los azulejos se sumergirán previamente en agua a saturación, debiendo orearse a la sombra 12 horas, como mínimo, antes de su colocación.

El alicatado se comenzará a partir del nivel superior del pavimento y antes de realizar éste.

Se desecharán los azulejos defectuosos o rotos.

Se colocarán los azulejos a punta de paleta, y la torta de mortero cubrirá la totalidad de la superficie del azulejo.

Se colocarán los azulejos con mortero cola.

Se comprobará la planeidad de la superficie alicatada con un regle.

Una vez ejecutado el alicatado se rejuntará con cemento blanco o de color. Después del rejuntado los azulejos se limpiarán con estropajo seco 12 horas después de efectuado el rejuntado.

Identificación y evaluación de riesgos con la valoración de la eficacia de la prevención adoptada y aplicada en esta unidad de obra

Riesgo	Probabilidad	Consecuencias	Calificación
- Caída de personas a distinto nivel.	Media	Dañino	Moderado
- Caída de personas al mismo nivel.	Media	Ligeramente dañino	Tolerable
- Caída de objetos sobre las personas.	Baja	Extremadamente dañino	Moderado
- Golpes contra objetos.	Media	Ligeramente dañino	Tolerable
- Cortes por el manejo de objetos y herramientas manuales.	Media	Dañino	Moderado
- Dermatitis por contactos con el cemento.	Media	Dañino	Moderado
- Partículas en los ojos.	Media	Dañino	Moderado
- Cortes por utilización de máquinas-herramienta.	Media	Extremadamente dañino	Importante
- Los derivados de los trabajos realizados en ambientes pulverulentos.	Media	Ligeramente dañino	Tolerable
- Sobreesfuerzos.	Media	Dañino	Moderado
- Electrocución.	Baja	Extremadamente dañino	Moderado
- Atrapamientos por los medios de elevación y transporte.	Baja	Extremadamente dañino	Moderado
- Los derivados del uso de medios auxiliares.	Media	Dañino	Moderado

Medidas preventivas y protecciones técnicas adoptadas, tendentes a controlar y reducir los riesgos anteriores

Medidas preventivas

El corte de las piezas cerámicas a máquina ('tronzadora radial' o 'sierra de disco') deberá hacerse por vía húmeda, sumergiendo la pieza a cortar en un cubo con agua, para evitar la formación de polvo ambiental durante el trabajo.

El corte de las plaquetas y demás piezas cerámicas se ejecutará a la intemperie, para evitar respirar aire con gran cantidad de polvo.

Los huecos en el suelo permanecerán constantemente protegidos con las protecciones colectivas establecidas en la fase de estructura.

Los andamios sobre borriquetas a utilizar, tendrán siempre plataformas de trabajo de anchura no inferior a los 60 cm. formados por 3 tablonos trabados entre sí.

Se prohíbe utilizar a modo de borriquetas para formar andamios, bidones, cajas de materiales, bañeras, etc.

Se prohíbe el uso de borriquetas en tribunas, sin protección contra las caídas desde alturas.

Para la utilización de borriquetas en balcones, se instalarán redes tensas de seguridad, en evitación de las caídas desde altura.

Las zonas de trabajo tendrán una iluminación mínima de 100 lux a una altura sobre el suelo en torno a los 2 m.

La iluminación mediante portátiles se hará con <<portalámparas estancos con mango aislante>> y rejilla de protección de la bombilla y alimentados a tensión de seguridad.

Se prohíbe el conexionado de cables eléctricos a los cuadros de alimentación sin la utilización de las clavijas macho-hembra, en prevención del riesgo eléctrico.

Los tajos se limpiarán de recortes y desperdicios de pasta, apilando los escombros ordenadamente para su evacuación mediante bajantes de escombros.

Se prohíbe lanzar los escombros directamente por los huecos de fachada o de los patios interiores.

Las cajas de plaquetas, se acopiarán en las plantas repartidas junto a los tajos donde se vaya a instalar, situadas lo más alejadas posible a los vanos, en evitación de sobrecargas innecesarias.

Las cajas de plaquetas en acopio, nunca se dispondrán de forma que obstaculicen los lugares de paso, para evitar los accidentes de tropiezo.

Cuando se maneje pequeña maquinaria eléctrica se evitará que entre en contacto con humedades o encharcamientos de agua, en evitación de electrocuciones.

Equipos de protección individual

Relación de EPIs necesarios en esta unidad de obra, y cuya eficacia ha sido evaluada:

- Casco de seguridad.
- Guantes de PVC o de goma.
- Guantes de cuero.
- Calzado de seguridad.
- Arnés de seguridad.
- Mascarillas antipolvo con filtro mecánico.
- Gafas de seguridad antiproyecciones.
- Ropa de trabajo.
- Trajes para tiempo lluvioso.

Naves Industriales - Revestimientos - Paramentos - Enfoscados

Procedimiento

Operaciones a desarrollar previstas en el proyecto

Se consideran incluidas dentro de esta unidad de obra la relación de operaciones que se detallan:

Primeramente se procederá a la limpieza de la superficie.

Una vez humedecida la superficie se aplicará el mortero y se planeará de forma que éste se introduzca en las irregularidades del soporte, para aumentar su adherencia.

Cuando el enfoscado tenga un acabado rugoso, se le dará directamente el paso de regla.

Cuando el enfoscado tenga un acabado fratasado, se conseguirá pasando sobre la superficie todavía fresca, el fratás mojado en agua, hasta conseguir que ésta quede plana. En exteriores cuando vaya despiezado, la profundidad de la llaga será de 5 mm.

Cuando el enfoscado tenga un acabado bruñido, se conseguirá aplicando sobre la superficie todavía no endurecida, con llana una pasta de cemento tapando poros e irregularidades, hasta conseguir una superficie lisa. En exteriores cuando vaya despiezado, la profundidad de la llaga será de 5 mm.

Identificación y evaluación de riesgos con la valoración de la eficacia de la prevención adoptada y aplicada en esta unidad de obra

Riesgo	Probabilidad	Consecuencias	Calificación
- Caída de personas a distinto nivel.	Media	Dañino	Moderado
- Caída de personas al mismo nivel.	Media	Ligeramente dañino	Tolerable
- Caída de objetos sobre las personas.	Baja	Extremadamente dañino	Moderado
- Golpes contra objetos.	Media	Ligeramente dañino	Tolerable
- Cortes por el manejo de objetos y herramientas manuales.	Media	Dañino	Moderado
- Dermatitis por contactos con el cemento.	Media	Dañino	Moderado
- Partículas en los ojos.	Media	Dañino	Moderado
- Cortes por utilización de máquinas-herramienta.	Baja	Extremadamente dañino	Moderado
- Los derivados de los trabajos realizados en ambientes pulverulentos.	Media	Ligeramente dañino	Tolerable
- Sobreesfuerzos.	Media	Dañino	Moderado
- Contactos con la energía eléctrica.	Baja	Extremadamente dañino	Moderado

Medidas preventivas y protecciones técnicas adoptadas, tendentes a controlar y reducir los riesgos anteriores

Medidas preventivas

En todo momento se mantendrán limpias y ordenadas las superficies de tránsito y de apoyo para realizar los trabajos de enfoscado para evitar los accidentes por resbalón.

Los andamios para enfoscados de interiores se formarán sobre borriquetas. Se prohíbe el uso de escaleras, bidones, pilas de material, etc., para estos fines, para evitar los accidentes por trabajar sobre superficies inseguras.

Se prohíbe el uso de borriquetas en balcones, sin protección contra las caídas desde alturas.

Se colgarán los elementos firmes de la estructura, cables en los que amarrar el fiador del arnés de seguridad para realizar los trabajos sobre borriquetas en los lugares con riesgo de caída desde altura.

Para la utilización de borriquetas en balcones, se instalarán redes tensas de seguridad entre la tribuna superior y la que sirve de apoyo, en evitación del riesgo de las caídas desde altura.

Para la utilización de borriquetas en balcones, se instalará un cerramiento provisional formado por <<pies derechos>> acuñados en suelo y techo, a los que se amarrarán tablonos o barras formando una barandilla sólida de 90,0 cm. (recomendable 100 cm.) de altura, medidos desde la superficie de trabajo sobre las borriquetas. La barandilla constará de pasamanos, listón intermedio y rodapié.

Las zonas de trabajo tendrán una iluminación mínima de 100 lux, medidos a una altura sobre el suelo en torno a los 2 m.

La iluminación mediante portátiles, se hará con <<portalámparas estancos con mango aislante>> y <<rejilla>> de protección de la bombilla. La energía eléctrica los alimentará a tensión de seguridad.

El transporte de <<miras>> sobre carretillas, se efectuará atando firmemente el paquete de miras a la carretilla, para evitar los accidentes por desplome de las miras.

El transporte de sacos aglomerantes o de áridos se realizará preferentemente sobre carretilla de mano, para evitar sobreesfuerzos.

Se acordonará la zona en la que pueda caer piedra durante las operaciones de proyección de <<garbancillo>> sobre morteros, mediante cintas de banderolas y letreros de prohibido el paso.

Los sacos de aglomerados, se acopiarán ordenadamente repartidos junto a los tajos en los que se les vaya a utilizar, lo más separados posible de los vanos, para evitar sobrecargas innecesarias.

Los sacos de aglomerante, se dispondrán de forma que no obstaculicen los lugares de paso, para evitar accidentes por tropiezos.

Se tenderán cables amarrados a "puntos fuertes" en la zona de cubierta, en los que amarrar el cable fiador del arnés de seguridad, para realizar los enfoscados en exteriores.

Las plataformas de trabajo serán como mínimo de 0,60 m.

Se deberán señalizar debidamente la zona de acopios.

Equipos de protección individual

Relación de EPIs necesarios en esta unidad de obra, y cuya eficacia ha sido evaluada:

- Casco de seguridad.
- Guantes de PVC o de goma.
- Guantes de cuero.
- Calzado de seguridad.
- Arnés de seguridad.
- Mascarillas antipolvo con filtro mecánico.
- Ropa de trabajo.
- Trajes para tiempo lluvioso.
- Gafas de seguridad antiproyecciones.

Naves Industriales - Revestimientos - Suelos y escaleras - Continuos - Pinturas epoxídicas

Procedimiento

Operaciones a desarrollar previstas en el proyecto

Se consideran incluidas dentro de esta unidad de obra la secuencia de operaciones que se detallan: Primeramente se limpiará la solera sobre la que vamos a aplicar la pintura para que esté exenta de grasas y aceites.

Se aplicará la resina mediante rodillo o pistola, siguiendo las especificaciones del fabricante.

Identificación y evaluación de riesgos con la valoración de la eficacia de la prevención adoptada y aplicada en esta unidad de obra

Riesgo	Probabilidad	Consecuencias	Calificación
Caída de personas al mismo nivel	Media	Ligeramente dañino	Tolerable
Choques y golpes contra objetos inmóviles	Baja	Dañino	Tolerable
Sobreesfuerzos o posturas inadecuadas	Baja	Extremadamente dañino	Moderado
Contacto con sustancias nocivas o tóxicas	Media	Extremadamente dañino	Importante
Contactos eléctricos	Baja	Extremadamente dañino	Moderado
Iluminación inadecuada	Baja	Dañino	Tolerable
Golpes y cortes por objetos o herramientas	Media	Extremadamente dañino	Importante
Pisadas sobre objetos	Baja	Dañino	Tolerable
Proyección de fragmentos o partículas	Media	Ligeramente dañino	Tolerable

Medidas preventivas y protecciones técnicas adoptadas, tendentes a controlar y reducir los riesgos anteriores

Medidas preventivas

Las zonas de trabajo tendrán una iluminación mínima de 100 lux medidos a una altura sobre el

pavimento entorno a 1.50 m.

La iluminación mediante portátiles, se efectuará con <<portalámparas estancos con mango aislante>> provistos de rejilla protectora de la bombilla y alimentados a tensión de seguridad.

Se prohíbe la conexión de los cables eléctricos a los cuadros de alimentación sin la utilización de las clavijas macho-hembra.

En los trabajos de pavimentado realizados a la intemperie, se suspenderán los trabajos en condiciones climatológicas adversas.

Procuraremos el tener ventilada la zona donde se este aplicando los productos mencionados.

En los lugares de tránsito de personas se acotarán con cuerda de banderolas las superficies recientemente soladas, en evitación de accidentes por caídas.

Los materiales empleados se dispondrán de forma que no obstaculicen los lugares de paso, para evitar los accidentes por tropiezo.

Cuando esté en fase de pavimentación un lugar de paso y comunicación interno de obra, se cerrará el acceso, indicándose itinerarios alternativos mediante señales de dirección obligatoria.

Los lugares en fase de pulimento se señalarán mediante rótulos de: "peligro pavimento resbaladizo".

Las pulidoras y abrillantadoras a utilizar, tendrán el manillar de manejo revestido de material aislante de la electricidad.

Las pulidoras y abrillantadoras a utilizar, estarán dotadas de doble aislamiento, para evitar los accidentes por riesgo eléctrico.

Las pulidoras y abrillantadoras estarán dotadas de aro de protección antiatrapamientos, por contacto con los cepillos y las lijas.

Los lodos, producto de los pulidos, serán orillados siempre a zonas no de paso y eliminados inmediatamente de la planta.

Se colgarán cables de seguridad anclados a elementos firmes de la estructura, de los que amarrar el fiador del arnés de seguridad para realizar los trabajos de instalación del peldañado definitivo de las escaleras.

Deberá mantenerse el tajo en buen estado de orden y limpieza.

Usaremos rodilleras protectoras en los trabajos y operaciones realizados en el suelo.

Usaremos mascarillas especiales para evitar respirar los vapores producidos.

Equipos de protección individual

Relación de EPIs necesarios en esta unidad de obra, y cuya eficacia ha sido evaluada:

- Casco de seguridad.
- Guantes de PVC o de goma.
- Guantes de cuero.
- Calzado de seguridad.
- Arnés de seguridad.
- Mascarillas antipolvo con filtro mecánico.
- Ropa de trabajo.
- Trajes para tiempo lluvioso.
- Gafas de seguridad antiproyecciones.
- Faja elástica de sujeción de cintura.
- Rodilleras impermeables almohadilladas.
- Cinturón porta-herramientas.
- Gafas de seguridad antiproyecciones.

Naves Industriales - Revestimientos - Suelos y escaleras - Piezas rígidas - Gres

Procedimiento

Operaciones a desarrollar previstas en el proyecto

Se consideran incluidas dentro de esta unidad de obra la secuencia de operaciones siguientes:

Inicialmente sobre el forjado o solera se extenderá una capa de arena sobre la que irá extendiéndose el mortero de cemento cuidando que quede una superficie continua de asiento del solado.

Previamente a la colocación de las baldosas y con el mortero fresco se espolvoreará éste con cemento.

Humedecidas las baldosas, se colocarán sobre la capa de mortero a medida que se vaya extendiendo.

Finalmente se extenderá la lechada de cemento coloreada con la misma tonalidad para el relleno de juntas, y una vez seca se eliminarán los restos de lechada de la misma y se limpiará la superficie.

Identificación y evaluación de riesgos con la valoración de la eficacia de la prevención adoptada y aplicada en esta unidad de obra

Riesgo	Probabilidad	Consecuencias	Calificación
- Caída de personas al mismo nivel.	Media	Ligeramente dañino	Tolerable
- Cortes por manejo de elementos con aristas o bordes cortantes.	Media	Dañino	Moderado
- Afecciones reumáticas por humedades en las rodillas.	Media	Dañino	Moderado
- Dermatitis por contacto con el cemento.	Media	Dañino	Moderado
- Caídas a distinto nivel.	Media	Dañino	Moderado
- Cuerpos extraños en los ojos.	Media	Dañino	Moderado
- Sobreesfuerzos.	Media	Dañino	Moderado
- Contactos con la energía eléctrica.	Baja	Extremadamente dañino	Moderado

Medidas preventivas y protecciones técnicas adoptadas, tendentes a controlar y reducir los riesgos anteriores

Medidas preventivas

Se acotarán y vallarán las zonas de trabajo para evitar caídas a distinto nivel.

El corte de piezas de pavimento se ejecutará en vía húmeda en evitación de lesiones por trabajar en atmósferas pulverulentas.

El corte de piezas de pavimento en vía seca con sierra circular, se efectuará situándose el cortador a sotavento, para evitar en lo posible respirar los productos del corte en suspensión.

Los huecos en el suelo permanecerán constantemente protegidos con las protecciones colectivas establecidas en la fase de estructura.

Las zonas de trabajo tendrán una iluminación mínima de 100 lux medidos a una altura sobre el pavimento entorno a 1.50 m.

La iluminación mediante portátiles, se efectuará con <<portalámparas estancos con mango aislante>> provistos de rejilla protectora de la bombilla y alimentados a tensión de seguridad.

Se prohíbe la conexión de los cables eléctricos a los cuadros de alimentación sin la utilización de las clavijas macho-hembra.

Las piezas de pavimento se izarán a las plantas sobre plataformas emplintadas, correctamente apiladas dentro de las cajas de suministro que no se romperán hasta la hora de utilizar su contenido. El conjunto se flejará o atará a la plataforma de izado o transporte para evitar los accidentes por derrames de la carga.

Las piezas de pavimento sueltas se izarán perfectamente apiladas en el interior de jaulones de transporte, en evitación de accidentes por derrame de la carga.

Los sacos de aglomerante se izarán perfectamente apilados en el interior de jaulones de izado, en evitación de accidentes por derrame de la carga.

En los lugares de tránsito de personas se acotarán con cuerda de banderolas las superficies recientemente soladas, en evitación de accidentes por caídas.

Las cajas o paquetes de pavimento, nunca se dispondrán de forma que obstaculicen los lugares de paso, para evitar los accidentes por tropiezo.

Cuando esté en fase de pavimentación un lugar de paso y comunicación interno de obra, se cerrará el acceso, indicándose itinerarios alternativos mediante señales de dirección obligatoria.

Se colgarán cables de seguridad anclados a elementos firmes de la estructura, de los que amarrar el fiador del arnés de seguridad para realizar los trabajos de instalación del peldañado definitivo de las

escaleras.

Los tajos se limpiarán de recortes y desperdicios de pasta, apilando los escombros ordenadamente para su evacuación mediante bajantes de escombros.

Se prohíbe lanzar los escombros directamente por los huecos de fachada o de los patios interiores.

Las cajas de las piezas del pavimento, se acopiarán en las plantas repartidas junto a los tajos donde se vaya a instalar, situadas lo más alejadas posible a los vanos, en evitación de sobrecargas innecesarias.

Equipos de protección individual

Relación de EPIs necesarios en esta unidad de obra, y cuya eficacia ha sido evaluada:

- Casco de seguridad.
- Guantes de PVC o de goma.
- Guantes de cuero.
- Calzado de seguridad.
- Mascarillas antipolvo con filtro mecánico.
- Ropa de trabajo.
- Gafas de seguridad antiproyecciones.

Naves Industriales - Revestimientos - Techos - Placas - Panel escayola

Procedimiento

Operaciones a desarrollar previstas en el proyecto

Se consideran incluidas dentro de esta unidad de obra la secuencia de operaciones siguientes:

Colocación como elementos de sustentación una varilla roscada, la cual se unirá por el extremo superior a la fijación y por el inferior al perfil T, mediante manguito. Como elemento de arriostramiento, se colocará entre dos perfiles T, mediante manguitos en ángulo recto. La distancia entre varillas no será superior a 1200 mm.

El perfil T de chapa se situará, convenientemente nivelado, a la distancia que determinen las dimensiones de las placas.

Se colocará un perfil LD de chapa como elemento de remate, a la altura prevista en todo el perímetro, mediante tacos y tornillos de cabeza plana, distanciados 500 mm entre sí.

Se iniciará la colocación de las placas de escayola, por el perímetro apoyando las placas sobre el ángulo de chapa y sobre los perfiles T. Longitudinalmente las placas irán a tope.

Identificación y evaluación de riesgos con la valoración de la eficacia de la prevención adoptada y aplicada en esta unidad de obra

Riesgo	Probabilidad	Consecuencias	Calificación
- Cortes por uso de herramientas.	Media	Dañino	Moderado
- Cortes por manipulación de carriles y guías.	Media	Dañino	Moderado
- Golpes durante la manipulación de las planchas, guías y lamas.	Media	Dañino	Moderado
- Caídas a distinto nivel.	Media	Dañino	Moderado
- Caídas al mismo nivel.	Media	Ligeramente dañino	Tolerable
- Cuerpos extraños en los ojos.	Media	Dañino	Moderado
- Contactos con la energía eléctrica.	Baja	Extremadamente dañino	Moderado
- Sobreesfuerzos.	Media	Dañino	Moderado

Medidas preventivas y protecciones técnicas adoptadas, tendentes a controlar y reducir los riesgos anteriores

Medidas preventivas

En todo momento se mantendrán limpios y ordenados los lugares de trabajo, para evitar accidentes por tropiezos.

Las escaleras de mano a utilizar serán del tipo tijera dotadas de zapatas antideslizantes y cadenilla de control de apertura máxima, para evitar accidentes por inestabilidad.

Las plataformas de trabajo sobre borriquetas tendrán un ancho mínimo de 60 cm. (3 tablonces trabados entre sí, y a las borriquetas).

La instalación se efectuará desde plataformas ubicadas sobre un andamio tubular, (a más de 2 m de altura), se estarán recercados de una barandilla sólida de 90,0 cm. (recomendable 100 cm.) de altura, formada por pasamanos, barra intermedia y rodapié.

Las plataformas tubulares sobre ruedas no se utilizarán sin antes de subir a ellas, haber ajustado los frenos de rodadura, para evitar los accidentes por movimientos indeseables.

Los andamios a construir para la colocación de los paneles se montarán sobre borriquetas. Se prohíbe expresamente la utilización de bidones, pilas de materiales, escaleras apoyadas contra los paramentos, etc.

Las superficies de trabajo para instalar los paneles sobre rampas y escaleras serán horizontales; se permite el apoyo en el peldaño definitivo y borriqueta, siempre que ésta se inmovilice y los tablonces se anclen, acunén, etc.

Se tenderán cables de seguridad anclados a puntos fuertes de la estructura, en los que amarrar el fiador de los arneses de seguridad en los tajos próximos a huecos con riesgo de caídas desde altura.

Se instalarán redes tensas de seguridad ancladas entre los forjados de alturas correlativas, para controlar el riesgo de caída desde altura en los tajos de montaje de falsos techos sobre guías.

Se prohíbe ascender a escaleras de mano, (apoyadas o de tijera), en descansillos y tramos de escaleras sin estar sujeto el arnés de seguridad a un punto fijo de la estructura.

Las zonas de trabajo tendrán una iluminación mínima de 200 lux medidos a una altura aproximada de 2m. sobre el pavimento.

La iluminación mediante portátiles se hará con <<portalámparas estancos con mango aislante>> y <<rejilla>> de protección de bombilla; la energía eléctrica los alimentará a tensión de seguridad.

Se prohíbe expresamente el conexionado de cables eléctricos a los cuadros de alimentación sin la utilización de las clavijas macho-hembra.

El transporte de guías de longitud superior a los 3 m. se realizará mediante dos operarios.

Es obligatorio tener el casco en el lugar de trabajo y su utilización para realizar desplazamientos por la obra.

Se prohíbe abandonar directamente sobre el pavimento, objetos cortantes y asimilables, para evitar los accidentes por pisadas de objetos.

Equipos de protección individual

Relación de EPIs necesarios en esta unidad de obra, y cuya eficacia ha sido evaluada:

- Casco de seguridad.
- Guantes de PVC o de goma.
- Guantes de cuero.
- Calzado de seguridad.
- Mascarillas antipolvo con filtro mecánico.
- Arnés de seguridad.
- Ropa de trabajo.
- Gafas de seguridad antiproyecciones.

Naves Industriales - Revestimientos - Techos - Placas - Paneles metálicos

Procedimiento

Operaciones a desarrollar previstas en el proyecto

Se consideran incluidas dentro de esta unidad de obra la secuencia de operaciones siguientes:
 Inicialmente como elemento de suspensión se colocará una varilla roscada, la cual se unirá por el extremo superior a la fijación y por el inferior al perfil T, mediante manguito.
 Como elemento de arriostamiento, se colocará entre dos perfiles T, mediante manguitos en ángulo recto. La distancia entre varillas no será superior a 1200 mm.
 El perfil T de chapa se situará, convenientemente nivelado, a la distancia que determinen las dimensiones de las placas.
 Se colocará un perfil LD de chapa como elemento de remate, a la altura prevista en todo el perímetro, mediante tacos y tornillos de cabeza plana, distanciados 500 mm entre sí.
 Se iniciará la colocación de los paneles metálicos por el perímetro, apoyando las placas sobre el ángulo de chapa y sobre los perfiles T. Longitudinalmente las placas irán a tope.

Identificación y evaluación de riesgos con la valoración de la eficacia de la prevención adoptada y aplicada en esta unidad de obra

Riesgo	Probabilidad	Consecuencias	Calificación
- Cortes por uso de herramientas.	Media	Dañino	Moderado
- Cortes por manipulación de carriles y guías.	Media	Dañino	Moderado
- Golpes durante la manipulación de las planchas, guías y lamas.	Baja	Dañino	Tolerable
- Caídas a distinto nivel.	Media	Dañino	Moderado
- Caídas al mismo nivel.	Media	Ligeramente dañino	Tolerable
- Cuerpos extraños en los ojos.	Media	Dañino	Moderado
- Contactos con la energía eléctrica.	Baja	Extremadamente dañino	Moderado
- Sobreesfuerzos.	Media	Dañino	Moderado

Medidas preventivas y protecciones técnicas adoptadas, tendentes a controlar y reducir los riesgos anteriores

Medidas preventivas

En todo momento se mantendrán limpios y ordenados los lugares de trabajo, para evitar accidentes por tropiezos.

Las escaleras de mano a utilizar serán del tipo tijera dotadas de zapatas antideslizantes y cadenilla de control de apertura máxima, para evitar accidentes por inestabilidad.

Las plataformas de trabajo sobre borriquetas tendrán un ancho mínimo de 60 cm. (3 tablones trabados entre sí, y a las borriquetas).

La instalación se efectuará desde plataformas ubicadas sobre un andamio tubular, (a más de 2 m de altura), se estarán recercados de una barandilla sólida de 90,0 cm. (recomendable 100 cm.) de altura, formada por pasamanos, barra intermedia y rodapié.

Las plataformas tubulares sobre ruedas no se utilizarán sin antes de subir a ellas, haber ajustado los frenos de rodadura, para evitar los accidentes por movimientos indeseables.

Los andamios a construir para la colocación de los paneles se montarán sobre borriquetas. Se prohíbe expresamente la utilización de bidones, pilas de materiales, escaleras apoyadas contra los paramentos, etc.

Las superficies de trabajo para instalar los paneles sobre rampas y escaleras serán horizontales; se permite el apoyo en el peldaño definitivo y borriqueta, siempre que ésta se inmovilice y los tablones se anclen, acuñen, etc.

Se tenderán cables de seguridad anclados a puntos fuertes de la estructura, en los que amarrar el fiador de los arneses de seguridad en los tajos próximos a huecos con riesgo de caídas desde altura.

Se instalarán redes tensas de seguridad ancladas entre los forjados de alturas correlativas, para controlar el riesgo de caída desde altura en los tajos de montaje de falsos techos sobre guías.

Se prohíbe ascender a escaleras de mano, (apoyadas o de tijera), en descansillos y tramos de escaleras sin estar sujeto el arnés de seguridad a un punto fijo de la estructura.

Las zonas de trabajo tendrán una iluminación mínima de 200 lux medidos a una altura aproximada de 2m. sobre el pavimento.

La iluminación mediante portátiles se hará con <<portalámparas estancos con mango aislante>> y <<rejilla>> de protección de bombilla; la energía eléctrica los alimentará a tensión de seguridad.

Se prohíbe expresamente el conexionado de cables eléctricos a los cuadros de alimentación sin la utilización de las clavijas macho-hembra.

El transporte de guías de longitud superior a los 3 m. se realizará mediante dos operarios.

Es obligatorio tener el casco en el lugar de trabajo y su utilización para realizar desplazamientos por la obra.

Se prohíbe abandonar directamente sobre el pavimento, objetos cortantes y asimilables, para evitar los accidentes por pisadas de objetos.

Equipos de protección individual

Relación de EPIs necesarios en esta unidad de obra, y cuya eficacia ha sido evaluada:

- Casco de seguridad.
- Guantes de PVC o de goma.
- Guantes de cuero.
- Calzado de seguridad.
- Arnés de seguridad.
- Ropa de trabajo.
- Gafas de seguridad antiproyecciones.

7.2.4. Servicios sanitarios y comunes de los que está dotado este centro de trabajo

Relación de los servicios sanitarios y comunes de los que está dotado este centro de trabajo de la obra, en función del número de trabajadores que vayan a utilizarlos, aplicando las especificaciones contenidas en los apartados 14, 15, 16 y 19 apartado b) de la parte A del Anexo IV del R.D. 1627/97.

Servicios higiénicos

Procedimiento

Operaciones a desarrollar previstas en el proyecto

- Dispondrá de instalación de agua caliente en duchas y lavabos.
- Los suelos, techos y paredes serán lisos e impermeables, permitiendo la limpieza necesaria; asimismo dispondrán de ventilación independiente y directa.
- La altura libre de suelo a techo no será inferior a 2,30 metros, siendo las dimensiones mínimas de las cabinas de los retretes de 1 x 1,20 metros. Las puertas irán provistas de cierre interior e impedirán la visibilidad desde el exterior.
- Dispondrá de abastecimiento suficiente de agua potable en proporción al número de trabajadores, fácilmente accesible a todos ellos y distribuidos en lugares próximos a los puestos de trabajo.
- Se indicará mediante carteles si el agua es o no potable.
- En los retretes que hayan de ser utilizados por mujeres se instalarán recipientes especiales y cerrados.
- Se instalará un lavabo de agua corriente, provisto de jabón, por cada 10 empleados o fracción de esta cifra.
- Existirá un retrete con descarga automática, de agua y papel higiénico, por cada 25 trabajadores o fracción o para 15 trabajadoras o fracción.

Identificación y evaluación de riesgos con la valoración de la eficacia de la prevención

adoptada y aplicada en esta unidad de obra

Riesgo	Probabilidad	Consecuencias	Calificación
- Infección por falta de higiene.	Baja	Dañino	Tolerable
- Peligro de incendio.	Baja	Extremadamente dañino	Moderado
- Cortes con objetos.	Baja	Dañino	Tolerable

Medidas preventivas y protecciones técnicas adoptadas, tendentes a controlar y reducir los riesgos anteriores

Medidas preventivas

- A los trabajadores que realicen trabajos marcadamente sucios o manipulen sustancias tóxicas se les facilitarán los medios especiales de limpieza necesarios en cada caso.
- Se mantendrá limpio y desinfectado diariamente.
- Tendrán ventilación independiente y directa.
- Se cuidará que las aguas residuales se alejen de las fuentes de suministro de agua potable.
- Los inodoros y urinarios se instalarán y conservarán en debidas condiciones de desinfección, desodorización y supresión de emanaciones.
- Se limpiarán diariamente con desinfectante.
- Cuando los retretes comuniquen con los lugares de trabajo estarán completamente cerrados y tendrán ventilación al exterior, natural o forzada.
- Habrán extintores.
- Antes de conectar el termo eléctrico comprobar que está lleno de agua.
- Nunca atornillar, clavar o remachar en las paredes.
- No realizar ningún tipo de pintadas en el interior y/o exterior.
- No pisar sobre el techo de la misma, ni depositar ningún tipo de objetos.
- Enganchar la caseta de las cuatro esquinas para el montaje/desmontaje.
- No levantar la caseta con material lleno.

Equipos de protección individual

Relación de EPIs necesarios en esta unidad de obra, y cuya eficacia ha sido evaluada:

- Guantes goma para limpieza

Botiquín

Procedimiento

Operaciones a desarrollar previstas en el proyecto

- Se dispondrá de un botiquín en sitio visible y de fácil acceso, colocándose junto al mismo la dirección y teléfono de la compañía aseguradora, así como el del centro asistencial más próximo, médico, ambulancias, protección civil, bomberos y policía, indicándose en un plano la vía más rápida que comunica la obra en el centro asistencial más próximo.
- Los botiquines estarán a cargo de personas capacitadas designadas por la empresa.
- Se revisará mensualmente su contenido y se repondrá inmediatamente lo usado.

El botiquín portátil, tendrá un contenido mínimo (conforme anexo VI.A.3 del Real Decreto 486/97) que aquí se especifica:

- Desinfectantes y antisépticos autorizados
- Gasas estériles
- Algodón hidrófilo

- Venda
- Esparadrapo
- Apósitos adhesivos
- Tijeras
- Pinzas
- Guantes desechables

La Orden TAS/2947/2007, establece el **contenido mínimo del botiquín**, siendo los siguientes:

- Botella de agua oxigenada
- Botella de alcohol
- Paquete de algodón arrollado
- Sobres de gasas estériles
- Vendas
- Caja de tiritas
- Caja de bandas protectoras
- Esparadrapo Hipo Alérgico
- Tijera 11 cm cirugía
- Pinza 11 cm disección
- Povidona Yodada .
- Suero fisiológico 5 ml
- Venda Crepe 4 m x 5 cm .
- Venda Crepe 4 m x 7 cm
- Pares de guantes látex

Identificación y evaluación de riesgos con la valoración de la eficacia de la prevención adoptada y aplicada en esta unidad de obra

Riesgo	Probabilidad	Consecuencias	Calificación
- Infecciones.	Media	Dañino	Moderado

Medidas preventivas y protecciones técnicas adoptadas, tendentes a controlar y reducir los riesgos anteriores

Medidas preventivas

- En la obra siempre habrá un vehículo para poder hacer el traslado al hospital.
- En la caseta de obra existirá un plano de la zona donde se identificaran las rutas a los hospitales más próximos.
- Se colocará junto al botiquín un rótulo con todos los teléfonos de emergencia, servicios médicos, bomberos, ambulancias, etc.
- Se proveerá un armario conteniendo todo lo nombrado anteriormente, como instalación fija y que con idéntico contenido, provea a uno o dos maletines-botiquín portátiles, dependiendo de la gravedad del riesgo y su frecuencia prevista.

Equipos de protección individual

Relación de EPIs necesarios en esta unidad de obra, y cuya eficacia ha sido evaluada:

- Guantes goma para limpieza y reposición de productos

8. Prevención en los equipos técnicos

Relación de maquinas, herramientas, instrumentos o instalación empleados en la obra que cumplen las condiciones técnicas y de utilización que se determinan en el Anexo IV del R.D. 1627/97 así como en su reglamentación específica y que van a utilizarse o cuya utilización está prevista en esta obra, con identificación de los riesgos laborales indicando las medidas preventivas y protecciones técnicas tendentes a controlar y reducir dichos riesgos, incluyendo la identificación de riesgos en relación con el entorno de la obra en que se encuentran.

8.1. Maquinaria de obra

8.1.1. Maquinaria de movimiento de tierras

Excavación - Miniexcavadora

Operaciones a desarrollar previstas en el proyecto

La miniexcavadora se emplea para abrir trincheras destinadas a tuberías, cables, drenajes, etc. cuando por las dificultades de acceso, limitación de espacios, limitación de movimientos o poco volumen de tierras a mover, así lo requiera.

Este equipo se utiliza porque permite una ejecución precisa, rápida y la dirección del trabajo está constantemente controlada.

Las cucharas estarán montadas en la extremidad del brazo, articulado, que a su vez, está articulado sobre la plataforma.

La operación de carga se efectúa por tracción hacia la máquina en tanto que la extensión del brazo permite la descarga.

La apertura de zanjas destinadas a las canalizaciones, a la colocación de cables y de drenajes, se facilita con este equipo; la anchura de la cuchara es la que determina la de la zanja.

Ésta máquina se utiliza también para la colocación e instalación de los tubos y drenes y para efectuar el relleno de la excavación.

Identificación y evaluación de riesgos con la valoración de la eficacia de la prevención adoptada y aplicada en esta máquina

Riesgo	Probabilidad	Consecuencias	Calificación
Caída de personas a distinto nivel	Baja	Dañino	Tolerable
Caída de personas al mismo nivel	Baja	Ligeramente dañino	Trivial
Caída de objetos en manipulación	Baja	Ligeramente dañino	Trivial
Choques y golpes contra objetos inmóviles	Baja	Dañino	Tolerable
Golpes y cortes por objetos o herramientas	Baja	Dañino	Tolerable
Proyección de fragmentos o partículas	Baja	Ligeramente dañino	Trivial
Atrapamiento o aplastamiento por o entre objetos	Baja	Dañino	Tolerable
Atrapamiento o aplastamiento por vuelco de máquinas o vehículos	Baja	Dañino	Tolerable
Sobreesfuerzos, posturas forzadas o movimientos repetitivos	Baja	Ligeramente dañino	Trivial
Exposición a temperaturas ambientales extremas	Baja	Ligeramente dañino	Trivial
Incendio	Baja	Dañino	Tolerable

Atropellos o golpes con vehículos	Baja	Dañino	Tolerable
Exposición al ruido	Baja	Ligeramente dañino	Trivial
Ambiente pulvígeno	Baja	Ligeramente dañino	Trivial

Medidas preventivas y protecciones técnicas adoptadas, tendentes a controlar y reducir los riesgos anteriores

Medidas preventivas

La máquina dispondrá de marcado CE, declaración de conformidad y manual de instrucciones o en su defecto se habrá sometido a puesta en conformidad de acuerdo con lo que especifica el RD 1215/97.

Los operadores de esta máquina deberán estar debidamente acreditados y haber sido instruidos en las tareas a realizar en la obra.

Antes de iniciar los trabajos, comprobar que todos los dispositivos de la máquina responden correctamente y están en perfecto estado.

Deberán ir provistas de cabina antivuelco, asiento anatómico y disposición de controles y mandos perfectamente accesibles por el operario.

Los caminos de circulación se cuidarán para evitar blandones y embarramientos excesivos que mermen la seguridad de la circulación de la maquinaria.

No se admitirán en esta obra máquinas que no vengan con la protección de cabina antivuelco o pórtico de seguridad.

Se prohibirá que los conductores abandonen la máquina con el motor en marcha.

Se prohibirá que los conductores abandonen la pala con la cuchara izada y sin apoyar en el suelo.

La cuchara durante los transportes de tierras, permanecerá lo más baja posible para poder desplazarse con la máxima estabilidad.

Los ascensos o descensos en carga de la máquina se efectuarán siempre utilizando marchas cortas.

La circulación sobre terrenos desiguales se efectuará a velocidad lenta.

Se prohibirá transportar personas en el interior de la cuchara.

Se prohibirá izar personas para acceder a trabajos puntuales utilizando la cuchara.

Las máquinas a utilizar en esta obra, estarán dotadas de un extintor, timbrado y con las revisiones al día.

Las máquinas a utilizar en esta obra, estarán dotadas de luces y bocina de retroceso.

Se prohibirá arrancar el motor sin antes cerciorarse de que no hay nadie en el área de operación de la pala.

Los conductores se cerciorarán de que no existe peligro para los trabajadores que se encuentren en el interior de pozos o zanjas próximos al lugar de excavación.

Se acotará a una distancia igual a la del alcance máximo del brazo excavador, el entorno de la máquina. Se prohíbe en la zona la realización de trabajos la permanencia de personas.

Se prohibirá realizar trabajos en el interior de las trincheras o zanjas, en la zona de alcance del brazo de la retro.

A los maquinistas de estas máquinas se les comunicará por escrito la correspondiente normativa preventiva, antes del inicio de los trabajos.

Equipos de protección individual

Relación de EPIs necesarios y cuya eficacia ha sido evaluada:

- Casco de seguridad (de uso obligatorio para abandonar la cabina).
- Ropa de trabajo.
- Gafas de seguridad antiproyecciones.
- Guantes de cuero.
- Cinturón elástico antivibratorio.
- Calzado antideslizante.
- Botas impermeables (terreno embarrado).
- Protección del aparato respiratorio en trabajos con tierras pulvígenas, se deberá hacer uso de mascarillas

Excavación - Minicargadora

Operaciones a desarrollar previstas en el proyecto

La utilización de minicargadoras son máquinas necesarias en esta obra, ya que son aptas para diversos trabajos, pero especialmente para movimiento de tierras cuando por las dificultades de acceso, limitación de espacios, limitación de movimientos o poco volumen de tierras a mover, así lo requiera.

La pala cargadora, es decir la pala mecánica compuesta de un tractor sobre orugas o neumáticos equipado de una cuchara cuyo movimiento de elevación se logra mediante dos brazos articulados, realizará diversas funciones.

La función específica de las minicargadoras en esta obra es la carga, transporte a corta distancia y descarga de materiales.

Identificación y evaluación de riesgos con la valoración de la eficacia de la prevención adoptada y aplicada en esta máquina

Riesgo	Probabilidad	Consecuencias	Calificación
Caída de personas a distinto nivel	Baja	Dañino	Tolerable
Caída de personas al mismo nivel	Baja	Ligeramente dañino	Trivial
Caída de objetos en manipulación	Baja	Ligeramente dañino	Trivial
Choques y golpes contra objetos inmóviles	Baja	Dañino	Tolerable
Golpes y cortes por objetos o herramientas	Baja	Dañino	Tolerable
Proyección de fragmentos o partículas	Baja	Ligeramente dañino	Trivial
Atrapamiento o aplastamiento por o entre objetos	Baja	Dañino	Tolerable
Atrapamiento o aplastamiento por vuelco de máquinas o vehículos	Baja	Dañino	Tolerable
Sobreesfuerzos, posturas forzadas o movimientos repetitivos	Baja	Ligeramente dañino	Trivial
Exposición a temperaturas ambientales extremas	Baja	Ligeramente dañino	Trivial
Incendio	Baja	Dañino	Tolerable
Atropellos o golpes con vehículos	Baja	Dañino	Tolerable
Exposición al ruido	Baja	Ligeramente dañino	Trivial
Ambiente pulvígeno	Baja	Ligeramente dañino	Trivial

Medidas preventivas y protecciones técnicas adoptadas, tendentes a controlar y reducir los riesgos anteriores

Medidas preventivas

La máquina dispondrá de marcado CE, declaración de conformidad y manual de instrucciones o en su defecto se habrá sometido a puesta en conformidad de acuerdo con lo que especifica el RD 1215/97.

Los operadores de esta máquina deberán estar debidamente acreditados y haber sido instruidos en las tareas a realizar en la obra.

Antes de iniciar los trabajos, comprobar que todos los dispositivos de la máquina responden correctamente y están en perfecto estado.

Deberán ir provistas de cabina antivuelco, asiento anatómico y disposición de controles y mandos perfectamente accesibles por el operario.

Los caminos de circulación se cuidarán para evitar blandones y embarramientos excesivos que mermen la seguridad de la circulación de la maquinaria.

No se admitirán en esta obra máquinas que no vengan con la protección de cabina antivuelco o pórtico de seguridad.

Se prohibirá que los conductores abandonen la máquina con el motor en marcha.

Se prohibirá que los conductores abandonen la máquina con la cuchara izada y sin apoyar en el suelo.

La cuchara durante los transportes de tierras, permanecerá lo más baja posible para poder desplazarse con la máxima estabilidad.

Los ascensos o descensos en carga de la máquina se efectuarán siempre utilizando marchas cortas.

La circulación sobre terrenos desiguales se efectuará a velocidad lenta.

Se prohibirá transportar personas en el interior de la cuchara.

Se prohibirá izar personas para acceder a trabajos puntuales utilizando la cuchara.

Las máquinas a utilizar en esta obra, estarán dotadas de un extintor, timbrado y con las revisiones al día.

Las máquinas a utilizar en esta obra, estarán dotadas de luces y bocina de retroceso.

Se prohibirá arrancar el motor sin antes cerciorarse de que no hay nadie en el área de operación de la pala.

Los conductores se cerciorarán de que no existe peligro para los trabajadores que se encuentren en el interior de pozos o zanjas próximos al lugar de trabajo.

Se acotará a una distancia igual a la del alcance máximo del brazo de la pala, el entorno de la máquina. Se prohíbe en la zona la realización de trabajos la permanencia de personas.

Se prohibirá en esta obra utilizar la minicargadora como una grúa, para la introducción de piezas, tuberías, etc., en el interior de las zanjas.

A los maquinistas de estas máquinas se les comunicará por escrito la correspondiente normativa preventiva, antes del inicio de los trabajos.

Equipos de protección individual

Relación de EPIs necesarios y cuya eficacia ha sido evaluada:

- Casco de seguridad (de uso obligatorio para abandonar la cabina).
- Ropa de trabajo.
- Gafas de seguridad antiproyecciones.
- Guantes de cuero.
- Cinturón elástico antivibratorio.
- Calzado antideslizante.
- Botas impermeables (terreno embarrado).
- Protección del aparato respiratorio en trabajos con tierras pulvígenas, se deberá hacer uso de mascarillas

8.1.2. Máquinas y Equipos de elevación

Carretillas elevadoras

Operaciones a desarrollar previstas en el proyecto

Se utilizará en esta obra la carretilla elevadora para mover los materiales desde el punto de descarga hasta los distintos puntos donde van a utilizarse.

La carretilla elevadora ofrece, al mismo tiempo, un sistema de transporte y de elevación, de esta forma, evita la necesidad de montacargas o de cualquier tipo de maquinaria de elevación. Incluso cuando se requiere un montacargas, la carretilla elevadora es necesaria, particularmente desde que los materiales vienen embalados según unas normas que se ajustan a las características de las carretillas elevadoras.

Tienen la posibilidad de transportar, tanto horizontalmente como verticalmente, y levantar cargas de

varias toneladas, aunque para las obras de construcción las carretillas de 1000 a 5000 kg. son las más usuales.

Identificación y evaluación de riesgos con la valoración de la eficacia de la prevención adoptada y aplicada en esta máquina

Riesgo	Probabilidad	Consecuencias	Calificación
Atropello de personas	Baja	Extremadamente dañino	Moderado
Vuelcos	Baja	Extremadamente dañino	Moderado
Colisiones	Baja	Extremadamente dañino	Moderado
Atrapamientos	Baja	Extremadamente dañino	Moderado
Desprendimiento del material	Baja	Dañino	Tolerable
Vibraciones	Baja	Dañino	Tolerable
Ruido ambiental	Baja	Dañino	Tolerable
Polvo ambiental	Baja	Dañino	Tolerable
Caídas al subir o bajar del vehículo	Media	Dañino	Moderado
Contactos con energía eléctrica	Baja	Dañino	Tolerable
Quemaduras durante el mantenimiento	Baja	Dañino	Tolerable
Sobreesfuerzos	Alta	Ligeramente dañino	Moderado

Medidas preventivas y protecciones técnicas adoptadas, tendentes a controlar y reducir los riesgos anteriores

Medidas preventivas

La máquina dispondrá de marcado CE, declaración de conformidad y manual de instrucciones o en su defecto se habrá sometido a puesta en conformidad de acuerdo con lo que especifica el RD 1215/97.

Los operadores de esta máquina deberán estar debidamente acreditados y haber sido instruidos en las tareas a realizar en la obra.

Antes de iniciar los trabajos, comprobar que todos los dispositivos de la máquina responden correctamente y están en perfecto estado.

El contratista se asegurará de que es manejada por trabajadores cuya competencia y conocimiento han sido adquiridos por medio de la educación, formación y experiencia práctica revelante.

La utilización de este equipo se efectuará de acuerdo con el manual de instrucciones del fabricante. En caso de no disponer de dicho manual, deberá atenderse a las instrucciones elaboradas en el documento de adecuación del equipo al RD 1215/1997 redactado por personal competente.

A) Normas de manejo:

1. Manipulación de cargas:

La manipulación de cargas debería efectuarse guardando siempre la relación dada por el fabricante entre la carga máxima y la altura a la que se ha de transportar y descargar.

Recoger la carga y elevarla unos 15 cms. sobre el suelo para el transporte de la misma.

Circular llevando el mástil inclinado el máximo hacia atrás.

Situar la carretilla frente al lugar previsto y en posición precisa para depositar la carga.

Elevar la carga hasta la altura necesaria manteniendo la carretilla frenada. Para alturas superiores a 4 mts. programar las alturas de descarga y carga con un sistema automatizado que compense la limitación visual que se produce a distancias altas.

Avanzar la carretilla hasta que la carga se encuentre sobre el lugar de descarga.

Situar las horquillas en posición horizontal y depositar la carga, separándose luego lentamente.

Las mismas operaciones se efectuarán a la inversa en caso de desapilado.
La circulación sin carga se deberá hacer con las horquillas bajas.

2. Circulación por rampas:

La circulación por rampas o pendientes deberá seguir una serie de medidas que se describen a continuación:

- a) Si la pendiente tiene una inclinación inferior a la máxima de la horquilla ($\alpha < \beta$) se podrá circular de frente en el sentido de descenso, con la precaución de llevar el mástil en su inclinación máxima.
- b) Si el descenso se ha de realizar por pendientes superiores a la inclinación máxima de la horquilla ($\alpha > \beta$), el mismo se ha de realizar necesariamente marcha atrás.
- c) El ascenso se deberá hacer siempre marcha adelante.

B) Inspecciones previas a la puesta en marcha y conducción:

Antes de iniciar la jornada el conductor debe realizar una inspección de la carretilla que contemple los puntos siguientes:

- a) Ruedas (banda de rodaje, presión, etc.).
- b) Fijación y estado de los brazos de la horquilla
- c) Inexistencia de fugas en el circuito hidráulico.
- d) Niveles de aceites diversos.
- e) Mandos en servicio.
- f) Protectores y dispositivos de seguridad.
- g) Frenos de pie y de mano.
- h) Embrague, Dirección, etc.
- i) Avisadores acústicos y luces.

En caso de detectar alguna deficiencia deberá comunicarse al servicio de mantenimiento y no utilizarse hasta que no se haya reparado.

Toda carretilla en la que se detecte deficiencia o se encuentre averiada deberá quedar claramente fuera de uso advirtiéndolo mediante señalización. Tal medida tiene especial importancia cuando la empresa realiza trabajo a turnos.

C) Normas generales de conducción y circulación:

Se dan las siguientes reglas genéricas a aplicar por parte del conductor de la carretilla en la jornada de trabajo:

- a) No conducir por parte de personas no autorizadas.
- b) No permitir que suba ninguna persona en la carretilla.
- c) Mirar en la dirección de avance y mantener la vista en el camino que recorre.
- d) Disminuir la velocidad en cruces y lugares con poca visibilidad.
- e) Circular por el lado de los pasillos de circulación previstos a tal efecto manteniendo una distancia prudencial con otros vehículos que le precedan y evitando adelantamientos.
- f) Evitar paradas y arranques bruscos y virajes rápidos.
- g) Transportar únicamente cargas preparadas correctamente y asegurarse que no chocará con techos, conductos, etc. por razón de altura de la carga en función de la altura de paso libre.
- h) Deben respetarse las normas del código de circulación, especialmente en áreas en las que pueden encontrarse otros vehículos.
- i) No transportar cargas que superen la capacidad nominal.
- j) No circular por encima de los 20 Km/h. en espacios exteriores y 10 Km/h. en espacios interiores.
- k) Cuando el conductor abandona su carretilla debe asegurarse de que las palancas están en punto muerto, motor parado, frenos echados, llave de contacto sacada o la toma de batería retirada. Si está la carretilla en pendiente se calzarán las ruedas.
- l) Asimismo la horquilla se dejará en la posición más baja.
- m) No guardar carburante ni trapos engrasados en la carretilla elevadora, se puede prender fuego.
- n) Vigilar constantemente la presión de los neumáticos.
- ñ) Tomar toda clase de precauciones al maniobrar con la carretilla elevadora.

Equipos de protección individual

Relación de EPIs necesarios y cuya eficacia ha sido evaluada:

- Casco de seguridad (de uso obligatorio para abandonar la cabina).
- Ropa de trabajo.
- Guantes de cuero.
- Calzado antideslizante.
- Ropa de abrigo (en tiempo frío).
- Cinturón de seguridad.

Manipuladora telescópica

Operaciones a desarrollar previstas en el proyecto

El elevador telescópico sin lugar a dudas, por su increíble versatilidad será una de las máquinas que más se van a utilizar en esta obras.

Es una carretilla, cuyo mecanismo de elevación que utiliza es un brazo elevador longitudinal telescópico mandado por cilindros hidráulicos. Combina las aptitudes de una carretilla elevadora y de una cargadora sobre neumáticos para proporcionar un alcance hacia adelante y una elevación sobresalientes. El inconveniente es la limitación de elevación de cargas.

Está dotado de motor diesel, tracción sobre ruedas, de estabilización suplementaria a base de dos estabilizadores hidráulicos frontales con mando independiente.

Esta máquina ha sido elegida porque se considera que para la naturaleza de las operaciones a realizar en la obra es la más apropiado desde el punto de vista de la seguridad.

Identificación y evaluación de riesgos con la valoración de la eficacia de la prevención adoptada y aplicada en esta máquina

Riesgo	Probabilidad	Consecuencias	Calificación
Vuelco de la carretilla	Baja	Extremadamente dañino	Moderado
Atrapamientos	Baja	Extremadamente dañino	Moderado
Caídas al subir o al bajar	Media	Dañino	Moderado
Atropello de personas	Baja	Extremadamente dañino	Moderado
Desplome de la carga	Baja	Extremadamente dañino	Moderado
Golpes por la caída de paramentos	Baja	Dañino	Tolerable
Quemaduras al hacer el mantenimiento	Baja	Dañino	Tolerable

Medidas preventivas y protecciones técnicas adoptadas, tendentes a controlar y reducir los riesgos anteriores

Medidas preventivas

La máquina dispondrá de marcado CE, declaración de conformidad y manual de instrucciones o en su defecto se habrá sometido a puesta en conformidad de acuerdo con lo que especifica el RD 1215/97.

Los operadores de esta máquina deberán estar debidamente acreditados y haber sido instruidos en las tareas a realizar en la obra.

Antes de iniciar los trabajos, comprobar que todos los dispositivos de la máquina responden correctamente y están en perfecto estado.

Antes de iniciar las maniobras se comprobará la estabilidad del terreno donde colocar el equipo, se instalarán cuñas de inmovilización en las ruedas y en caso necesario se fijarán los gatos estabilizadores.

El contratista se asegurará de que es manejada por trabajadores cuya competencia y conocimiento

han sido adquiridos por medio de la educación, formación y experiencia práctica revelante. La utilización de este equipo se efectuará de acuerdo con el manual de instrucciones del fabricante. En caso de no disponer de dicho manual, deberá atenderse a las instrucciones elaboradas en el documento de adecuación del equipo al RD 1215/1997 redactado por personal competente. Deberán tenerse en cuentas las siguientes prescripciones:

Las maniobras serán dirigidas por un especialista.
Se prohibirá sobrepasar la carga máxima admisible.
El operario tendrá en todo momento la carga suspendida a la vista. Si eso no es posible las maniobras serán dirigidas por un especialista.
Se prohibirá la permanencia de operarios bajo las cargas en suspensión.
El conductor tendrá el certificado de capacitación correspondiente.
La manipuladora telescópica tendrá al día el libro de mantenimiento.
Se extremarán las precauciones durante las maniobras de suspensión de objetos estructurales para su colocación en obra, ya que habrán operarios trabajando en el lugar, y un pequeño movimiento inesperado puede provocar graves accidentes.
No se trabajará en ningún caso con vientos superiores a los 50 Km. /h.
Medidas preventivas a seguir por el conductor.
El encargado de seguridad o el encargado de obra, entregará por escrito el siguiente listado de medidas preventivas al conductor del camión grúa. De esta entrega quedará constancia con la firma del conductor al pie de este escrito.
Se mantendrá el vehículo alejado de terrenos inseguros.
Se evitará pasar el brazo de la manipuladora por encima del personal.
No se tirará marcha atrás sin la ayuda de un señalizador, detrás pueden haber operarios.
Si se entra en contacto con una línea eléctrica, pedir auxilio con la bocina y esperar a recibir instrucciones, no tocar ninguna parte metálica del camión.
No se intentará abandonar la cabina, aunque el contacto haya acabado, y no permitir de ninguna manera que nadie toque el camión, ya que puede estar cargado de electricidad.
Antes de desplazarse asegurarse de la inmovilización del brazo de la manipuladora.
No se permitirá que nadie suba encima de la carga o se cuelgue de la manipuladora.
Limpiar el barro de los zapatos antes de subir a la cabina, ya que le pueden resbalar los pedales de maniobra.
Mantener en todo momento la vista en la carga. Si se ha de mirar a algún otro lugar parar la maniobra.
No se intentará sobrepasar la carga máxima de la manipuladora.
Se levantará una sola carga cada vez.
No se abandonará la máquina con una carga suspendida.
No se permitirá que hayan operarios bajo las cargas suspendidas, pueden tener accidentes.
Se respetará en todo momento las indicaciones adheridas a la máquina, y se hará que las respeten el resto de personal.
Se evitará el contacto con el brazo telescópico en servicio, se pueden sufrir atrapamientos.
No se permitirá que el resto de personal suba a la cabina de la manipuladora y maneje los mandos, ya que pueden provocar accidentes.
No se permitirá que se utilicen cables o soportes en mal estado, es muy peligroso.
Se utilizará siempre los elementos de seguridad indicados.

Equipos de protección individual

Relación de EPIs necesarios y cuya eficacia ha sido evaluada:

- Arnés de seguridad.
- Casco de seguridad.
- Ropa de trabajo.
- Guantes de cuero.
- Calzado antideslizante.

Camión grúa descarga

Operaciones a desarrollar previstas en el proyecto

Grúa sobre camión en el cual antes de iniciar las maniobras de descarga, se instalarán cuñas de

inmovilización en las ruedas y se fijarán los gatos estabilizadores.
Lo utilizaremos en las operaciones de descarga de materiales en la obra.

Identificación y evaluación de riesgos con la valoración de la eficacia de la prevención adoptada y aplicada en esta máquina

Riesgo	Probabilidad	Consecuencias	Calificación
Vuelco del camión	Baja	Extremadamente dañino	Moderado
Atrapamientos	Baja	Extremadamente dañino	Moderado
Caídas al subir o al bajar	Media	Dañino	Moderado
Atropello de personas	Baja	Extremadamente dañino	Moderado
Desplome de la carga	Media	Dañino	Moderado
Golpes por la caída de paramentos	Baja	Extremadamente dañino	Moderado
Desplome de la estructura en montaje	Baja	Extremadamente dañino	Moderado
Quemaduras al hacer el mantenimiento	Baja	Dañino	Tolerable

Medidas preventivas y protecciones técnicas adoptadas, tendentes a controlar y reducir los riesgos anteriores

Medidas preventivas

La máquina dispondrá de marcado CE, declaración de conformidad y manual de instrucciones o en su defecto se habrá sometido a puesta en conformidad de acuerdo con lo que especifica el RD 1215/97.

Los operadores de esta máquina deberán estar debidamente acreditados y haber sido instruidos en las tareas a realizar en la obra.

Antes de iniciar los trabajos, comprobar que todos los dispositivos de la máquina responden correctamente y están en perfecto estado.

Las maniobras en la grúa serán dirigidas por un especialista.

Los ganchos de la grúa tendrán cerradura de seguridad.

Se prohibirá sobrepasar la carga máxima admisible.

El gruista tendrá en todo momento la carga suspendida a la vista. Si eso no es posible las maniobras serán dirigidas por un especialista.

Las rampas de circulación no superarán en ningún caso una inclinación superior al 20 por 100.

Se prohibirá estacionar el camión a menos de 2 metros del borde superior de los taludes.

Se prohibirá arrastrar cargas con el camión.

Se prohibirá la permanencia de personas a distancias inferiores a los 5 metros del camión.

Se prohibirá la permanencia de operarios bajo las cargas en suspensión.

El conductor tendrá el certificado de capacitación correspondiente.

Se extremarán las precauciones durante las maniobras de suspensión de objetos estructurales para su colocación en obra, ya que habrán operarios trabajando en el lugar, y un pequeño movimiento inesperado puede provocar graves accidentes.

No se trabajará en ningún caso con vientos superiores a los 50 Km./h.

Equipos de protección individual

Relación de EPIs necesarios y cuya eficacia ha sido evaluada:

- Casco de seguridad (de uso obligatorio para abandonar la cabina).
- Ropa de trabajo.

- Guantes de cuero.
- Cinturón elástico antivibratorio.
- Calzado antideslizante.

Plataforma de tijera

Operaciones a desarrollar previstas en el proyecto

Se utilizará en esta obra la "Plataforma elevadora de tijera" para posicionar a los operarios en los distintos puntos donde van a realizar operaciones.

La plataforma elevadora de tijera ofrece, al mismo tiempo, un sistema de elevación de personas y de plataforma de trabajo, de esta forma, evita la necesidad de utilizar otros medios auxiliares o de cualquier tipo de maquinaria de elevación.

Siguiendo las especificaciones del fabricante, tienen la posibilidad de transportar/elevar personas, tanto horizontal como verticalmente, y levantar la carga máxima establecida para la misma .

Identificación y evaluación de riesgos con la valoración de la eficacia de la prevención adoptada y aplicada en esta máquina

Riesgo	Probabilidad	Consecuencias	Calificación
Atropello de personas	Baja	Extremadamente dañino	Moderado
Vuelcos	Baja	Extremadamente dañino	Moderado
Colisiones	Baja	Dañino	Tolerable
Atrapamientos	Baja	Extremadamente dañino	Moderado
Choque contra objetos o partes salientes del edificio	Baja	Dañino	Tolerable
Vibraciones	Baja	Dañino	Tolerable
Ruido ambiental	Baja	Dañino	Tolerable
Caídas al subir o bajar de la plataforma	Media	Dañino	Moderado
Contactos con energía eléctrica	Baja	Dañino	Tolerable
Quemaduras durante el mantenimiento	Baja	Dañino	Tolerable
Sobreesfuerzos	Alta	Ligeramente dañino	Moderado
Caída de personas a distinto nivel	Baja	Dañino	Tolerable

Medidas preventivas y protecciones técnicas adoptadas, tendentes a controlar y reducir los riesgos anteriores

Medidas preventivas

La máquina dispondrá de marcado CE, declaración de conformidad y manual de instrucciones o en su defecto se habrá sometido a puesta en conformidad de acuerdo con lo que especifica el RD 1215/97.

Los operadores de esta máquina deberán estar debidamente acreditados y haber sido instruidos en las tareas a realizar en la obra.

Antes de iniciar los trabajos, comprobar que todos los dispositivos de la máquina responden correctamente y están en perfecto estado.

El contratista se asegurará de que es manejada por trabajadores cuya competencia y conocimiento han sido adquiridos por medio de la educación, formación y experiencia práctica revelante.

La utilización de este equipo se efectuará de acuerdo con el manual de instrucciones del fabricante.

En caso de no disponer de dicho manual, deberá atenderse a las instrucciones elaboradas en el documento de adecuación del equipo al RD 1215/1997 redactado por personal competente.

Antes de iniciar las maniobras se comprobará la estabilidad del terreno donde colocar el equipo, se instalarán cuñas de inmovilización en las ruedas y en caso necesario se fijarán los gatos estabilizadores.

En todo momento los operarios tendrán cubierto el riesgo de caídas a distinto nivel.

A) Normas de manejo:

La manipulación de cargas debería efectuarse guardando siempre la relación dada por el fabricante entre la carga máxima y la altura a la que se ha de transportar y descargar.

La circulación de la máquina para variar de posición deberá hacerse sin carga.

B) Inspecciones previas a la puesta en marcha y conducción:

Antes de iniciar la jornada el conductor debe realizar una inspección de la plataforma que contemple los puntos siguientes:

- a) Ruedas (banda de rodaje, presión, etc.).
- b) Fijación y estado de los brazos.
- c) Inexistencia de fugas en el circuito hidráulico.
- d) Niveles de aceites diversos.
- e) Mandos en servicio.
- f) Protectores y dispositivos de seguridad.
- g) Frenos.
- h) Embrague, Dirección, etc.
- i) Avisadores acústicos y luces.

En caso de detectar alguna deficiencia deberá comunicarse al servicio de mantenimiento y no utilizarse hasta que no se haya reparado.

Toda plataforma en la que se detecte alguna deficiencia o se encuentre averiada deberá quedar claramente fuera de uso advirtiéndolo mediante señalización. Tal medida tiene especial importancia cuando la empresa realiza trabajo a turnos.

C) Normas generales de conducción y circulación:

Se dan las siguientes reglas genéricas a aplicar por parte del operador de la plataforma en la jornada de trabajo:

- a) No operar con ella personas no autorizadas.
- b) No permitir que suba ninguna persona en la plataforma sin tener conocimiento de los riesgos que entraña.
- c) Mirar siempre en la dirección de avance y mantener la vista en el camino que recorre durante la elevación de la plataforma.
- d) Evitar paradas y arranques bruscos y virajes rápidos.
- e) Transportar únicamente personas con la carga máxima establecida y preparada correctamente.
- f) Asegurarse que no chocará con techos, conductos, etc. por razón de altura.
- g) Cuando el operador abandona la plataforma debe asegurarse de que el motor esté parado, los frenos echados, llave de contacto sacada o la toma de batería retirada.
- h) No guardar carburante ni trapos engrasados en la plataforma elevadora, se puede prender fuego.
- i) Vigilar constantemente la presión de los neumáticos.
- ñ) Tomar toda clase de precauciones al maniobrar con la plataforma elevadora.

Equipos de protección individual

Relación de EPIs necesarios y cuya eficacia ha sido evaluada:

- Casco de seguridad.
- Ropa de trabajo.
- Guantes de cuero.
- Calzado antideslizante.
- Ropa de abrigo (en tiempo frío).

- Arnés de seguridad.

8.1.3. Máquinas y Equipos de transporte

Camión transporte

Operaciones a desarrollar previstas en el proyecto

Utilizaremos el camión de transporte en diversas operaciones en la obra, por la capacidad de la cubeta, utilizándose en transporte de materiales, tierras, y otras operaciones de la obra, permitiendo realizar notables economías en tiempos de transporte y carga.

Permiten obtener un rendimiento óptimo de la parte motriz reduciendo los tiempos de espera y de maniobra junto a la excavadora.

La pista que una los puntos de carga y descarga debe ser lo suficientemente ancha para permitir la circulación incluso el cruce de ellos.

Este tipo de transporte ha sido elegido porque se considera que para la naturaleza de las operaciones a realizar en la obra es el más apropiado desde el punto de vista de la seguridad.

Identificación y evaluación de riesgos con la valoración de la eficacia de la prevención adoptada y aplicada en esta máquina

Riesgo	Probabilidad	Consecuencias	Calificación
Atropello de personas	Baja	Extremadamente dañino	Moderado
Choques contra otros vehículos	Baja	Dañino	Tolerable
Vuelcos por fallo de taludes	Baja	Extremadamente dañino	Moderado
Vuelcos por desplazamiento de carga	Baja	Extremadamente dañino	Moderado
Atrapamientos, por ejemplo al bajar la caja	Baja	Extremadamente dañino	Moderado
Caída desde la caja de los camiones al posicionar la carga	Baja	Dañino	Tolerable

Medidas preventivas y protecciones técnicas adoptadas, tendentes a controlar y reducir los riesgos anteriores

Medidas preventivas

La máquina dispondrá de marcado CE, declaración de conformidad y manual de instrucciones o en su defecto se habrá sometido a puesta en conformidad de acuerdo con lo que especifica el RD 1215/97.

Los operadores de esta máquina deberán estar debidamente acreditados y haber sido instruidos en las tareas a realizar en la obra.

Antes de iniciar los trabajos, comprobar que todos los dispositivos de la máquina responden correctamente y están en perfecto estado.

Si se tratase de un vehículo de marca y tipo que previamente no ha manejado, solicite las instrucciones pertinentes.

Antes de subir a la cabina para arrancar, inspeccionar alrededor y debajo del vehículo, por si hubiera alguna anomalía.

Se deberá hacer sonar el claxon inmediatamente antes de iniciar la marcha.

Se comprobarán los frenos después de un lavado o de haber atravesado zonas de agua.

No se podrá circular por el borde de excavaciones o taludes.

Quedará totalmente prohibido la utilización de móviles (teléfono móvil particular) durante el manejo de la maquinaria.

No se deberá circular nunca en punto muerto.

No se deberá circular demasiado próximo al vehículo que lo preceda.

No se deberá transportar pasajeros fuera de la cabina.

Se deberá bajar el basculante inmediatamente después de efectuar la descarga, evitando circular con el levantado.

No se deberá realizar revisiones o reparaciones con el basculante levantado, sin haberlo calzado previamente.

Todos los camiones que realicen labores de transporte en esta obra estarán en perfectas condiciones de mantenimiento y conservación.

Antes de iniciar las labores de carga y descarga estará el freno de mano puesto y las ruedas estarán inmobilizadas con cuñas.

El izado y descenso de la caja se realizará con escalera metálica sujeta al camión.

Si hace falta, las maniobras de carga y descarga serán dirigidas por el encargado de seguridad.

La carga se tamará con una lona para evitar desprendimientos.

Las cargas se repartirán uniformemente por la caja, y si es necesario se atarán.

A) Medidas Preventivas a seguir en los trabajos de carga y descarga.

El encargado de seguridad o el encargado de obra, entregará por escrito el siguiente listado de medidas preventivas al Jefe de la cuadrilla de carga y descarga. De esta entrega quedará constancia con la firma del Jefe de cuadrilla al pie de este escrito.

Pedir guantes de trabajo antes de hacer trabajos de carga y descarga, se evitarán lesiones molestas en las manos.

Usar siempre calzado de seguridad, se evitarán golpes en los pies.

Subir a la caja del camión con una escalera.

Seguir siempre las indicaciones del Jefe del equipo, es un experto que vigila que no hayan accidentes.

Las cargas suspendidas se han de conducir con cuerdas y no tocarlas nunca directamente con las manos.

No saltar a tierra desde la caja, peligro de fractura de los talones.

Equipos de protección individual

Relación de EPIs necesarios y cuya eficacia ha sido evaluada:

- Casco de seguridad (de uso obligatorio para abandonar la cabina).
- Ropa de trabajo.
- Guantes de cuero.
- Cinturón elástico antivibratorio.
- Calzado antideslizante.

8.1.4. Máquinas y Equipos para manipulación y trabajos de morteros y hormigones

Camión hormigonera

Operaciones a desarrollar previstas en el proyecto

Utilizaremos camiones hormigonera para el suministro de hormigón a obra, ya que se considera que son los medios adecuados cuando la confección o mezcla se realiza en una planta central.

El camión hormigonera está formado por una cuba o bombo giratorio soportado por el bastidor de un camión adecuado para soportar el peso.

La cuba o bombo giratorio, tiene forma cilíndrica o bicónica estando montada sobre la parte posterior y en ella se efectúa la mezcla de los componentes.

Identificación y evaluación de riesgos con la valoración de la eficacia de la prevención adoptada y aplicada en esta máquina

Riesgo	Probabilidad	Consecuencias	Calificación
Durante la carga: Riesgo de proyección de partículas de hormigón sobre cabeza y cuerpo del conductor al no ser recogidos por la tolva de carga.	Media	Dañino	Moderado
Durante el transporte: Riesgo de golpes a terceros con la canaleta de salida al desplegarse por mala sujeción, rotura de la misma o simplemente por no haberla sujetado después de la descarga.	Baja	Dañino	Tolerable
Durante el transporte: Caída de hormigón por la tolva al haberse llenado excesivamente.	Baja	Dañino	Tolerable
Durante el transporte: Atropello de personas.	Baja	Extremadamente dañino	Moderado
Durante el transporte: Colisiones con otras máquinas.	Baja	Dañino	Tolerable
Durante el transporte: Vuelco del camión.	Baja	Extremadamente dañino	Moderado
Durante el transporte: Caídas, por ejemplo en el interior de alguna zanja.	Media	Dañino	Moderado
Durante la descarga: Golpes en la cabeza al desplegar la canaleta.	Baja	Dañino	Tolerable
Durante la descarga: Atrapamiento de dedos o manos en las articulaciones y uniones de la canaleta al desplegarla.	Baja	Extremadamente dañino	Moderado
Durante la descarga: Golpes en los pies al transportar las canaletas auxiliares o al proceder a unirlas a la canaleta de salida por no seguir normas de manutención.	Baja	Dañino	Tolerable
Durante la descarga: Golpes a terceros situados en el radio de giro de la canaleta al no fijar esta y estar personas ajenas próximas a la operación de descarga de hormigón.	Baja	Dañino	Tolerable
Durante la descarga: Caída de objetos encima del conductor o los operarios.	Baja	Dañino	Tolerable
Durante la descarga: Golpes con el cubilote de hormigón.	Baja	Dañino	Tolerable
Riesgos indirectos generales: Riesgo de vuelco durante el manejo normal del vehículo por causas debidas al factor humano (corto de vista y no ir provisto de gafas, ataques de nervios, de corazón, pérdida de conocimiento, tensión alterada, estar ebrio, falta de responsabilidad, lentitud en los reflejos), mecánicos (piezas mal ajustadas, rotura de frenos, desgaste en los neumáticos o mal hinchado de los mismos.)	Baja	Extremadamente dañino	Moderado
Riesgos indirectos generales: Riesgo de incendio por un cortocircuito producido en la instalación eléctrica, combustible, etc., por un fallo técnico o humano.	Baja	Dañino	Tolerable
Riesgos indirectos generales: Riesgo de deslizamiento del vehículo por estar resbaladiza la pista, llevar las cubiertas del vehículo en mal estado de funcionamiento, trabajos en terrenos pantanosos o en grandes pendientes.	Baja	Dañino	Tolerable
Riesgos indirectos durante la descarga: Golpes por el cubilote al bajar o al subir cargado con el mismo como consecuencia de un mal manejo del sistema de transporte utilizado.	Baja	Dañino	Tolerable
Riesgos indirectos durante la descarga: Golpes por objetos caídos de lo alto de la obra.	Baja	Dañino	Tolerable
Riesgos indirectos durante la descarga: Contacto de las manos y brazos con el hormigón.	Baja	Dañino	Tolerable
Riesgos indirectos durante la descarga: Aplastamiento por el cubilote al desprenderse el mismo por un fallo en el sistema de transporte.	Baja	Extremadamente dañino	Moderado
Riesgos indirectos durante la descarga: Caída de hormigón sobre los trabajadores situados debajo de la trayectoria de las canaletas de descarga.	Baja	Dañino	Tolerable
Riesgos indirectos durante la descarga: Atrapamiento de manos entre el cubilote y la canaleta de salida cuando el cubilote baja vacío y el conductor lo coge para que en su bajada quede en	Baja	Extremadamente dañino	Moderado

posición correcta.			
Riesgos indirectos durante la descarga: Atrapamiento de los pies entre la estructura de la base del cubilote y el suelo cuando este baja para ser cargado.	Baja	Extremadamente dañino	Moderado
Riesgos indirectos durante el mantenimiento de la hormigonera: Riesgo de caída de altura desde lo alto de la escalera de acceso a la tolva de carga durante los trabajos de inspección y limpieza.	Media	Extremadamente dañino	Importante
Riesgos indirectos durante el mantenimiento de la hormigonera: Riesgo de caída de altura desde lo alto de la cuba como consecuencia de subir a inspeccionar o a efectuar trabajos de pintura, etc.	Media	Extremadamente dañino	Importante

Medidas preventivas y protecciones técnicas adoptadas, tendentes a controlar y reducir los riesgos anteriores

Medidas preventivas

La máquina dispondrá de marcado CE, declaración de conformidad y manual de instrucciones o en su defecto se habrá sometido a puesta en conformidad de acuerdo con lo que especifica el RD 1215/97.

Los operadores de esta máquina deberán estar debidamente acreditados y haber sido instruidos en las tareas a realizar en la obra.

Antes de iniciar los trabajos, comprobar que todos los dispositivos de la máquina responden correctamente y están en perfecto estado.

A) Se describe la secuencia de operaciones que deberá realizar el conductor del camión para cubrir un ciclo completo con las debidas garantías de seguridad:

1- Se pone en marcha el camión y se enfila el camión hasta colocar la tolva de carga justo debajo de la tolva de descarga de la planta de hormigonado.

2- El conductor del camión se bajará del mismo e indicará al operario de la planta de hormigonado la cantidad de hormigón que necesita en metros cúbicos, accionando los mandos en la posición de carga y la velocidad de carga.

3- Mientras se efectúa la carga llenará el depósito de agua.

4- Cuando la cuba está cargada suena una señal acústica con lo que el operario pondrá la cuba en la posición de mezcla y procede a subir al camión para dirigirse a la obra.

5- Cuando llega a la obra, hace girar a la cuba a una velocidad superior a la de transporte para asegurar una mezcla adecuada.

6- El operario, mediante una pala, limpiará de residuos de hormigón la tolva de carga subiéndose para ello a lo alto de la escalera de acceso a la tolva de carga.

7- Se procederá a descargar el hormigón con la ayuda de un cubilote o directamente con la ayuda de canaletas.

8- Se limpiará con la manguera las canaletas de salida.

9- El resto del agua se introducirá en la cuba para su limpieza y procederá a volver a la planta de hormigonado.

10- Al llegar a la planta se descarga el agua del interior de la cuba que durante el trayecto ha ido limpiando de hormigón las paredes de la cuba.

B) Medidas preventivas de carácter general:

La escalera de acceso a la tolva debe estar construida en un material sólido y antideslizante. En la parte inferior de la escalera abatible se colocará un seguro para evitar balanceos, que se fijará a la propia escalera cuando esté plegada y al camión cuando esté desplegada. Así mismo debe tener una plataforma en la parte superior para que el operario se sitúe para observar el estado de la tolva de carga y efectuar trabajos de limpieza dotada de un aro quitamiedos a 90,0 cm. (recomendable 100 cm.) de altura sobre ella. La plataforma ha de tener unas dimensiones aproximadas de 400 x 500 mm. y ser de material consistente. Para evitar acumulación de suciedad deberá ser del tipo de rejilla con un tamaño aproximado de la sección libre máxima de 50 mm. de lado. Esta escalera solo se debe utilizar para trabajos de conservación, limpieza e inspección por un solo operario y colocando

los seguros tanto antes de subir como después de recogida la parte abatible de la misma. Sólo se debe utilizar estando el vehículo parado.

La hormigonera no debe tener partes salientes que puedan herir o golpear a los operarios. Los elementos de la hormigonera tales como canaletas de salida, escaleras, guardabarros, etc., deberá pintarse con pintura anticorrosivo para evitar que con el tiempo se puedan romper y lesionar a los operarios.

No subirse a la cuba de la hormigonera ni siquiera estando parada. Cualquier reparación o comprobación se deberá hacer con elementos auxiliares tales como andamios, etc.

Para la visibilidad de las partes de la hormigonera en horas nocturnas se deberán pintar con franjas blancas y negras de pintura reflectante las partes traseras de la hormigonera (cuba, tolvas, canaletas, etc.).

El vehículo debe poseer frenos hidráulicos con doble circuito independiente tanto para el eje trasero como delantero.

Los elementos para subir o bajar han de ser antideslizantes.

Deben poseer los dispositivos de señalización que marca el código de la circulación.

Sistemas de alarmas para neumáticos con poco aire. Señal de marcha atrás audible por otros camiones.

Las cabinas deben ser de una resistencia tal y estar instaladas de manera que ofrezcan una protección adecuada al conductor contra la caída de objetos.

Las cabinas deben poseer sistema de ventilación y calefacción.

La cabina debe estar provista de un asiento fijo para el conductor y para los pasajeros autorizados para viajar en ella.

Los asientos deben estar contruidos de forma que absorban en medida suficiente las vibraciones, tener respaldo y un apoyo para los pies y ser cómodos.

Los camiones deben llevar los siguientes equipos: un botiquín de primeros auxilios, un extintor de incendios de nieve carbónica o componentes halogenados con una capacidad mínima de 5 Kg., herramientas esenciales para reparaciones en carretera, lámparas de repuesto, luces intermitentes, reflectores, etc.

Para desplegar la canaleta de hormigón se deberán quitar los tornillos de bloqueo haciéndola girar hasta posición de descarga; una vez allí, se quitará la cadena de seguridad y se cogerá por el extremo haciendo girar hasta la posición desplegada. Hay que evitar poner las manos entre las uniones de las canaletas en el momento del despliegue.

Al desplegar la canaleta nunca se debe situar el operario en la trayectoria de giro de la misma para evitar cualquier tipo de golpes.

Las canaletas auxiliares deben ir sujetas al bastidor del camión mediante cadenas con cierre y seguro de cierre.

Después de cada paso de hormigón se deben limpiar con una descarga de agua.

El depósito y canaletas se limpiarán en un lugar al aire libre lejos de las obras principales.

El camión se situará en el lugar de vaciado dirigido por el encargado de obra o persona en quien delegue.

Cuando se descarga sobre cubilote transportado por grúa el camionero y el operario que ayuda a cargar se separarán de la zona de bajada del cubilote estando siempre pendiente de las evoluciones del mismo.

Si por la situación del gruista se debe acompañar en su bajada al cubilote esto se hará procurando no colocarse entre el cubilote y la parte trasera de la hormigonera para evitar atrapamientos entre ambos elementos.

Se debe poner especial cuidado con la posición de los pies cuando baja el cubilote para evitar que este les atrape contra el suelo.

Una vez cargado el cubilote y separada la canaleta se deben alejar ambos operarios para evitar que un balanceo imprevisto de la carga les golpee.

Cuando un camión circula por el lugar de trabajo es indispensable dedicar un obrero para que vigile que la ruta del vehículo esté libre antes de que éste se ponga en marcha hacia adelante y sobre todo hacia atrás.

Los camiones deben ser conducidos con gran prudencia: en terrenos con mucha pendiente, accidentados, blandos, resbaladizos o que entrañen otros peligros, a lo largo de zanjas o taludes, en marcha atrás. No se debe bajar del camión a menos que: esté parado el vehículo, haya un espacio suficiente para apearse.

Durante el desplazamiento del camión ninguna persona deberá: ir de pie o sentada en lugar peligroso, pasar de un vehículo a otro, aplicar calzos a las ruedas, llevar brazos o piernas colgando del exterior.

Cuando el suministro se realiza en terrenos con pendientes entre el 5 y el 16 por ciento, si el

camión-hormigonera lleva motor auxiliar se puede ayudar a frenar colocando una marcha aparte del correspondiente freno de mano; si la hormigonera funciona con motor hidráulico hay que calzar las ruedas del camión pues el motor del camión está en marcha de forma continua. En pendientes superiores al 16 por ciento se aconseja no suministrar hormigón con el camión.

Al finalizar el servicio y antes de dejar el camión-hormigonera el conductor deberá: poner el freno de mano, engranar una marcha corta y caso necesario bloquear las ruedas mediante calzos.

En cuanto a los trabajos de mantenimiento utilizando herramientas manuales se deben seguir las siguientes normas: seleccionar las herramientas más adecuadas para el trabajo que ha de ser ejecutado, cerciorarse de que se encuentran en buen estado, hacer el debido uso, al terminar el trabajo guardarlas en la caja o cuarto dedicado a ello. Cuando se utilizan pistolas de engrase a presión nunca se deben colocar las manos frente a las toberas de salida.

En la lubricación de resortes mediante vaporización o atomización el trabajador permanecerá alejado del chorro de lubricación, que se sedimenta con rapidez procurando en todo momento no dirigirlo a otras personas.

Cuando se haya fraguado el hormigón de una cuba por cualquier razón el operario que maneje el martillo neumático deberá utilizar cascos de protección auditiva de forma que el nivel máximo acústico sea de 80 dB.

Los camiones de hormigón no se podrán acercar a menos de 2 metros del borde superior de los taludes.

Las rampas de acceso tendrán una pendiente no superior al 20 por 100.

Equipos de protección individual

Relación de EPIs necesarios y cuya eficacia ha sido evaluada:

- Casco de seguridad.
- Gafas de seguridad antiproyecciones.
- Ropa de trabajo.
- Guantes de goma o PVC
- Calzado antideslizante.

8.1.5. Pequeña maquinaria y equipos de obra

Martillos perforadores y demolidores - Martillo rompedor

Operaciones a desarrollar previstas en el proyecto

Especialmente diseñado para trabajos de corte y demolición, abujardado y apertura de rozas.

El martillo rompedor que utilizaremos en la obra correspondoe a los de mayor peso y potencia, ya que el rendimiento que se les exige es elevado.

Se utilizará en diferentes operaciones dentro de la obra.

Identificación y evaluación de riesgos con la valoración de la eficacia de la prevención adoptada y aplicada en esta máquina

Riesgo	Probabilidad	Consecuencias	Calificación
Caída de personas a distinto nivel	Baja	Dañino	Tolerable
Caída de personas al mismo nivel	Baja	Ligeramente dañino	Trivial
Golpes y cortes por objetos o herramientas	Baja	Ligeramente dañino	Trivial
Proyección de fragmentos o partículas	Media	Ligeramente dañino	Tolerable
Sobreesfuerzos, posturas forzadas o movimientos repetitivos	Baja	Ligeramente dañino	Trivial

Contactos eléctricos	Baja	Dañino	Tolerable
Exposición al ruido	Baja	Ligeramente dañino	Trivial
Exposición a vibraciones	Baja	Ligeramente dañino	Trivial

Medidas preventivas y protecciones técnicas adoptadas, tendentes a controlar y reducir los riesgos anteriores

Medidas preventivas

- A las zonas de trabajo se accederá siempre de modo seguro.
- La zona de trabajo estará siempre bien iluminada, siendo preferente la iluminación natural.
- Se mantendrá la limpieza y orden en la obra.
- La máquina dispondrá de marcado CE, declaración de conformidad y manual de instrucciones.
- Antes de iniciar los trabajos, comprobar que todos los dispositivos de la máquina respondan correctamente y están en perfecto estado.
- Se realizará una revisión ocular de la zona de trabajo y del circundante.
- Usar el equipo de protección individual establecido para estas operaciones.
- Verificaremos el estado de los cables para evitar contactos eléctricos.
- Se prohibirá el conexionado de cables a los cuadros de suministro eléctrico de obra, sin la utilización de las clavijas macho-hembra.
- Las mangueras de prolongación estarán exentas de empalmes y las conexiones se harán siempre mediante clavijas macho-hembra.
- No efectuar reparaciones ni mantenimiento con la máquina en marcha.
- Comunicar cualquier anomalía en el funcionamiento de la máquina.
- Cumplir las instrucciones de mantenimiento y las recomendaciones del fabricante.
- No utilizar la máquina para otras operaciones para las que no ha sido concebida.
- Se colocará adecuadamente la máquina cuando no trabaje.
- El martillo funcionará solo estando presionado constantemente el interruptor.
- El personal encargado del manejo del martillo deberá ser experto en su uso.
- La primera medida, y más elemental, es la elección de la máquina de acuerdo con el trabajo a efectuar, a la herramienta adecuada a la tarea y al material a trabajar, y a los elementos auxiliares que pudieran ser necesarios.
- Parar la máquina totalmente antes de posarla, en prevención de posibles daños a la herramienta incontrolados de la misma. Lo ideal sería disponer de soportes especiales próximos al puesto de trabajo.
- Al desarrollar trabajos con riesgo de caída de altura, asegurar siempre la postura de trabajo, ya que, en caso de pérdida de equilibrio por reacción incontrolada de la máquina, los efectos se pueden multiplicar.
- No utilizar la máquina en posturas que obliguen a mantenerla por encima del nivel de los hombros, ya que, en caso de pérdida de control, las lesiones pueden afectar a la cara, pecho o extremidades superiores.
- Situar la empuñadura lateral en función del trabajo a realizar, o utilizar una empuñadura de puente.
- Cuando no se utilice se guardará descargada en su alojamiento correspondiente.

Equipos de protección individual

Relación de EPIs necesarios y cuya eficacia ha sido evaluada:

- Ropa de trabajo.
- Casco de seguridad.
- Gafas de seguridad antiproyecciones.
- Protectores auditivos.
- Guantes de cuero.
- Mascarilla antipolvo.
- Arnés de seguridad (para trabajos en altura).

Sierras y Cortadoras - Sierra circular

Operaciones a desarrollar previstas en el proyecto

La sierra circular es una máquina ligera y sencilla, compuesta de una mesa fija con una ranura en el tablero que permite el paso del disco de sierra, un motor y un eje porta-herramienta.

Utilizaremos la sierra circular en la obra porque es una máquina ligera y sencilla, compuesta de una mesa fija con una ranura en el tablero que permite el paso del disco de sierra, un motor y un eje porta herramienta. La transmisión puede ser por correa, en cuyo caso la altura del disco sobre el tablero es regulable.

La operación exclusiva para la que se va a utilizar en la obra es la de cortar o aserrar piezas de madera habitualmente empleadas en las obras de construcción, sobre todo para la formación de encofrados en la fase de estructura, como tableros, rollizos, tablones, listones, etc.

Identificación y evaluación de riesgos con la valoración de la eficacia de la prevención adoptada y aplicada en esta máquina

Riesgo	Probabilidad	Consecuencias	Calificación
Caída de personas al mismo nivel	Baja	Ligeramente dañino	Trivial
Caída de objetos en manipulación	Baja	Ligeramente dañino	Trivial
Golpes y cortes por objetos o herramientas	Baja	Dañino	Tolerable
Proyección de fragmentos o partículas	Baja	Dañino	Tolerable
Contactos eléctricos	Baja	Dañino	Tolerable
Ambiente pulvigeno	Baja	Ligeramente dañino	Trivial

Medidas preventivas y protecciones técnicas adoptadas, tendentes a controlar y reducir los riesgos anteriores

Medidas preventivas

La máquina dispondrá de marcado CE, declaración de conformidad y manual de instrucciones o en su defecto se habrá sometido a puesta en conformidad de acuerdo con lo que especifica el RD 1215/97.

Los operadores de esta máquina deberán estar debidamente acreditados y haber sido instruidos en las tareas a realizar en la obra.

Antes de iniciar los trabajos, comprobar que todos los dispositivos de la máquina responden correctamente y están en perfecto estado.

Se realizará una revisión ocular de la zona de trabajo y del circundante.

Usar el equipo de protección personal definido por obra.

No efectuar reparaciones ni mantenimiento con la máquina en marcha.

Comunicar cualquier anomalía en el funcionamiento de la máquina al jefe más inmediato. Hacerlo preferiblemente por medio del parte de trabajo.

Cumplir las instrucciones de mantenimiento y las recomendaciones del fabricante.

Verificaremos el estado de los cables para evitar contactos eléctricos.

Se prohibirá el conexionado de cables a los cuadros de suministro eléctrico de obra, sin la utilización de las clavijas macho-hembra.

Las mangueras de prolongación estarán exentas de empalmes y las conexiones se harán siempre mediante clavijas macho-hembra.

Las sierras circulares en esta obra, no se ubicarán a distancias inferiores a 3 metros, (como norma general) del borde de los forjados hasta que estén efectivamente protegidos (con redes o barandillas, petos de remate, etc.).

Las máquinas de sierra circular a utilizar en esta obra, estarán dotadas de los siguientes elementos de protección:

- Carcasa de cubrición del disco.
- Cuchillo divisor del corte.
- Empujador de la pieza a cortar y guía.
- Carcasa de protección de las transmisiones por poleas.
- Interruptor de estanco.
- Toma de tierra.

Se prohibirá expresamente, dejar en suspensión del gancho de la grúa las mesas de sierra durante los periodos de inactividad.

El mantenimiento de las mesas de sierra de esta obra, será realizado por personal especializado para tal menester, en prevención de los riesgos.

La alimentación eléctrica de las sierras de disco a utilizar en esta obra, se realizará mediante mangueras antihumedad, dotadas de clavijas estancas a través del cuadro eléctrico de distribución, para evitar los riesgos eléctricos.

Se prohibirá ubicar la sierra circular sobre los lugares encharcados, para evitar los riesgos de caídas y los eléctricos.

Se limpiará de productos procedentes de los cortes, los aledaños de las mesas de sierra circular, mediante barrido y apilado para su carga sobre bateas emplintadas (o para su vertido mediante las trompas de vertido).

En esta obra, al personal autorizado para el manejo de la sierra de disco (bien sea para corte de madera o para corte cerámico), se le entregará la siguiente normativa de actuación. El justificante del recibí, se entregará al Coordinador de Seguridad y Salud durante la ejecución de obra.

Deberá sujetarse bien las piezas que se trabajan.

Deberá comprobarse la pérdida de filo en las herramientas de corte.

Se usarán herramientas de corte correctamente afiladas y se elegirán útiles adecuados a las características de la madera y de la operación.

Evitar en lo posible pasadas de gran profundidad. Son recomendables las pasadas sucesivas y progresivas de corte.

Se evitará el empleo de herramientas de corte y accesorios a velocidades superiores a las recomendadas por el fabricante.

Se utilizarán las herramientas de corte con resistencia mecánica adecuada.

No se emplearán accesorios inadecuados.

A) Normas de seguridad para el manejo de la sierra de disco.

Antes de poner la máquina en servicio comprobar que no está anulada la conexión a tierra, en caso afirmativo, avise al Servicio de Prevención.

Comprobar que el interruptor eléctrico es estanco, en caso de no serlo, avise al Servicio de Prevención.

Utilice el empujador para manejar la madera; considere que de no hacerlo puede perder los dedos de sus manos. Desconfíe de su destreza. Ésta máquina es peligrosa.

Los empujadores no son en ningún caso elementos de protección en sí mismos, ya que no protegen directamente la herramienta de corte sino las manos del operario al alejarlas del punto de peligro. Los empujadores deben, por tanto, considerarse como medidas complementarias de las protecciones existentes, pero nunca como sustitutorias de las citadas protecciones. Su utilización es básica en la alimentación de piezas pequeñas, así como instrumento de ayuda para el -fin de pasada- en piezas grandes, empujando la parte posterior de la pieza a trabajar y sujeto por la mano derecha del operario.

No retirar la protección del disco de corte.

Se deberá estudiar la forma de cortar sin necesidad de observar la -trisca-.

El empujador llevará la pieza donde usted desee y a la velocidad que usted necesita. Si la madera -no pasa-, el cuchillo divisor está mal montado. Pida que se lo ajusten.

Si la máquina, inopinadamente se detiene, retírese de ella y avise al Servicio de Prevención para que sea reparada. No intente realizar ni ajustes ni reparaciones.

Comprobar el estado del disco, sustituyendo los que estén fisurados o carezcan de algún diente.

Para evitar daños en los ojos, solicite se le provea de unas gafas de seguridad antiproyección de partículas y úselas siempre, cuando tenga que cortar.

Extraer previamente todos los clavos o partes metálicas hincadas en la madera que desee cortar.

Puede fracturarse el disco o salir despedida la madera de forma descontrolada, provocando accidentes serios.

La alimentación de la pieza debe realizarse en sentido contrario al del giro del útil, en todas las operaciones en que ello sea posible.

B) En el corte de piezas cerámicas:

Observe que el disco para corte cerámico no está fisurado. De ser así, solicite al Servicio de Prevención que se cambie por otro nuevo.

Efectúe el corte a ser posible a la intemperie (o en local muy ventilado), y siempre protegido con una mascarilla de filtro mecánico recambiable.

Efectúe el corte a sotavento. El viento alejará de usted las partículas perniciosas.

Moje el material cerámico, antes de cortar, evitará gran cantidad de polvo.

C) Normas generales de seguridad:

Suspenderemos los trabajos en condiciones climatológicas adversas y cubrir la máquina con material impermeable. Una vez finalizado el trabajo, colocarla en un lugar abrigado.

El interruptor debería ser de tipo embutido y situado lejos de las correas de transmisión.

Las masas metálicas de la máquina estarán unidas a tierra y la instalación eléctrica dispondrá de interruptores diferenciales de alta sensibilidad.

La máquina debe estar perfectamente nivelada para el trabajo.

No podrá utilizarse nunca un disco de diámetro superior al que permite el resguardo instalado.

Su ubicación en la obra será la más idónea de manera que no existan interferencias de otros trabajos, de tránsito ni de obstáculos.

No deberá ser utilizada por persona distinta al profesional que la tenga a su cargo, y si es necesario se la dotará de llave de contacto.

La utilización correcta de los dispositivos protectores deberá formar parte de la formación que tenga el operario.

Antes de iniciar los trabajos debe comprobarse el perfecto afilado del útil, su fijación, la profundidad del corte deseado y que el disco gire hacia el lado en el que el operario efectúe la alimentación.

Es conveniente aceitar la sierra de vez en cuando para evitar que se desvíe al encontrar cuerpos duros o fibras retorcidas.

Para que el disco no vibre durante la marcha se colocarán 'guía-hojas' (cojinetes planos en los que roza la cara de la sierra).

El operario deberá emplear siempre gafas o pantallas faciales.

Nunca se empujará la pieza con los dedos pulgares de las manos extendidos.

Se comprobará la ausencia de cuerpos pétreos o metálicos, nudos duros, vetas u otros defectos en la madera.

El disco será desechado cuando el diámetro original se haya reducido 1/5.

El disco utilizado será el que corresponda al número de revoluciones de la máquina.

Se dispondrá de carteles de aviso en caso de avería o reparación. Una forma segura de evitar un arranque repentino es desconectar la máquina de la fuente de energía y asegurarse que nadie pueda conectarla.

Equipos de protección individual

Relación de EPIs necesarios y cuya eficacia ha sido evaluada:

- Casco de seguridad.
- Gafas de seguridad antiproyecciones.
- Mascarilla con filtro mecánico recambiable.
- Ropa de trabajo.
- Calzado de seguridad.
- Guantes de cuero (preferible muy ajustados).

Para cortes en vía húmeda se utilizará:

- Casco de seguridad.
- Guantes de goma o de PVC (preferible muy ajustados).
- Traje impermeable.

- Calzado de seguridad de goma o de PVC

Sierras y Cortadoras - Cortadora material cerámico

Operaciones a desarrollar previstas en el proyecto

Para materiales como el gres y la cerámica, utilizaremos en la obra éste cortador manual que consta de una plataforma sobre la que se apoyan dos guías deslizantes sobre las que va montado el carro de la herramienta cortante.

Las guías son aceradas e inoxidables y requiere un constante engrase y mantenimiento para facilitar el deslizamiento del carro.

Se utilizará en obra en diferentes fases a lo largo del proceso constructivo.

Identificación y evaluación de riesgos con la valoración de la eficacia de la prevención adoptada y aplicada en esta máquina

Riesgo	Probabilidad	Consecuencias	Calificación
Caída de personas al mismo nivel	Baja	Ligeramente dañino	Trivial
Caída de objetos en manipulación	Baja	Dañino	Tolerable
Golpes y cortes por objetos o herramientas	Baja	Dañino	Tolerable
Proyección de fragmentos o partículas	Baja	Ligeramente dañino	Trivial
Atrapamiento o aplastamiento por o entre objetos	Baja	Dañino	Tolerable
Ambiente pulvigeno	Baja	Dañino	Tolerable

Medidas preventivas y protecciones técnicas adoptadas, tendentes a controlar y reducir los riesgos anteriores

Medidas preventivas

- La máquina dispondrá de marcado CE, declaración de conformidad y manual de instrucciones o en su defecto se habrá sometido a puesta en conformidad de acuerdo con lo que especifica el RD 1215/97.
 - Los operadores de esta máquina deberán estar debidamente acreditados y haber sido instruidos en las tareas a realizar en la obra.
 - Antes de iniciar los trabajos, comprobar que todos los dispositivos de la máquina responden correctamente y están en perfecto estado.
 - Se realizará una revisión ocular de la zona de trabajo y del circundante.
 - Usar el equipo de protección personal definido por obra.
 - No efectuar reparaciones ni mantenimiento con la máquina en marcha.
 - Comunicar cualquier anomalía en el funcionamiento de la máquina al jefe más inmediato. Hacerlo preferiblemente por medio del parte de trabajo.
 - Cumplir las instrucciones de mantenimiento y las recomendaciones del fabricante.
 - Se cortará sólo los materiales para los que está concebida.
 - Se situará la máquina de tal modo que la proyección de partículas y la evacuación de polvo sea lo menos perjudicial para el resto de compañeros.
 - Habrán carteles indicativos de los riesgos principales de la máquina.
- Estará dotada de un sistema que permita el humedecido de las piezas durante el corte.

Equipos de protección individual

Relación de EPIs necesarios y cuya eficacia ha sido evaluada:

- Casco de seguridad.

- Guantes de cuero.
- Calzado apropiado.
- Gafas de seguridad antiproyecciones.
- Mascarilla antipolvo (caso de no usar chorro de agua).

Vibradores de Hormigón - Vibrador de masa

Operaciones a desarrollar previstas en el proyecto

Se utilizará el vibrador en la obra para aplicar al hormigón choques de frecuencia elevada con el objetivo de vibrarlo.

Los vibradores que se van a utilizar en esta obra serán: Eléctricos.

Identificación y evaluación de riesgos con la valoración de la eficacia de la prevención adoptada y aplicada en esta máquina

Riesgo	Probabilidad	Consecuencias	Calificación
Contactos eléctricos	Baja	Dañino	Tolerable
Caídas desde altura durante su manejo	Media	Extremadamente dañino	Importante
Caídas a distinto nivel del vibrador	Baja	Dañino	Tolerable
Salpicaduras de lechada en ojos y piel	Baja	Dañino	Tolerable
Vibraciones	Baja	Dañino	Tolerable
Proyección de fragmentos o partículas	Baja	Ligeramente dañino	Trivial

Medidas preventivas y protecciones técnicas adoptadas, tendentes a controlar y reducir los riesgos anteriores

Medidas preventivas

Las operaciones de vibrado se realizarán siempre sobre posiciones estables.

Se procederá a la limpieza diaria del vibrador luego de su utilización.

Las operaciones de limpieza directa-manual, se efectuarán previa desconexión de la red eléctrica del vibrador, para previsión del riesgo eléctrico y de atrapamientos.

Verificaremos el estado de los cables para evitar contactos eléctricos.

Se prohibirá el conexionado de cables a los cuadros de suministro eléctrico de obra, sin la utilización de las clavijas macho-hembra.

Las mangueras de prolongación estarán exentas de empalmes y las conexiones se harán siempre mediante clavijas macho-hembra.

Las mangueras eléctricas irán por puntos elevados, evitando ser arrastradas por el suelo.

El cable de alimentación del vibrador deberá estar protegido, sobre todo si discurre por zonas de paso de los operarios.

Los vibradores deberán estar protegidos eléctricamente mediante doble aislamiento.

Los pulsadores estarán protegidos para evitar que les caiga material utilizado en el hormigonado o agua.

Los pulsadores de puesta en marcha y parada estarán suficientemente separados para no confundirlos en el momento de accionarlos.

Equipos de protección individual

Relación de EPIs necesarios y cuya eficacia ha sido evaluada:

- Ropa de trabajo.

- Casco de seguridad.
- Botas de goma.
- Guantes de seguridad.
- Gafas de seguridad antiproyecciones.

Aparatos de soldadura - Soldadura eléctrica

Operaciones a desarrollar previstas en el proyecto

En diferentes operaciones de la obra será necesario recurrir a la soldadura eléctrica.

Las masas de cada aparato de soldadura estarán puestas a tierra, así como uno de los conductores del circuito de utilización para la soldadura. Será admisible la conexión de uno de los polos de circuito de soldeo a estas masas cuando por su puesta a tierra no se provoquen corrientes vagabundas de intensidad peligrosa; en caso contrario, el circuito de soldeo estará puesto a tierra en el lugar de trabajo.

La superficie exterior de los porta-electrodos a mano, y en lo posible sus mandíbulas, estarán aislados.

Los bornes de conexión para los circuitos de alimentación de los aparatos manuales de soldadura estarán cuidadosamente aislados.

Cuando los trabajos de soldadura se efectúen en locales muy conductores no se emplearán tensiones superiores a la de seguridad o, en otro caso, la tensión en vacío entre el electrodo y la pieza a soldar no superará los 90 voltios en corriente alterna a los 150 voltios en corriente continua. El equipo de soldadura debe estar colocado en el exterior del recinto en que opera el trabajador.

Identificación y evaluación de riesgos con la valoración de la eficacia de la prevención adoptada y aplicada en esta máquina

Riesgo	Probabilidad	Consecuencias	Calificación
Caída desde altura	Media	Extremadamente dañino	Importante
Caídas al mismo nivel	Media	Dañino	Moderado
Atrapamientos entre objetos	Baja	Extremadamente dañino	Moderado
Aplastamiento de manos por objetos pesados	Baja	Extremadamente dañino	Moderado
Los derivados de las radiaciones del arco voltaico	Baja	Dañino	Tolerable
Los derivados de la inhalación de vapores metálicos	Baja	Dañino	Tolerable
Contactos térmicos	Baja	Dañino	Tolerable
Contactos eléctricos	Baja	Dañino	Tolerable
Proyección de fragmentos o partículas	Baja	Dañino	Tolerable

Medidas preventivas y protecciones técnicas adoptadas, tendentes a controlar y reducir los riesgos anteriores

Medidas preventivas

En todo momento los tajos estarán limpios y ordenados en prevención de tropiezos y pisadas sobre objetos punzantes.

Los porta-electrodos a utilizar en esta obra, tendrán el soporte de mantenimiento en material aislante de la electricidad.

Se suspenderán los trabajos de soldadura a la intemperie bajo el régimen de lluvias, en prevención del riesgo eléctrico.

Se prohibirá expresamente la utilización en esta obra de porta-electrodos deteriorados, en prevención

del riesgo eléctrico.

El personal encargado de soldar será especialista en éstas tareas.

A cada soldador y ayudante a intervenir en esta obra, se le entregará la siguiente lista de medidas preventivas; del recibí se dará cuenta a la Dirección Facultativa o Jefatura de Obra:

Normas de prevención de accidentes para los soldadores:

Las radiaciones del arco voltaico son perjudiciales para la vista, incluso los reflejos de la soldadura. Protéjase con el yelmo de soldar o la pantalla de mano siempre que suelde.

No mirar directamente al arco voltaico. La intensidad luminosa puede producirle lesiones graves e irreparables en los ojos.

No picar el cordón de soldadura sin protección ocular. Las esquirlas de cascarilla desprendida, pueden producirle graves lesiones en los ojos.

No tocar las piezas recientemente soldadas, pueden estar a temperaturas que podrían producirle quemaduras serias.

Soldar siempre en lugar bien ventilado, para evitar intoxicaciones y asfixia.

Antes de comenzar a soldar, comprobar que no hay personas en el entorno de la vertical del puesto de trabajo. Evitará quemaduras fortuitas.

No dejar la pinza directamente en el suelo o sobre la perfilería. Depositarla sobre un portapinzas evitará accidentes.

Pida que le indiquen cual es el lugar más adecuado para tender el cableado del grupo, evitará tropezos y caídas.

Comprobar que su grupo está correctamente conectado a tierra antes de iniciar la soldadura.

No anular la toma de tierra de la carcasa de su grupo de soldar porque -salte- El disyuntor diferencial.

Avisar al Servicio Técnico para que revise la avería. En tales casos deberá esperar a que reparen el grupo o se deberá utilizar otro.

Desconectar totalmente el grupo de soldadura en las pausas de consideración (almuerzo o comida, o desplazamiento a otro lugar).

Comprobar que las mangueras eléctricas están empalmadas mediante conexiones macho-hembra y estancas de intemperie.

Evitar las conexiones directas protegidas a base de cinta aislante y otras chapuzas de empalme.

No utilizar mangueras eléctricas con la protección externa rota o deteriorada seriamente. Solicite en tales casos que se las cambien, evitará accidentes.

Si debe empalmar las mangueras, proteger el empalme mediante -forrillos termorretráctiles-.

Seleccionar el electrodo adecuado para el cordón a ejecutar.

Deberá cerciorarse antes de los trabajos de que estén bien aisladas las pinzas porta-electrodos y los bornes de conexión.

Los gases emanados son tóxicos a distancias próximas al electrodo. manténgase alejado de los mismos y procure que el local este bien ventilado.

Equipos de protección individual

Relación de EPIs necesarios y cuya eficacia ha sido evaluada:

- Casco de seguridad.
- Yelmo de soldador.
- Pantalla de soldadura de sustentación manual.
- Gafas de seguridad para protección de radiaciones por arco voltaico.
- Guantes de cuero.
- Calzado de seguridad.
- Ropa de trabajo.
- Manguitos de cuero.
- Polainas de cuero.
- Mandil de cuero.
- Arnés de seguridad (para soldaduras en altura).

8.2. Medios auxiliares

8.2.1. Escalera de mano

Ficha técnica

Utilizaremos este medio auxiliar en diferentes tajos de la obra.

Aunque suele ser objeto de -prefabricación rudimentaria- en especial al comienzo de la obra o durante la fase de estructura, las escaleras utilizadas en esta obra serán homologadas y si son de madera no estarán pintadas.

Las escaleras prefabricadas con restos y retales son prácticas contrarias a la Seguridad de esta obra. Debe por lo tanto impedirse la utilización de las mismas en la obra.

Las escaleras de mano deberán tener la resistencia y los elementos necesarios de apoyo o sujeción, para que su utilización en las condiciones para las que han sido diseñados no suponga un riesgo de caída por rotura o desplazamiento.

La utilización de una escalera de mano como puesto de trabajo en altura deberá limitarse a las circunstancias en que, habida cuenta de lo dispuesto en el apartado 4.1.1 del RD 1215/1997, la utilización de otros equipos de trabajo más seguros no esté justificada por el bajo nivel de riesgo y por las características de los emplazamientos que el empresario no pueda modificar.

Identificación y evaluación de riesgos con la valoración de la eficacia de la prevención adoptada y aplicada en este medio auxiliar

Riesgo	Probabilidad	Consecuencias	Calificación
Caídas al mismo nivel	Media	Dañino	Moderado
Caídas a distinto nivel	Media	Extremadamente dañino	Importante
Caída de objetos sobre otras personas	Baja	Dañino	Tolerable
Contactos eléctricos directos o indirectos	Baja	Dañino	Tolerable
Atrapamientos por los herrajes o extensores	Baja	Extremadamente dañino	Moderado
Deslizamiento por incorrecto apoyo (falta de zapatas, etc.)	Baja	Extremadamente dañino	Moderado
Vuelco lateral por apoyo irregular	Baja	Extremadamente dañino	Moderado
Rotura por defectos ocultos	Baja	Dañino	Tolerable
Los derivados de los usos inadecuados o de los montajes peligrosos (empalme de escaleras, formación de plataformas de trabajo, escaleras -cortas- para la altura a salvar, etc.)	Baja	Dañino	Tolerable

Medidas preventivas y protecciones técnicas adoptadas, tendentes a controlar y reducir los riesgos anteriores

Medidas preventivas

1) De aplicación al uso de escaleras de madera.

Las escaleras de madera a utilizar en esta obra, tendrán los largueros de una sola pieza, sin defectos ni nudos que puedan mermar su seguridad.

Los peldaños (travesaños) de madera estarán ensamblados, no clavados.

Las escaleras de madera estarán protegidas de la intemperie mediante barnices transparentes, para que no oculten los posibles defectos. Se prohíbe la utilización de escaleras de madera que estén pintadas.

Se guardarán a cubierto.

2) De aplicación al uso de escaleras metálicas.

Los largueros serán de una sola pieza y estarán sin deformaciones o abolladuras que puedan mermar su seguridad.

Las escaleras metálicas estarán pintadas con pintura antioxidación que las preserven de las

agresiones de la intemperie.

Las escaleras metálicas a utilizar en esta obra, no estarán suplementadas con uniones soldadas.

3) De aplicación al uso de escaleras de tijera.

Son de aplicación las condiciones enunciadas en los apartados 1 y 2 para las calidades de -madera o metal-.

Las escaleras de tijera a utilizar en esta obra, estarán dotadas en su articulación superior, de topes de seguridad de apertura.

Las escaleras de tijera estarán dotadas hacia la mitad de su altura, de cadenilla (o cable de acero) de limitación de apertura máxima que impidan su apertura al ser utilizadas.

Las escaleras de tijera se utilizarán siempre como tales abriendo ambos largueros para no mermar su seguridad.

Las escaleras de tijera en posición de uso, estarán montadas con los largueros en posición de máxima apertura par no mermar su seguridad.

Las escaleras de tijera nunca se utilizarán a modo de borriquetas para sustentar las plataformas de trabajo.

Las escaleras de tijera no se utilizarán, si la posición necesaria sobre ellas para realizar un determinado trabajo, obliga a ubicar los pies en los 3 últimos peldaños.

Las escaleras de tijera se utilizarán montadas siempre sobre pavimentos horizontales.

4) Para el uso y transporte por obra de escaleras de mano, independientemente de los materiales que las constituyen.

No deben utilizar las escaleras personas que sufran algún tipo de vértigo o similares.

Las escaleras de mano deberán utilizarse de forma que los trabajadores puedan tener en todo momento un punto de apoyo y de sujeción seguros.

Para subir a una escalera se debe llevar un calzado que sujete bien los pies. Las suelas deben estar limpias de grasa, aceite u otros materiales deslizantes, pues a su vez ensucian los escalones de la propia escalera.

Se prohibirá la utilización de escaleras de mano en esta obra para salvar alturas superiores a 5 m.

Los trabajos a más de 3,5 metros de altura, desde el punto de operación al suelo, que requieran movimientos o esfuerzos peligrosos para la estabilidad del trabajador, sólo se efectuarán si se utiliza un equipo de protección individual anticaídas o se adoptan otras medidas de protección alternativas.

Las escaleras de mano a utilizar en esta obra, se colocarán de forma que su estabilidad durante su utilización esté asegurada.

Se impedirá el deslizamiento de los pies de las escaleras de mano durante su utilización ya sea mediante la fijación de la parte superior o inferior de los largueros, ya sea mediante cualquier dispositivo antideslizante o cualquier otra solución de eficacia equivalente.

Las escaleras de mano a utilizar en esta obra, estarán dotadas en su extremo inferior de zapatas antideslizantes de seguridad.

Los puntos de apoyo de las escaleras de mano deberán asentarse sólidamente sobre un soporte de dimensión adecuada y estable, resistente e inmóvil, de forma que los travesaños queden en posición horizontal.

Las escaleras compuestas de varios elementos adaptables o extensibles deberán utilizarse de forma que la inmovilización recíproca de los distintos elementos esté asegurada.

Las escaleras de mano a utilizar en esta obra, estarán firmemente amarradas en su extremo superior al objeto o estructura al que dan acceso.

Las escaleras de mano a utilizar en esta obra para fines de acceso deberán tener la longitud necesaria para sobresalir al menos un metro del plano de trabajo al que se accede.

Las escaleras de mano a utilizar en esta obra, se instalarán de tal forma, que su apoyo inferior diste de la proyección vertical del superior, 1/4 de la longitud del larguero entre apoyos.

Las escaleras de mano con ruedas deberán haberse inmovilizado antes de acceder a ellas.

Se prohibirá en esta obra transportar pesos a mano (o a hombro), iguales o superiores a 25 Kg. sobre las escaleras de mano.

En general se prohíbe el transporte y manipulación de cargas por o desde escaleras de mano cuando por su peso o dimensiones puedan comprometer la seguridad del trabajador.

El transporte a mano de una carga por una escalera de mano se hará de modo que ello no impida una sujeción segura.

Se prohibirá apoyar la base de las escaleras de mano de esta obra, sobre lugares u objetos poco firmes que pueden mermar la estabilidad de este medio auxiliar (montones de tierra, materiales, etc.).

El acceso de operarios en esta obra, a través de las escaleras de mano, se realizará de uno en uno.

Se prohíbe la utilización al unisono de la escalera a dos o más operarios.

El ascenso, descenso y trabajo a través de las escaleras de mano de esta obra, se efectuará frontalmente, es decir, mirando directamente hacia los peldaños que se están utilizando.

El transporte de escaleras por la obra a brazo se hará de tal modo que se evite el dañarlas, dejándolas en lugares apropiados y no utilizándolas a la vez como bandeja o camilla para transportar materiales.

El transporte de escaleras a mano por la obra y por una sola persona se hará cuando el peso máximo de la escalera, supere los 55 Kg.

Las escaleras de mano por la obra y por una sola persona no se transportará horizontalmente. Hacerlo con la parte delantera hacia abajo.

Durante el transporte por una sola persona se evitará hacerla pivotar ni transportarla sobre la espalda, entre montantes, etc.

En el caso de escaleras transformables se necesitan dos personas para trasladarla por la obra y se deberán tomar las siguientes precauciones:

a) Transportar plegadas las escaleras de tijera.

b) Las escaleras extensibles se transportarán con los paracaídas bloqueando los peldaños en los planos móviles y las cuerdas atadas a dos peldaños vis a vis en los distintos niveles.

c) Durante el traslado se procurará no arrastrar las cuerdas de las escaleras por el suelo.

Para la elección del lugar donde levantar la escalera deberá tenerse presente:

a) No situar la escalera detrás de una puerta que previamente no se ha cerrado. No podrá ser abierta accidentalmente.

b) Limpiar de objetos las proximidades del punto de apoyo de la escalera.

c) No situarla en lugar de paso para evitar todo riesgo de colisión con peatones o vehículos y en cualquier caso balizarla o situar una persona que avise de la circunstancia.

Deberán tenerse en cuenta las siguientes consideraciones de situación del pie de la escalera:

a) Las superficies deben ser planas, horizontales, resistentes y no deslizantes. La ausencia de cualquiera de estas condiciones puede provocar graves accidentes.

b) No se debe situar una escalera sobre elementos inestables o móviles (cajas, bidones, planchas, etc.).

Deberán tenerse en cuenta las siguientes consideraciones relativas a la inclinación de la escalera:

a) La inclinación de la escalera deber ser tal que la distancia del pie a la vertical pasando por el vértice esté comprendida entre el cuarto y el tercio de su longitud, correspondiendo una inclinación comprendida entre 75,5° y 70,5°.

b) El ángulo de abertura de una escalera de tijera debe ser de 30° como máximo, con la cuerda que une los dos planos extendidos o el limitador de abertura bloqueado.

Deberán tenerse en cuenta las siguientes consideraciones relacionadas al apoyo, fricción con el suelo y zapatas de apoyo:

a) Suelos de cemento: Zapatas antiderrapantes de caucho o neopreno (ranuradas o estriadas)

b) Suelos secos: Zapatas abrasivas.

c) Suelos helados: Zapata en forma de sierra.

d) Suelos de madera: Puntas de hierro

Las cargas máximas de las escaleras a utilizar en esta obra serán:

a) Madera: La carga máxima soportable será de 95 Kg., siendo la carga máxima a transportar de 25 Kg.

b) Metálicas: La carga máxima será de 150 Kg. e igualmente la carga máxima a llevar por el trabajador es de 25 Kg.

Las escaleras de mano a utilizar en esta obra, sobrepasarán en 1 m. la altura a salvar.

5º) Las normas básicas del trabajo sobre una escalera son:

No utilizar una escalera manual para trabajar. En caso necesario y siempre que no sea posible utilizar una plataforma de trabajo se deberán adoptar las siguientes medidas:

Si los pies están a más de 2 m del suelo, utilizar arnés de seguridad anclado a un punto sólido y resistente.

Para trabajos de cierta duración se pueden utilizar dispositivos tales como reposapiés que se acoplan a la escalera.

En cualquier caso sólo la debe utilizar una persona para trabajar.

No trabajar a menos de 5 m de una línea de A.T. y en caso imprescindible utilizar escaleras de fibra de vidrio aisladas.

Una norma común es la de situar la escalera de forma que se pueda acceder fácilmente al punto de operación sin tener que estirarse o colgarse. Para acceder a otro punto de operación no se debe dudar en variar la situación de la escalera volviendo a verificar los elementos de seguridad de la misma.

Nunca deben utilizarse las escaleras para otros fines distintos de aquellos para los que han sido construidas. Así, no se deben utilizar las escaleras dobles como simples. Tampoco se deben utilizar en posición horizontal para servir de puentes, pasarelas o plataformas. Por otro lado no deben utilizarse para servir de soportes a un andamiaje.

6º) Almacenamiento de las escaleras:

Las escaleras de madera deben almacenarse en lugares al amparo de los agentes atmosféricos y de forma que faciliten la inspección.

Las escaleras no deben almacenarse en posición inclinada.

Las escaleras deben almacenarse en posición horizontal, sujetas por soportes fijos, adosados a paredes.

7º) Inspección y mantenimiento:

Las escaleras deberán inspeccionarse como máximo cada seis meses contemplando los siguientes puntos:

- a) Peldaños flojos, mal ensamblados, rotos, con grietas, o indebidamente sustituidos por barras o sujetos con alambres o cuerdas.
- b) Mal estado de los sistemas de sujeción y apoyo.
- c) Defecto en elementos auxiliares (poleas, cuerdas, etc.) necesarios para extender algunos tipos de escaleras.

Ante la presencia de cualquier defecto de los descritos se deberá retirar de circulación la escalera. Esta deberá ser reparada por personal especializado o retirada definitivamente.

8º) Conservación de las escaleras en obra:

a) Madera

No deben ser recubiertas por productos que impliquen la ocultación o disimulo de los elementos de la escalera.

Se pueden recubrir, por ejemplo, de aceites de vegetales protectores o barnices transparentes.

Comprobar el estado de corrosión de las partes metálicas.

b) Metálicas

Las escaleras metálicas que no sean de material inoxidable deben recubrirse de pintura anticorrosiva. Cualquier defecto en un montante, peldaño, etc. no debe repararse, soldarse, enderezarse, etc., nunca.

Equipos de protección individual

Relación de EPIs necesarios y cuya eficacia ha sido evaluada:

Casco de seguridad.

Ropa de trabajo.

Guantes de cuero.

Calzado de seguridad.

Arnés de seguridad (cuando sea necesario).

8.2.2. Encofrados

Encofrado metálico para muros

Ficha técnica

Emplearemos paneles metálicos como encofrado metálico de muros por la facilidad de montaje y desmontaje de los módulos y por la seguridad que ofrece.

Identificación y evaluación de riesgos con la valoración de la eficacia de la prevención adoptada y aplicada en este medio auxiliar

Riesgo	Probabilidad	Consecuencias	Calificación
Caída de personas al mismo nivel	Media	Dañino	Moderado
Caída de personas a distinto nivel	Media	Extremadamente dañino	Importante
Choques y golpes contra objetos inmóviles	Media	Ligeramente dañino	Tolerable
Sobreesfuerzos o posturas inadecuadas	Alta	Ligeramente dañino	Moderado
Choques y golpes contra objetos móviles	Baja	Dañino	Tolerable
Contacto con sustancias cáusticas o corrosivas	Baja	Dañino	Tolerable
Contactos eléctricos	Baja	Dañino	Tolerable
Iluminación inadecuada	Baja	Dañino	Tolerable
Caída de objetos en manipulación	Media	Dañino	Moderado
Golpes y cortes por objetos o herramientas	Media	Dañino	Moderado
Pisadas sobre objetos	Media	Ligeramente dañino	Tolerable
Proyección de fragmentos o partículas	Media	Dañino	Moderado
Atrapamiento o aplastamiento por o entre objetos	Baja	Extremadamente dañino	Moderado

Medidas preventivas y protecciones técnicas adoptadas, tendentes a controlar y reducir los riesgos anteriores

Medidas preventivas

El encofrado deberá tener la suficiente resistencia y estabilidad.

El encofrado lo realizará personal cualificado.

Se colocarán redes de protección y líneas de vida en trabajos a una altura superior a 5 m.

Se pondrán accesos seguros en niveles más altos de 2 m. con escaleras o rampas de ancho mínimo 60 cm.

Los paneles se recibirán y a pie de tajo, limpios y con desencofrante.

Se prohibirá la circulación bajo cargas suspendidas.

Se acotarán las zonas de trabajo en zonas altas de muros.

Se encofrará con el auxilio de andamios o castilletes, nunca desde escaleras.

El desencofrado se realizará desde un andamio.

El desencofrado se realizará cuando el hormigón haya adquirido resistencia suficiente.

Se usará andamiaje en condiciones de seguridad.

Se prohibirá el escalar por las placas del encofrado.

Se anclará el encofrado a la cimentación del muro para evitar el deslizamiento del mismo durante su hormigonado.

Se apuntalará para evitar desplomes mediante puntales telescópicos.

Se comprobará el perfecto encajado de las placas, para evitar la caída fortuita de ellas.

Se colocará protectores en las puntas de las armaduras salientes.

Limpieza y orden en la obra.

Se suspenderá el trabajo ante vientos superiores a 50 Km/h, o en condiciones climatológicas adversas.

Equipos de protección individual

Relación de EPIs necesarios y cuya eficacia ha sido evaluada:

Casco de seguridad.

Ropa de trabajo.

Gafas de seguridad antiproyecciones.

Guantes de cuero.

Calzado de seguridad.

Arnés de seguridad.

8.2.3. Eslingas de acero (cables, cadenas, etc...)

Ficha técnica

Son diferentes medios destinados y empleados en la obra para la elevación y transporte de materiales por los diferentes tajos.

Identificación y evaluación de riesgos con la valoración de la eficacia de la prevención adoptada y aplicada en este medio auxiliar

Riesgo	Probabilidad	Consecuencias	Calificación
Caída de personas al mismo nivel	Media	Dañino	Moderado
Choques y golpes contra objetos inmóviles	Media	Ligeramente dañino	Tolerable
Choques y golpes contra objetos móviles	Baja	Dañino	Tolerable
Sobreesfuerzos o posturas inadecuadas	Alta	Ligeramente dañino	Moderado
Caída de materiales en manipulación	Media	Dañino	Moderado
Golpes y cortes por objetos o materiales	Alta	Dañino	Importante
Pisadas sobre objetos	Media	Ligeramente dañino	Tolerable
Proyección de fragmentos o partículas	Media	Dañino	Moderado

Medidas preventivas y protecciones técnicas adoptadas, tendentes a controlar y reducir los riesgos anteriores

Medidas preventivas

En los trabajos en altura es preceptivo el arnés de seguridad para el que se habrán previsto puntos fijos de enganche en la estructura con la necesaria resistencia.

los accesorios de elevación (eslingas, cables, etc.), estarán marcados de tal forma que se puedan identificar las características esenciales para un uso seguro.

Los accesorios de elevación deberán seleccionarse en función de las cargas que se manipulen, de los puntos de presión, del dispositivo del enganche y de las condiciones atmosféricas, y teniendo en cuenta la modalidad y la configuración del amarre. Los ensamblajes de accesorios de elevación estarán marcados para que el usuario conozca sus características.

Los accesorios de elevación deberán almacenarse de forma que no se estropeen o deterioren.

Los cables no deberán llevar ningún empalme, ni lazo salvo en sus extremos.

Los cables o abrazaderas de fibra textil no llevarán ningún empalme, lazo o enlace, salvo en el extremo del eslingado o en el cierre de una eslinga sin fin.

Los órganos de prensión deberán diseñarse y fabricarse de forma que las cargas no puedan caer repetidamente.

Cada longitud de cadena, cable o abrazadera de elevación que no forme parte de un todo deberá llevarán marca o, si ello fuera posible, una placa o una anilla inamovible con las referencias del fabricante y la identificación de la certificación correspondiente. La certificación incluirá las indicaciones mínimas siguientes:

- a) Nombre del fabricante o representante legal en la Comunidad Económica Europea.
- b) El domicilio en la Comunidad Económica Europea del fabricante o representante legal.
- c) La descripción de la cadena o cable (dimensiones nominales, fabricación, el material usado para la fabricación, cualquier tratamiento metalúrgico especial a que haya sido sometido el material.
- d) La carga máxima en servicio que haya de soportar la cadena o el cable.

Las eslingas, cadenas y cables deben cepillarse y engrasarse periódicamente.

Las eslingas, cadenas y cables no deben abandonarse en el suelo para que no provoquen caídas.

Las eslingas, cadenas y cables no deben abandonarse en el suelo para evitar que la arena, grava, etc. penetren entre los hilos.

Evitar dejar las eslingas, cadenas y cables a la intemperie.

Las eslingas, cadenas y cables se utilizarán en aquellas tareas para las que han sido concebidas.

El gancho de grúa que sustente las eslingas, cadenas y cables, será de acero normalizado dotados con pestillo de seguridad.

Se prohibirá la circulación bajo cargas suspendidas.

Se prohibirá en esta obra, la suspensión o transporte aéreo de personas mediante las eslingas, cadenas y cables.

Se paralizarán los trabajos de transporte de materiales con la batea suspendida de la grúa en esta obra, por criterios de seguridad, cuando las labores deban realizarse bajo régimen de vientos iguales o superiores a 60 Km./h.

Limpieza y orden en la obra.

Equipos de protección individual

Relación de EPIs necesarios y cuya eficacia ha sido evaluada:

Casco de seguridad.

Ropa de trabajo.

Gafas de seguridad antiproyecciones.

Guantes de cuero.

Calzado de seguridad.

Arnés de seguridad.

9. EPIs

Del análisis de riesgos laborales realizados en esta Memoria de Seguridad y Salud, existen una serie de riesgos que se deben resolver con el empleo de equipos de protección individual (EPIs), cuyas especificaciones técnicas y requisitos establecidos para los mismos por la normativa vigente, se detallan en cada uno de los apartados siguientes.

9.1. Protección auditiva

9.1.1. Tapones

Protector Auditivo: Tapones	
Norma: EN 352-2	
Definición: <ul style="list-style-type: none"> • Protector contra el ruido llevado en el interior del conducto auditivo externo (aural), o en la concha a la entrada del conducto auditivo externo (semiaural): Tapón auditivo desechable: previsto para ser usado una sola vez. Tapón auditivo reutilizable: previsto para ser usado más de una vez. Tapón auditivo moldeado personalizado: confeccionado a partir de un molde de concha y conducto auditivo del usuario. Tapón auditivo unido por un arnés: tapones unidos por un elemento de conexión semirígido. 	
Marcado: <ul style="list-style-type: none"> • Nombre o marca comercial o identificación del fabricante • El número de esta norma • Denominación del modelo • El hecho de que los tapones sean desechables o reutilizables • Instrucciones relativas a la correcta colocación y uso • La talla nominal de los tapones auditivos (salvo en los moldeados y semiaurales). 	
Requisitos establecidos por el RD 1407/1992 : <ul style="list-style-type: none"> • Certificado CE expedido por un organismo notificado • Declaración de conformidad • Folleto informativo 	
Norma EN aplicable: <ul style="list-style-type: none"> • UNE-EN 352-2: Protectores auditivos. Requisitos de seguridad y ensayos. Parte 2: Tapones. • UNE- EN 458: Protectores auditivos. Recomendaciones relativas a la selección, uso, precauciones de empleo y mantenimiento 	
Información destinada a los Usuarios: Conforme establece la actual normativa, el epi será suministrado por el fabricante con un folleto informativo que deberá ir en el idioma español y en el cual se especifiquen las condiciones de utilización, empleo, características y mantenimiento del mismo.	

9.2. Protección de la cabeza

9.2.1. Cascos de protección (para la construcción)

Protección de la cabeza: cascos de protección (usado en construcción)	
Norma:	

EN 397	CE CAT II
<p>Definición:</p> <ul style="list-style-type: none"> • Elemento que se coloca sobre la cabeza, primordialmente destinada a proteger la parte superior de la cabeza del usuario contra objetos en caída. El casco estará compuesto como mínimo de un armazón y un arnés. • Los cascos de protección están previstos fundamentalmente para proteger al usuario contra la caída de objetos y las consecuentes lesiones cerebrales y fracturas de cráneo. <p>Marcado:</p> <ul style="list-style-type: none"> • El número de esta norma. • Nombre o marca comercial o identificación del fabricante. • Año y trimestre de fabricación • Denominación del modelo o tipo de casco (marcado tanto sobre el casco como sobre el arnés) • Talla o gama de tallas en cm (marcado tanto sobre el casco como sobre el arnés). • Abreviaturas referentes al material del casquete conforme a la norma ISO 472. <p>Requisitos adicionales (marcado) :</p> <ul style="list-style-type: none"> • - 20°C o - 30°C (Muy baja temperatura) • + 150°C (Muy alta temperatura) • 440V (Propiedades eléctricas) • LD (Deformación lateral) • MM (Salpicaduras de metal fundido) 	
<p>Requisitos establecidos por el RD 1407/1992 :</p> <ul style="list-style-type: none"> • Certificado CE expedido por un organismo notificado. • Declaración de Conformidad <p>Folleto informativo en el que se haga constar:</p> <ul style="list-style-type: none"> • Nombre y dirección del fabricante • Instrucciones y recomendaciones sobre el almacenamiento, utilización, limpieza y mantenimiento, revisiones y desinfección. • Las sustancias recomendadas para la limpieza, mantenimiento o desinfección no deberán poseer efectos adversos sobre el casco, ni poseer efectos nocivos conocidos sobre el usuario, cuando son aplicadas siguiendo las instrucciones del fabricante. • Detalle acerca de los accesorios disponibles y de los recambios convenientes. • El significado de los requisitos opcionales que cumple y orientaciones respecto a los límites de utilización del casco, de acuerdo con los riesgos. • La fecha o periodo de caducidad del casco y de sus elementos. • Detalles del tipo de embalaje utilizado para el transporte del casco. 	
<p>Norma EN aplicable:</p> <ul style="list-style-type: none"> • EN 397: Cascos de protección para la industria. 	
<p>Información destinada a los Usuarios:</p> <p>Conforme establece la actual normativa, el epi será suministrado por el fabricante con un folleto informativo que deberá ir en el idioma español y en el cual se especifiquen las condiciones de utilización, empleo, características y mantenimiento del mismo.</p>	

9.3. Protección contra caídas

9.3.1. Arnese anticaídas

Protección contra caídas: Arnese anticaídas	
<p>Norma:</p> <p>EN 361</p>	<p>CE CAT III</p>
<p>Definición:</p>	

- Dispositivo de prensión del cuerpo destinado a parar las caídas, es decir, **componente de un sistema anticaídas**. El arnés anticaídas puede estar constituido por bandas, elementos de ajuste, hebillas y otros elementos, dispuestos y ajustados de forma adecuada sobre el cuerpo de una persona para sujetarla durante una caída y después de la parada de ésta.

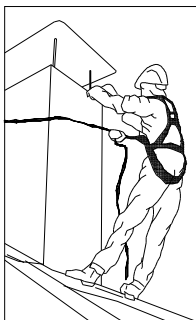

Marcado:

- Cumplirán la norma UNE-EN 365
- Cada componente del sistema deberá marcarse de forma clara, indelible y permanente, mediante cualquier método adecuado que no tenga efecto perjudicial alguno sobre los materiales.
- Deberá disponer la siguiente información:
 - Las dos últimas cifras del año de fabricación
 - El nombre, marca comercial o cualquier otro medio de identificación del fabricante o del suministrador.
 - El número de lote del fabricante o el número de serie del componente.
- Los caracteres de la marca de identificación deberán ser visibles y legibles.

Requisitos establecidos por el RD 1407/1992 :

- Certificado CE expedido por un organismo notificado.
- Adopción por parte del fabricante de un sistema de garantía de calidad CE.
- Declaración de Conformidad.
- Folleto informativo.

Folleto informativo en el que se haga constar:

- Especificación de los elementos de enganche del arnés anticaídas que deben utilizarse con un sistema anticaídas, con un sistema de sujeción o de retención.
- Instrucciones de uso y de colocación del arnés.
- Forma de engancharlo a un subsistema de conexión.

Norma EN aplicable:

- UNE-EN 361: EPI contra la caída de alturas, Arnese anticaídas.
- UNE-EN 363: EPI contra la caída de alturas. Sistemas anticaídas.
- UNE-EN 362: EPI contra la caída de alturas. Conectores.
- UNE-EN 364: EPI contra la caída de alturas. Métodos de ensayo.
- UNE-EN 365: EPI contra la caída de alturas. Requisitos generales para instrucciones de uso y marcado.

Información destinada a los Usuarios:

Conforme establece la actual normativa, el epi será suministrado por el fabricante con un folleto informativo que deberá ir en el idioma español y en el cual se especifiquen las condiciones de utilización, empleo, características y mantenimiento del mismo.

9.4. Protección de la cara y de los ojos

9.4.1. Protección ocular. Uso general

Protección de la cara y de los ojos: Protección ocular . Uso general	
Norma:	
EN 166	



Definición:

- Montura universal, Monturas integrales y pantallas faciales de resistencia incrementada para uso en general en diferentes actividades de construcción.

Uso permitido en:

- Montura universal, montura integral y pantalla facial.

Marcado:

A) En la montura:

- Identificación del Fabricante
- Número de la norma Europea: **166**
- Campo de uso: **Si fuera aplicable**
Los campos de uso son:
 - Uso básico: Sin símbolo
 - Líquidos: 3
 - Partículas de polvo grueso: 4
 - Gases y partículas de polvo fino: 5
 - Arco eléctrico de cortocircuito: 8
 - Metales fundidos y sólidos calientes: 9
- Resistencia mecánica: **S**
Las resistencias mecánicas son:
 - Resistencia incrementada: S
 - Impacto de partículas a gran velocidad y Alta energía: A
 - Impacto de partículas a gran velocidad y Media energía: B
 - Impacto de partículas a gran velocidad y Baja energía: F
 - Impacto de partículas a gran velocidad y a extrema temperatura y a Alta energía: AT
 - Impacto de partículas a gran velocidad y a extrema temperatura y a Media energía: BT
 - Impacto de partículas a gran velocidad y a extrema temperatura y a Baja energía: FT
- Símbolo que indica que está diseñado para cabezas pequeñas: **H (Si fuera aplicable)**
 - Símbolo para cabezas pequeñas: H
- Máxima clase de protección ocular compatible con la montura: **Si fuera aplicable**

B) En el ocular:

- Clase de protección (solo filtros)
Las clases de protección son:
 - Sin número de código: Filtros de soldadura
 - Número de código 2 : Filtros ultravioleta que altera el reconocimiento de colores
 - Número de código 3 : Filtros ultravioleta que permite el reconocimiento de colores
 - Número de código 4 : Filtros infrarrojos
 - Número de código 5 : Filtro solar sin reconocimiento para el infrarrojo
 - Número de código 6 : Filtro solar con requisitos para el infrarrojo
- Identificación del fabricante:
- Clase óptica (salvo cubrefiltros) :
Las clases ópticas son (consultar tablas en la normativa UNE-EN 166) :
 - Clase óptica: 1 (pueden cubrir un solo ojo)
 - Clase óptica: 2 (pueden cubrir un solo ojo)
 - Clase óptica: 3 (no son para uso prolongado y necesariamente deberán cubrir ambos ojos)
- Símbolo de resistencia mecánica: **S**
Las resistencias mecánicas son:
 - Resistencia incrementada: S
 - Impacto de partículas a gran velocidad y Alta energía: A
 - Impacto de partículas a gran velocidad y Media energía: B
 - Impacto de partículas a gran velocidad y Baja energía: F
 - Impacto de partículas a gran velocidad y a extrema temperatura y a Alta energía: AT
 - Impacto de partículas a gran velocidad y a extrema temperatura y a Media energía: BT
 - Impacto de partículas a gran velocidad y a extrema temperatura y a Baja energía: FT

- Símbolo de resistencia al arco eléctrico de cortocircuito:
- Símbolo de no adherencia de metales fundidos y resistencia a la penetración de sólidos calientes:
- Símbolo de resistencia al deterioro superficial de partículas finas: **K (Si fuera aplicable)**
- Símbolo de resistencia al empañamiento: **N (Si fuera aplicable)**
- Símbolo de reflexión aumentada: **R (Si fuera aplicable)**
- Símbolo para ocular original o reemplazado: **O**

Información para el usuario:

Se deberán proporcionar los siguientes datos:

- Nombre y dirección del fabricante
- Número de esta norma europea
- Identificación del modelo de protector
- Instrucciones relativas al almacenamiento, uso y mantenimiento
- Instrucciones relativas a la limpieza y desinfección
- Detalles concernientes a los campos de uso, nivel de protección y prestaciones
- Detalles de los accesorios apropiados y piezas de recambio, así como las instrucciones sobre el montaje.
- Si es aplicable la fecha límite de uso o duración de la puesta fuera de servicio aplicable al protector y/o a las piezas sueltas.
- Si es aplicable, el tipo de embalaje adecuado para el transporte.
- Significado del marcado sobre la montura y ocular.
- Advertencia indicando que los oculares de Clase Óptica 3 no deben ser utilizados por largos periodos de tiempo
- Advertencia indicando que los materiales que entren en contacto con la piel del usuario puede provocar alergias en individuos sensibles.
- Advertencia indicando que conviene reemplazar los oculares rayados o estropeados.
- Advertencia de que los protectores oculares frente a impactos de partículas a gran velocidad llevados sobre gafas correctoras normales, podrían permitir la transmisión de impactos y, por tanto, crear una amenaza para el usuario.
- Una nota indicando que si la protección frente a impactos de partículas a gran velocidad a temperaturas extremas, es requerida, el protector seleccionado debe ir marcado con una letra T inmediatamente después de la letra referida al tipo de impacto. En caso de no ir seguido por la letra T, el protector ocular solo podrá usarse frente a impactos de partículas a gran velocidad a temperatura ambiente.

Requisitos establecidos por el RD 1407/1992 :

- Certificado CE expedido por un organismo notificado.
- Declaración de Conformidad
- Folleto informativo

Norma EN aplicable:

- UNE-EN 166 : Protección individual de los ojos. Requisitos

Información destinada a los Usuarios:

Conforme establece la actual normativa, el epi será suministrado por el fabricante con un folleto informativo que deberá ir en el idioma español y en el cual se especifiquen las condiciones de utilización, empleo, características y mantenimiento del mismo.

9.5. Protección de manos y brazos

9.5.1. Guantes de protección contra riesgos mecánicos de uso general

Protección de manos y brazos: Guantes de protección contra riesgos mecánicos	
<p>Norma:</p> <p style="text-align: center;">EN 388</p>	 CAT II
<p>Definición:</p> <ul style="list-style-type: none"> • Protección por igual: Guante que está fabricado con el mismo material y que está construido de modo que 	

ofrezca un grado de protección uniforme a toda la superficie de la mano.

- Protección específica: Guante que está construido para proporcionar un área de protección aumentada a una parte de la mano.

Pictograma: Resistencia a Riesgos Mecánicos (UNE-EN 420)

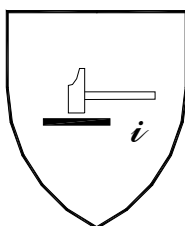

Propiedades mecánicas:

Se indicarán mediante el pictograma y cuatro cifras:

- Primera cifra: Nivel de prestación para la resistencia a la abrasión
- Segunda cifra: Nivel de prestación para la resistencia al corte por cuchilla
- Tercera cifra: Nivel de prestación para la resistencia al rasgado
- Cuarta cifra: Nivel de prestación para la resistencia a la perforación

Marcado:

Los guantes se marcarán con la siguiente información:

- Nombre, marca registrada o identificación del fabricante
- Designación comercial del guante
- Talla
- Marcado relativo a la fecha de caducidad

Las marcas deberán ser duraderas y no se añadirán otras marcas o inscripciones que se confundan con las anteriores

Requisitos establecidos por el RD 1407/1992 :

- Certificado CE expedido por un organismo notificado.
- Declaración de Conformidad.
- Folleto informativo.

Norma EN aplicable:

- UNE-EN 388 : Guantes de protección contra riesgos mecánicos.
- UNE-EN 420 : Requisitos generales para guantes.

Información destinada a los Usuarios:

Conforme establece la actual normativa, el epi será suministrado por el fabricante con un folleto informativo que deberá ir en el idioma español y en el cual se especifiquen las condiciones de utilización, empleo, características y mantenimiento del mismo.

9.6. Protección de pies y piernas

9.6.1. Calzado de uso general

Calzado de trabajo de uso profesional

Protección de pies y piernas: Calzado de trabajo de uso profesional	
<p>Norma:</p> <p>EN 347</p>	
<p>Definición:</p> <ul style="list-style-type: none"> • Es el que incorpora elementos de protección destinados a proteger al usuario de las lesiones que pudieran 	

provocar los accidentes, en aquellos, sectores de trabajo para los que el calzado ha sido concebido, **sin llevar topes de protección contra impactos en la zona de la puntera.**

Marcado:

Cada ejemplar de calzado de seguridad se marcará con la siguiente información:

- Nombre, marca registrada o identificación del fabricante
- Designación comercial
- Talla
- Marcado relativo a la fecha de fabricación (al menos el trimestre y año)
- El número de esta norma EN-347
- Los símbolos correspondientes a la protección ofrecida o, donde sea aplicable la categoría correspondiente:
 - P : Calzado completo resistente a la perforación
 - C : Calzado completo resistencia eléctrica. Calzado conductor.
 - A: Calzado completo resistencia eléctrica. Calzado antiestático.
 - HI: Calzado completo resistente a ambientes agresivos. Aislamiento frente al calor.
 - CI: Calzado completo resistente a ambientes agresivos. Aislamiento frente al frío.
 - E: Calzado completo. Absorción de energía en la zona del tacón.
 - WRU: Empeine. Penetración y absorción de agua.
 - HRO: Suela. Resistencia al calor por contacto.
 - ORO: Suela. Resistencia a los hidrocarburos.
- Clase:
 - Clase I: Calzado fabricado con cuero y otros materiales.
 - Clase II: Calzado todo de caucho (vulcanizado) o todo polimérico (moldeado)

Las marcas deberán ser duraderas y no se añadirán otras marcas o inscripciones que se confundan con las anteriores.

Requisitos establecidos por el RD 1407/1992 :

- Certificado CE expedido por un organismo notificado.
- Declaración de Conformidad
- Folleto informativo

Norma EN aplicable:

- UNE-EN ISO 20344: Calzado de seguridad, calzado de protección y calzado de trabajo para uso profesional. Parte 1: requisitos y métodos de ensayo.
- UNE-EN ISO 20344: Calzado de seguridad, calzado de protección y calzado de trabajo para uso profesional. Parte 2: Requisitos adicionales y método de ensayo.
- UNE-EN ISO 20347: Especificaciones para el calzado de trabajo de uso profesional.
- UNE-EN ISO 20347: Calzado de trabajo para uso profesional. Parte 2: Especificaciones adicionales.

Información destinada a los Usuarios:

Conforme establece la actual normativa, el epi será suministrado por el fabricante con un folleto informativo que deberá ir en el idioma español y en el cual se especifiquen las condiciones de utilización, empleo, características y mantenimiento del mismo.

10. Protecciones colectivas

Relación de medidas alternativas de protección colectiva cuya utilización está prevista en esta obra y que han sido determinadas a partir de la "Identificación y evaluación de riesgos con la valoración de la eficacia de la prevención adoptada" en las diferentes unidades de obra evaluadas de esta misma Memoria de Seguridad y Salud.

10.1. Señalización

10.1.1. Señalización de la zona de trabajo

Ficha técnica

La señalización de las zonas de trabajo dentro de la obra pretenden marcar clara y visiblemente una zona donde se realizan operaciones, con máquinas y equipos en movimiento, operarios trabajando y en consecuencia supone un riesgo elevado acceder a dichas zonas.

En nuestra obra, la señalización de estas zonas de trabajo se llevará a cabo mediante alguna o algunas de estas tres posibilidades, que bien en conjunto o separadamente ofrezcan las máximas garantías de ser efectivas:

1) VALLADO: fijos o móviles, que delimitan áreas determinadas de evidente peligro, etc. El vallado de zonas de peligro debe complementarse con señales del peligro previsto.

2) BALIZAMIENTO: Se utilizará en esta obra para hacer visibles máquinas o equipos de carácter ocasional o esporádico trabajando y que puedan provocar accidentes. En particular, se usará en la implantación de pequeños trabajos temporales como para abrir un pozo, colocar un poste, etc.

3) SEÑALES: Las que se utilizarán en esta obra se ajustan a la normativa actual. El objetivo es que sean conocidas por todos, que sirvan como complemento de la protección colectiva y de los equipos de protección individual previstos y que recuerde en todo momento los riesgos existentes a todos los que trabajan en la obra. Se utilizará la siguiente señalización:

- Advertencia, caída a distinto nivel.
- Advertencia, peligro en general.
- Advertencia, riesgo de tropezar.
- Advertencia, riesgo eléctrico.
- Lucha contra incendios, extintor.
- Obligación, EPI., de cabeza.
- Obligación, EPI., de cara.
- Obligación, EPI., de manos.
- Obligación, EPI., de pies.
- Obligación, EPI., de vías respiratorias.
- Obligación, EPI., de vista.
- Obligación, EPI., del cuerpo.
- Obligación, EPI., del oído.
- Obligación, EPI., obligatoria contra caídas.
- Obligación, obligación general.
- Prohibición, entrada prohibida a personas no autorizadas.
- Prohibición, prohibido pasar peatones.
- Salvamento-socorro, primeros auxilios.

Identificación y evaluación de riesgos con la valoración de la eficacia de la prevención adoptada y aplicada en esta protección colectiva

Riesgo	Probabilidad	Consecuencias	Calificación
Atropellos	Baja	Dañino	Tolerable

Golpes o cortes por manejo de herramientas manuales	Alta	Dañino	Importante
Golpes o cortes por manejo de chapas metálicas	Alta	Dañino	Importante

Medidas preventivas y protecciones técnicas adoptadas, tendentes a controlar y reducir los riesgos anteriores

Medidas preventivas

- La señalización de seguridad complementara, pero no sustituirá nunca a las medidas de prevención adoptadas en la obra.
- No se utilizarán al mismo tiempo dos señales que puedan dar lugar a confusión.
- Las señales serán de tamaño y dimensiones tales que permitan su clara visibilidad desde el punto más alejado desde el que deban ser vistas.
- Si tienen que actuar los trabajadores personalmente dirigiendo provisionalmente el tráfico o facilitando su desvío, se procurará principalmente que:
 - a) Sean trabajadores con carné de conducir.
 - b) Estén protegidos con equipos de protección individual, señales luminosas o fluorescentes, de acuerdo con la normativa de tráfico.
 - c) Utilicen prendas reflectantes según UNE-EN-471
 - d) Se sitúen correctamente en zonas iluminadas, de fácil visibilidad y protegidas del tráfico rodado.
- Las tuberías por las que circulan flujos peligrosos estarán identificadas y señalizadas, para evitar errores o confusiones.
- La señalización deberá permanecer mientras exista la situación que motiva su colocación.
- Una vez finalizada la obra, se sustituirá la señalización provisional de obra por la señalización definitiva de viales.
- Retirada de sobras de materiales, herramientas y restos de obra no colocados (piezas rotas, envoltorios, palets, etc.).
- Deberán realizarse periódicamente revisiones de la señalización, para controlar el buen estado y la correcta aplicación de las mismas
- Las señales serán retiradas cuando deje de existir la situación que las justificaba.

Equipos de protección individual

Relación de EPIs necesarios y cuya eficacia ha sido evaluada:

Ropa de trabajo
 Chaleco reflectante.
 Guantes de cuero.
 Calzado de seguridad.
 Casco de seguridad.

10.1.2. Cintas

Ficha técnica

Utilizadas en la obra para delimitar y señalar determinadas zonas.

Identificación y evaluación de riesgos con la valoración de la eficacia de la prevención adoptada y aplicada en esta protección colectiva

Riesgo	Probabilidad	Consecuencias	Calificación
--------	--------------	---------------	--------------

Caídas al mismo nivel	Baja	Ligeramente dañino	Trivial
Caídas a distinto nivel	Baja	Dañino	Tolerable
Atropellos	Baja	Ligeramente dañino	Trivial

Medidas preventivas y protecciones técnicas adoptadas, tendentes a controlar y reducir los riesgos anteriores

Medidas preventivas

La señalización de seguridad complementará, pero no sustituirá nunca a las medidas de prevención adoptadas en la obra.

Serán retiradas cuando deje de existir la situación que las justificaba.

Se comprobará periódicamente el estado de las mismas para garantizar su eficacia.

Verificar su correcta colocación tras condiciones climáticas de viento, lluvia importante o similar.

Equipos de protección individual

Relación de EPIs necesarios y cuya eficacia ha sido evaluada:

Casco de seguridad.

Chaleco reflectante.

Calzado de seguridad.

Ropa de trabajo.

10.2. Barandillas de escaleras y forjados

Ficha técnica

Se colocarán barandillas en el perímetro de todas las plantas del inmueble, así como en los huecos interiores del mismo que representen un riesgo potencial de caída, a medida que se van realizando.

Así mismo se colocarán barandillas en el perímetro de la zona de excavación y en todos aquellos puntos de la obra donde exista un potencial riesgo de caída.

Las escaleras estarán todas ellas con barandillas tanto en las rampas como en las mesetas.

Identificación y evaluación de riesgos con la valoración de la eficacia de la prevención adoptada y aplicada en esta protección colectiva

Riesgo	Probabilidad	Consecuencias	Calificación
Caída de personas a distinto nivel	Media	Extremadamente dañino	Importante
Caída de personas al mismo nivel	Media	Dañino	Moderado
Caída de objetos a niveles inferiores	Baja	Extremadamente dañino	Moderado
Sobreesfuerzos	Alta	Ligeramente dañino	Moderado
Golpes o cortes por manejo de herramientas manuales	Alta	Dañino	Importante

Medidas preventivas y protecciones técnicas adoptadas, tendentes a controlar y reducir los riesgos anteriores

Medidas preventivas

La protección del riesgo de caída al vacío por el borde perimetral en las plantas ya desencofradas, por las aberturas en fachada o por el lado libre de las escaleras de acceso se realizará mediante la colocación de barandillas.

Las barandillas de seguridad utilizadas en esta obra, deberán cumplir las especificaciones recogidas por el **RD 1627/1997 ANEXO IV. Disposiciones mínimas de seguridad y de salud que deberán aplicarse en las obras**, en concreto en la *Parte C: Disposiciones mínimas específicas relativas a puestos de trabajo en las obras en el exterior de los locales. Punto 3. Caídas de altura*. En su defecto, serán de aplicación las especificaciones recogidas por la OGSHT Art. 23 Barandillas y Plintos.

La barandilla la colocará personal cualificado.

La barandilla, plintos y rodapiés serán de materiales rígidos y resistentes.

La altura de la barandilla será de 90,0 cm. (recomendable 100 cm.) sobre el nivel del forjado y estará formada por una barra horizontal, listón intermedio y rodapié de 15 cm. de altura.

Serán capaces de resistir una carga de 150 Kg. por metro lineal.

La disposición y sujeción de la misma al forjado se realizará según lo dispuesto en Planos.

La barandilla sólo podrá ser montadas, desmontadas o modificadas sustancialmente bajo la dirección de una persona con una formación universitaria o profesional que lo habilite para ello, y por trabajadores que hayan recibido una formación adecuada y específica para las operaciones previstas, que les permita enfrentarse a riesgos específicos:

- a) La comprensión del plan de montaje, desmontaje o transformación de la barandilla.
- b) La seguridad durante el montaje, el desmontaje o la transformación de la barandilla.
- c) Las medidas de prevención de riesgos de caída de personas o de objetos.
- d) Las medidas de seguridad en caso de cambio de las condiciones meteorológicas que pudiesen afectar negativamente a la seguridad de la barandilla.
- e) Las condiciones de carga admisible.
- f) Cualquier otro riesgo que entrañen las mencionadas operaciones de montaje, desmontaje y transformación.

La barandilla inspeccionará periódicamente, para prevenir fallos o faltas de medidas de seguridad.

Los elementos que denoten algún fallo técnico o mal comportamiento se desmontarán de inmediato para su reparación (o sustitución).

Limpieza y orden en la obra.

Equipos de protección individual

Relación de EPIs necesarios y cuya eficacia ha sido evaluada:

Casco de seguridad.

Calzado de seguridad.

Guantes de cuero .

Arnés de seguridad.

Ropa de trabajo.

Huesca, 14 de Julio de 2017



Fdo. Sergio Moreu Bescos

Planos

PROTECCIONES COLECTIVAS (I)

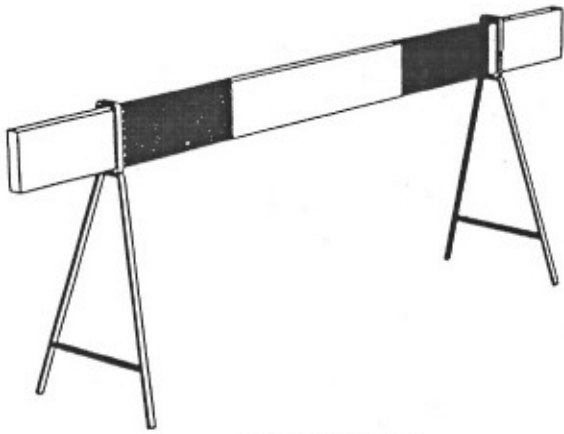

Valla de obras

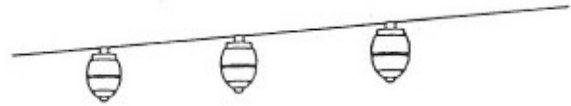

Baliza de luces intermitentes

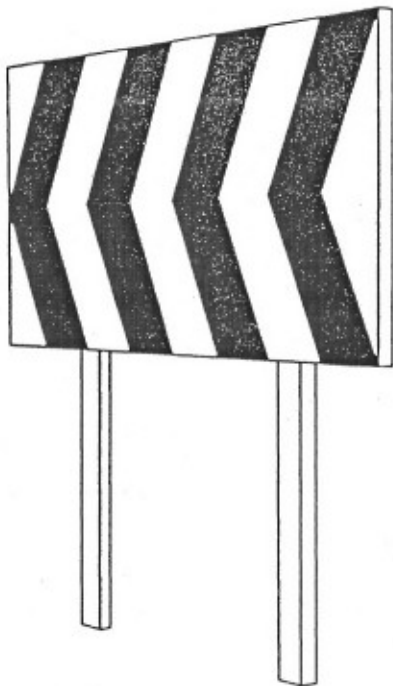

Valla de desviación de tráfico



Cono de balizamiento

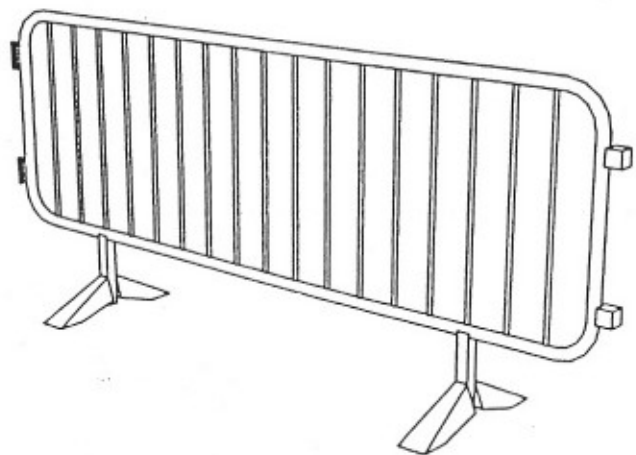

Valla de contención de personas

PROTECCIONES COLECTIVAS (II)



Cordon reflectante de guirnaldas

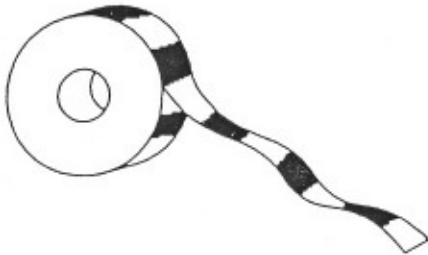

Cordon de cinta reflectante



Señal de peligro de muerte



Baliza intermitente destellante con célula fotoeléctrica

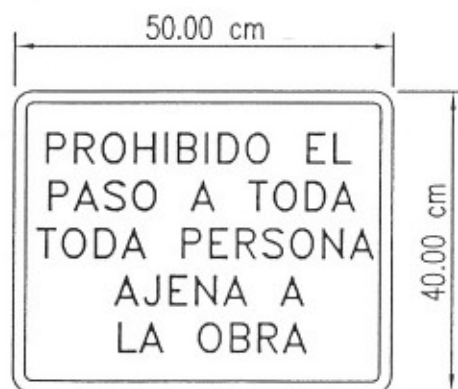

Cartel indicativo de riesgo

VALLA DE POSTES Y MALLA GALVANIZADA

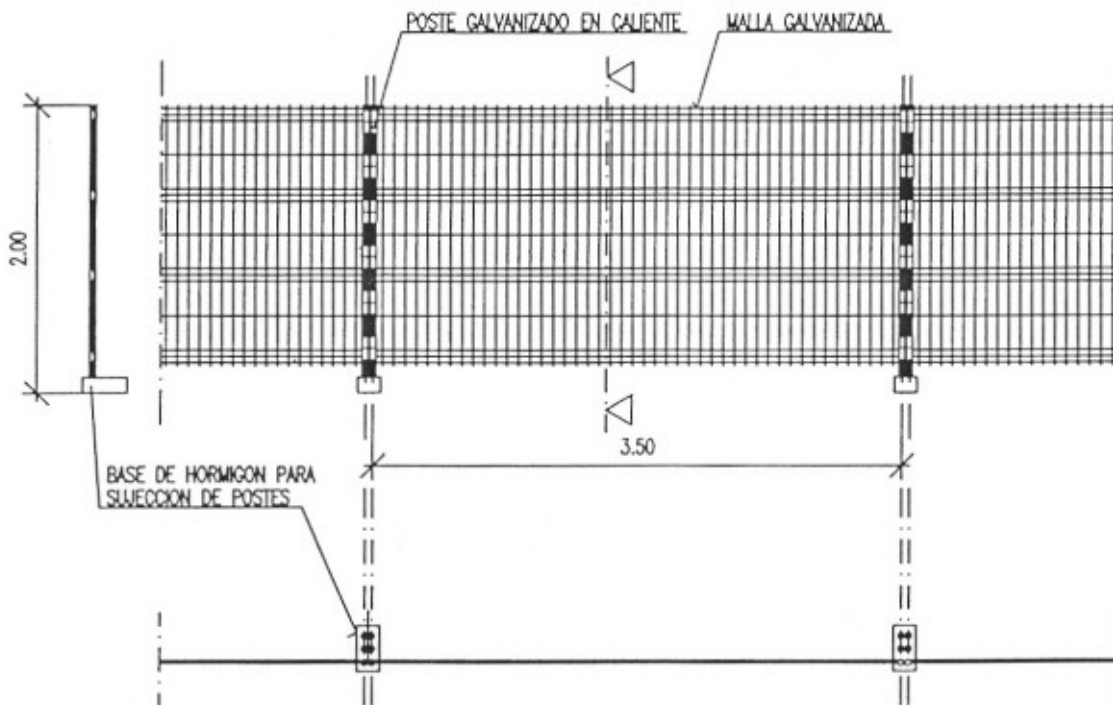

ALAMBRE HORIZONTAL $\#$ 4'5 mm.
ALAMBRE VERTICAL $\#$ 3'5 mm.
POSTES $\#$ 40 mm.

LAS UNIONES ENTRE POSTES SE REALIZARA MEDIANTE ACCESORIOS DE FIJACION INCORPORADOS

TELEFONOS DE EMERGENCIA

DIRECCION DE LA OBRA

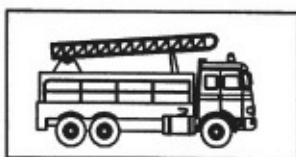

BOMBEROS



POLICIA
NACIONAL



GUARDIA
CIVIL



CENTRO DE SALUD
C/ _____



CENTRO DE ASISTENCIA
PRIMARIA
C/ _____





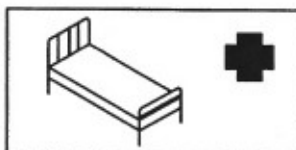









AMBULANCIAS



HOSPITALES



SEÑALES DE OBLIGACION (I)











SIGNIFICADO DE LA SEÑAL	SIMBOLO	COLORES			SEÑAL DE SEGURIDAD
		DEL SIMBOLO	DE SEGURIDAD	DE CONTRASTE	
PROTECCION OBLIGATORIA DE VIAS RESPIRATORIAS		BLANCO	AZUL	BLANCO	
PROTECCION OBLIGATORIA DE LA CABEZA		BLANCO	AZUL	BLANCO	
PROTECCION OBLIGATORIA DEL OIDO		BLANCO	AZUL	BLANCO	
PROTECCION OBLIGATORIA DE LA VISTA		BLANCO	AZUL	BLANCO	
PROTECCION OBLIGATORIA DE LAS MANOS		BLANCO	AZUL	BLANCO	
PROTECCION OBLIGATORIA DE LOS PIES		BLANCO	AZUL	BLANCO	

Establecimiento de las dimensiones de una señal hasta una distancia de 50 metros:

$$S \geq \frac{L^2}{2000}$$

Siendo L la distancia en metros desde donde se puede ver la señal y S la superficie en metros de la señal

SEÑALES DE SEGURIDAD (UNE 81.501)

SIGNIFICADO DE LA SEÑAL	SIMBOLO	COLORES			SEÑAL DE SEGURIDAD
		DEL SIMBOLO	DE SEGURIDAD	DE CONTRASTE	
PROHIBIDO FUMAR		NEGRO	ROJO	BLANCO	
PROHIBIDO APAGAR CON AGUA		NEGRO	ROJO	BLANCO	
PROHIBIDO FUMAR Y LLAMAS DESNUDAS		NEGRO	ROJO	BLANCO	
AGUA NO POTABLE		NEGRO	ROJO	BLANCO	
PROHIBIDO PASARN A LOS PEATONES		NEGRO	ROJO	BLANCO	

Establecimiento de las dimensiones de una señal hasta una distancia de 50 metros:

$$S \geq \frac{L^2}{2000}$$

Siendo L la distancia en metros desde donde se puede ver la señal y S la superficie en metros de la señal.

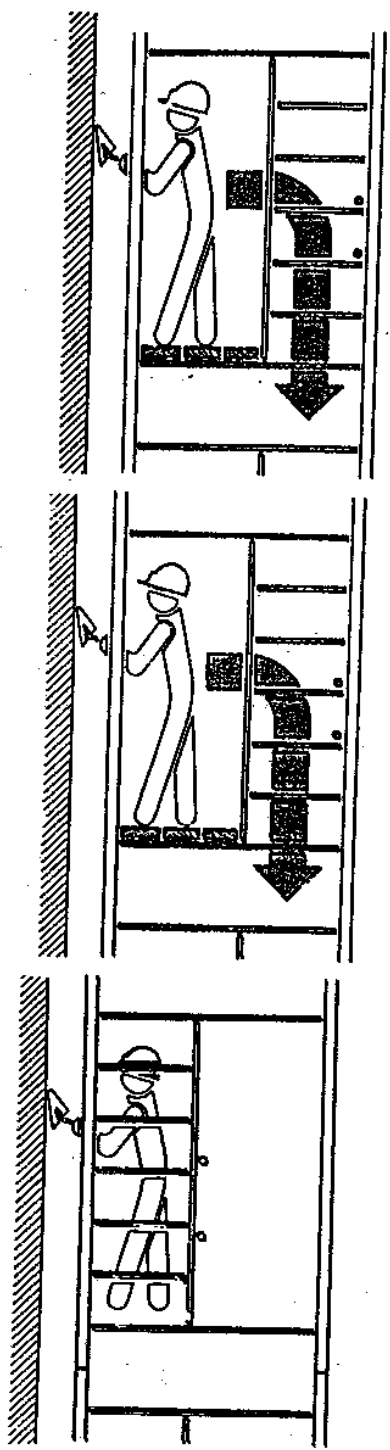

NO

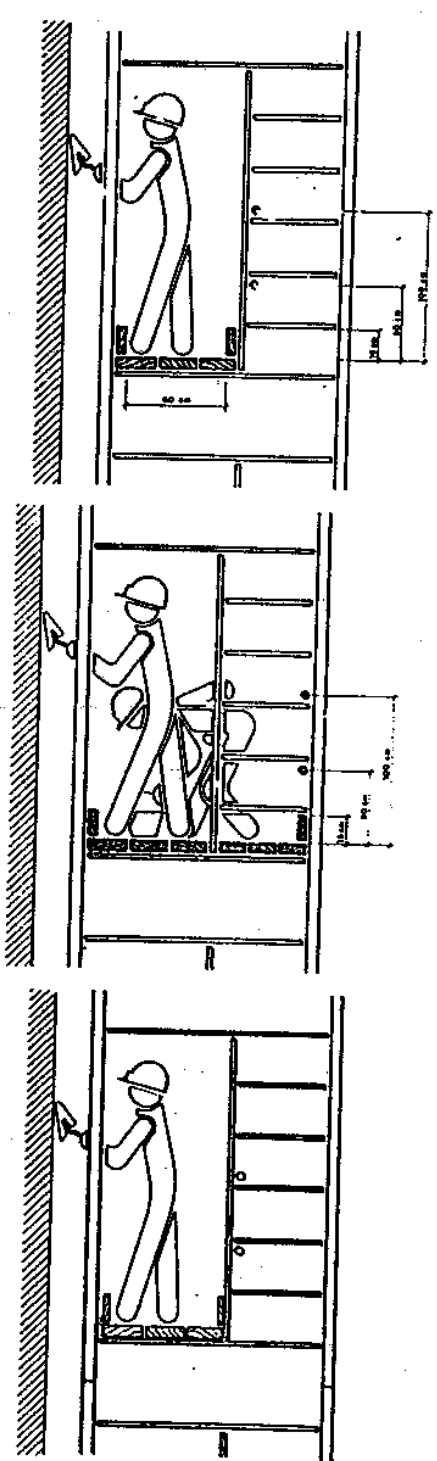

SI

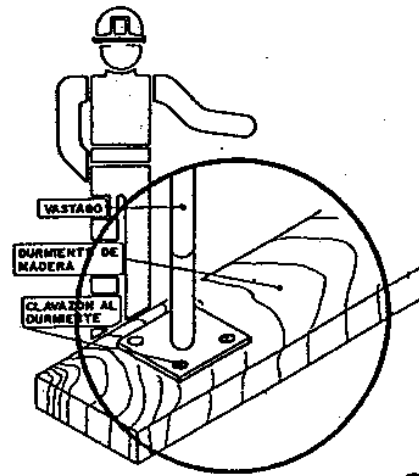
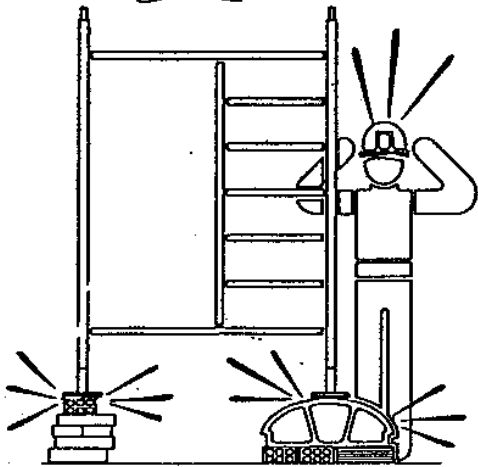
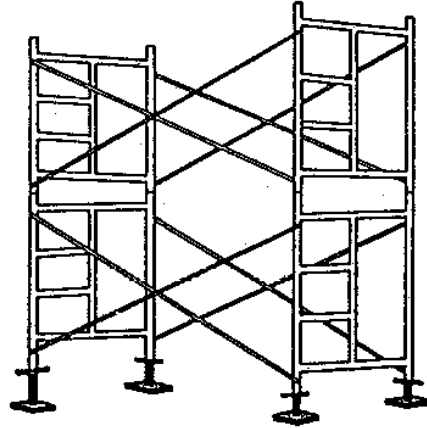
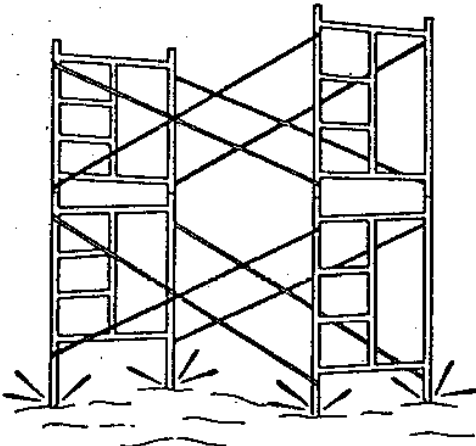
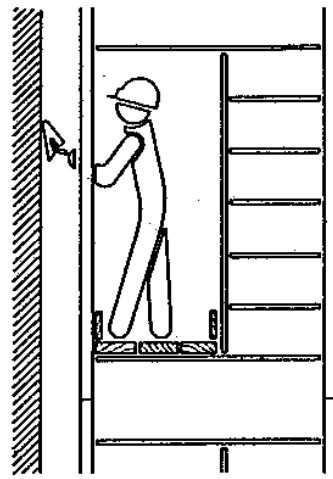
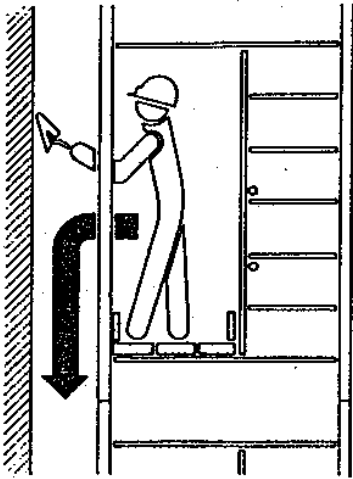

NO

SI

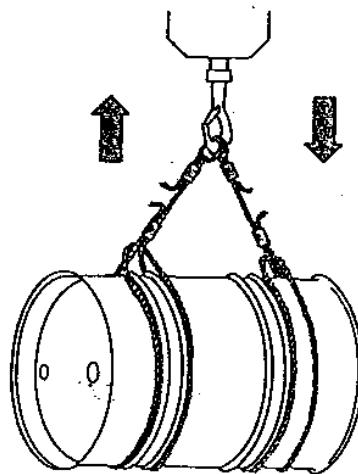
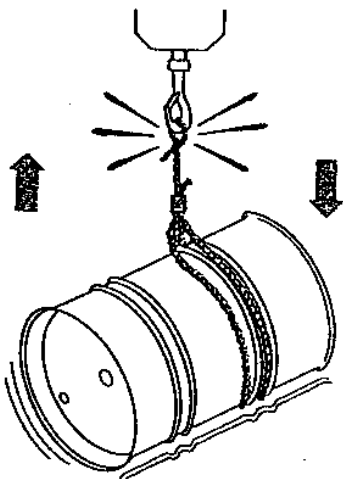
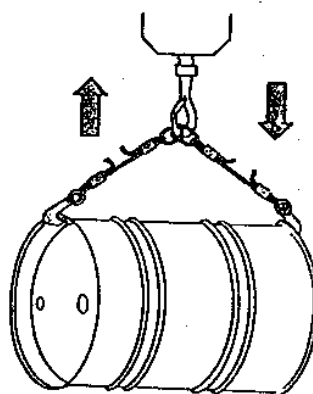
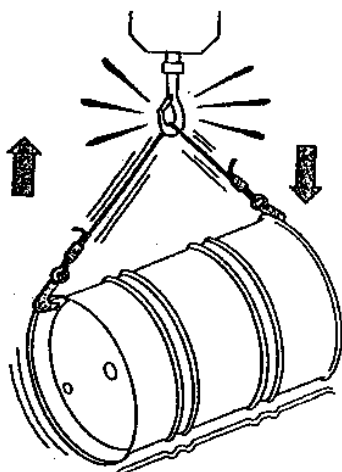
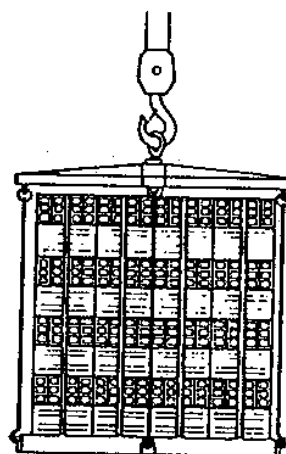
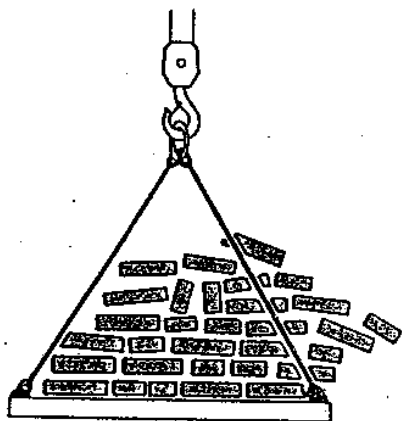

NO

SI

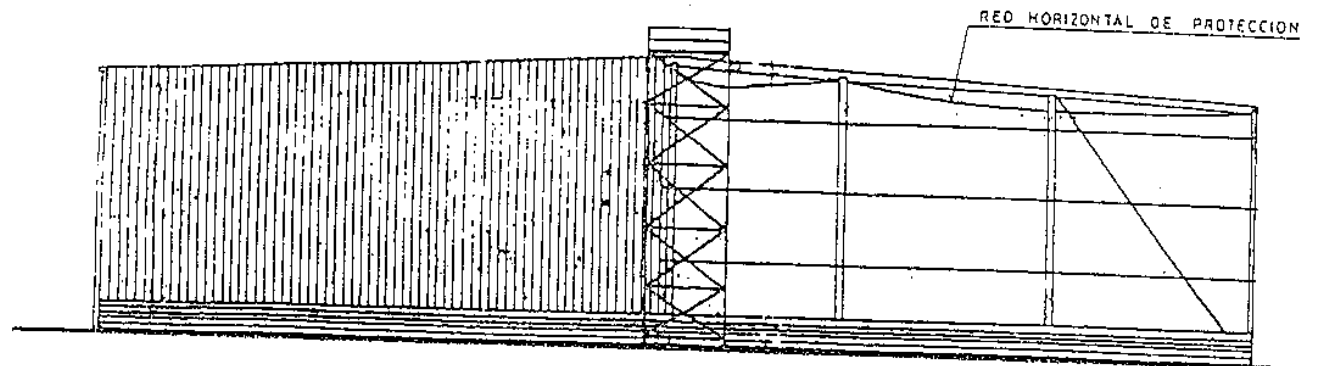

MONTAJE DE CERRAMIENTOS

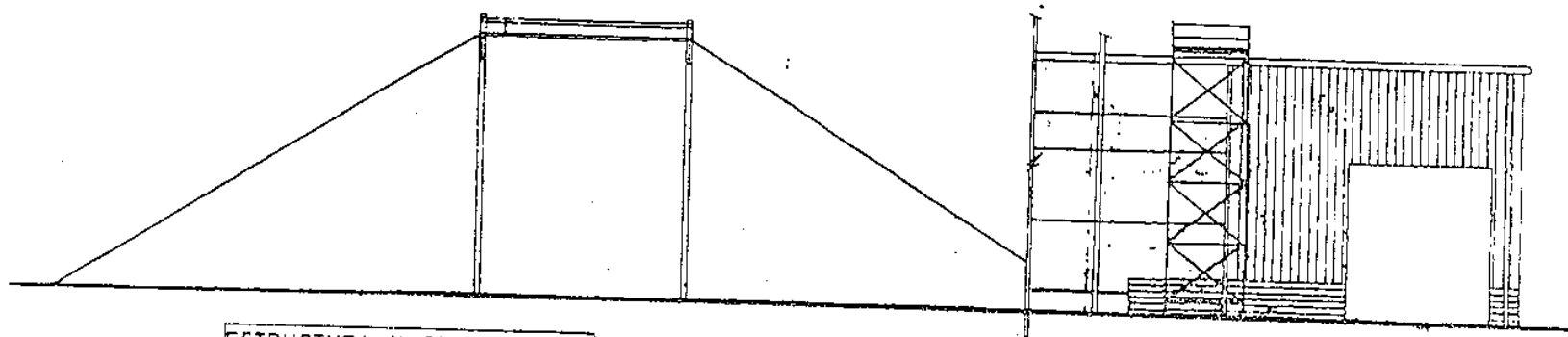

ESTRUCTURA Y CERRAMIENTOS

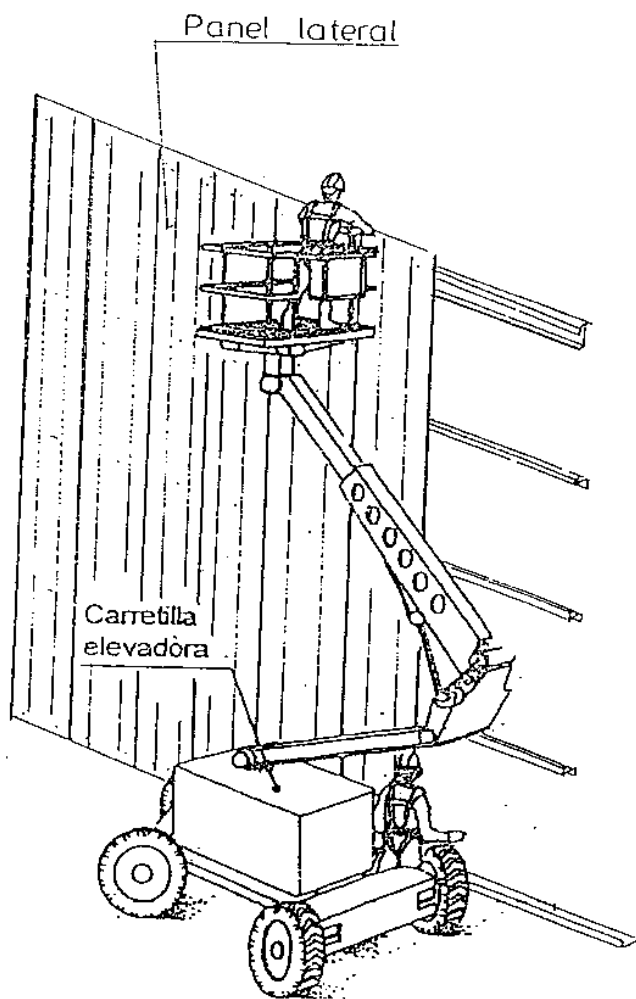

MONTAJE PANELES LATERALES

DETALLE BARANDILLA DE ESCALERA

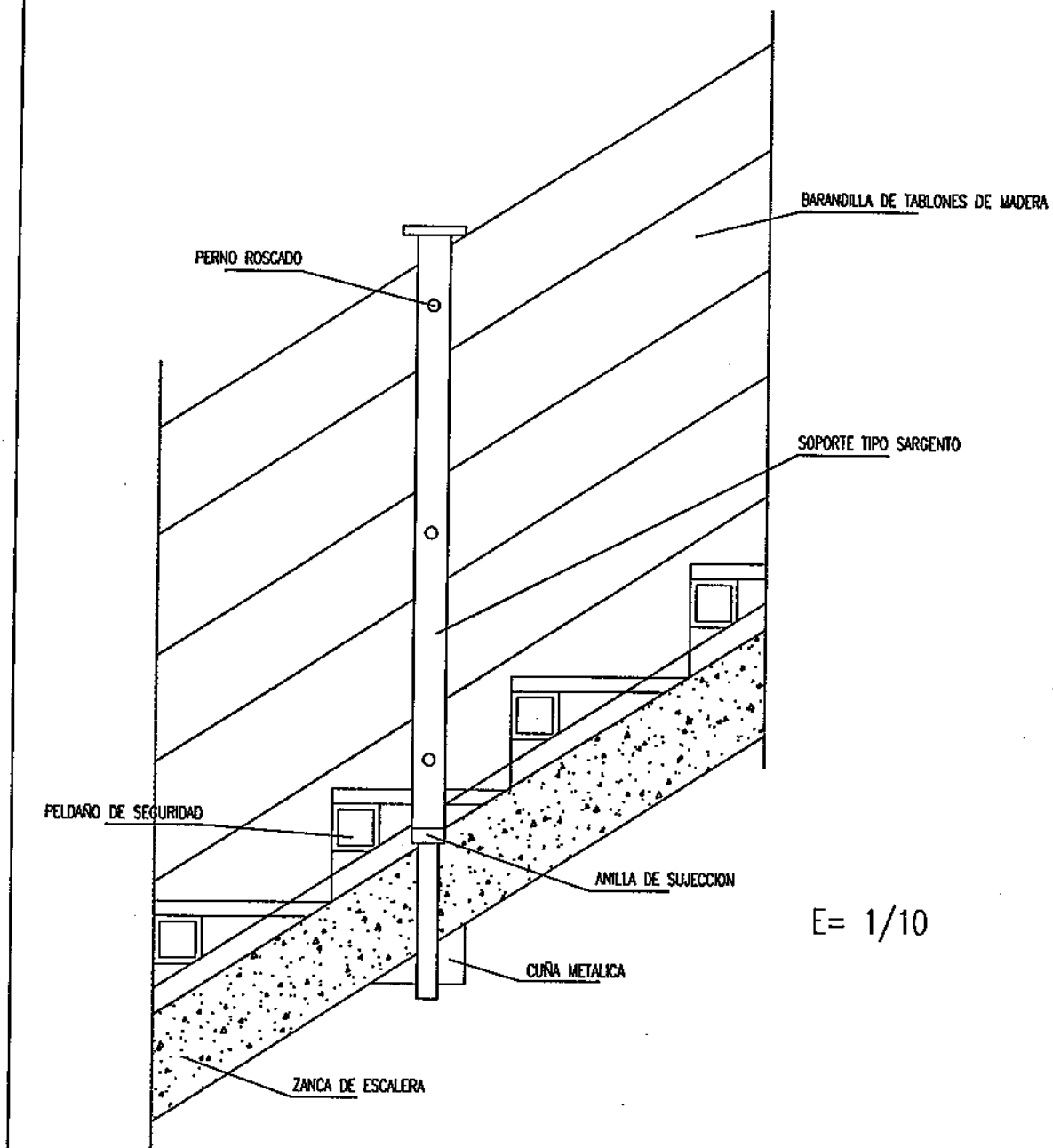

BARANDILLA CON SOPORTE TIPO "SARGENTO"

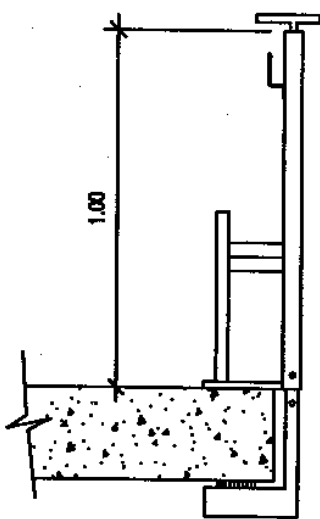
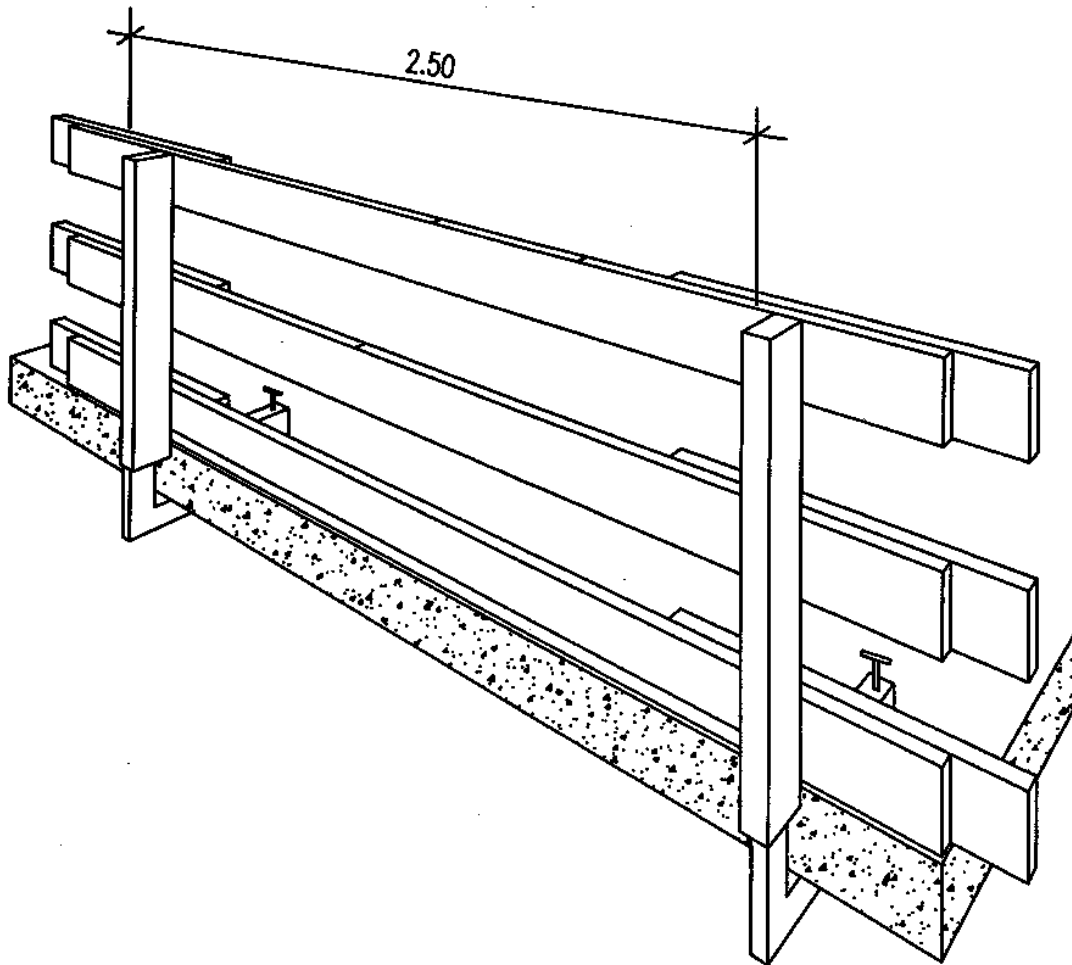

SOPORTE " TIPO - 3 "

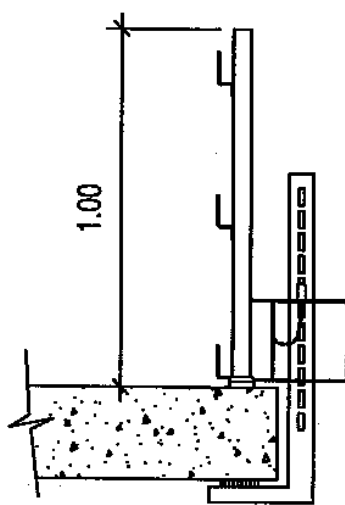

SOPORTE " TIPO - 2 "

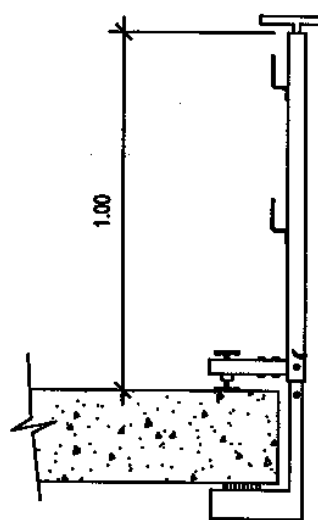

SOPORTE " TIPO - 1 "

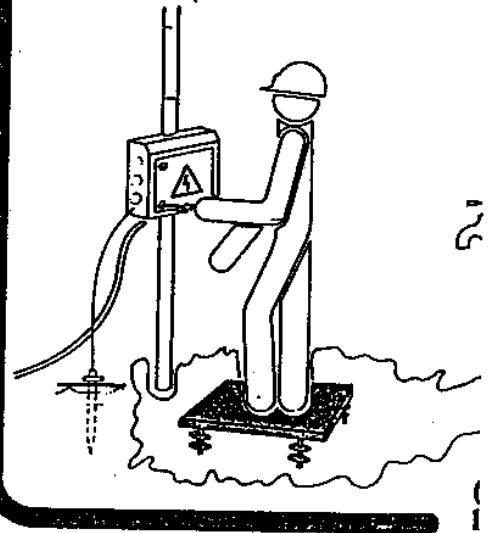
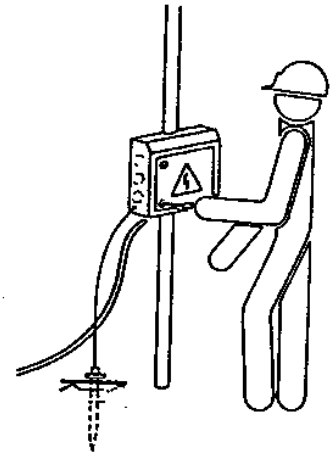
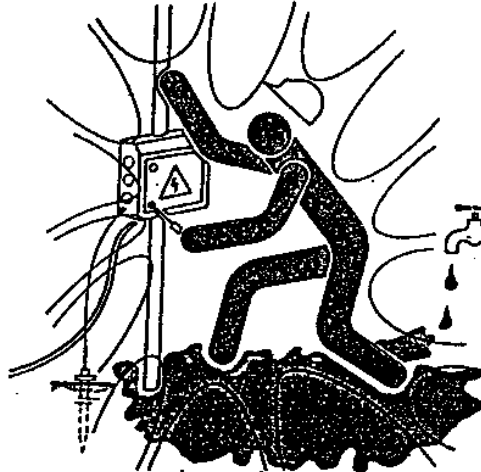
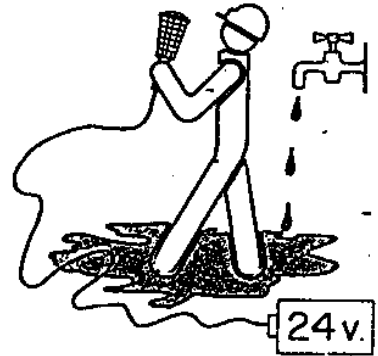

NO

175

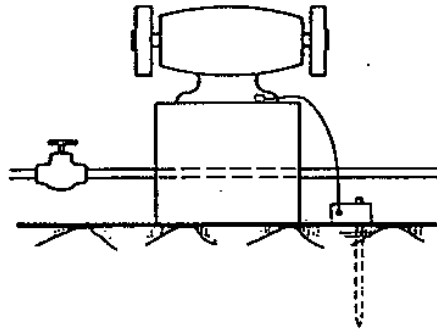
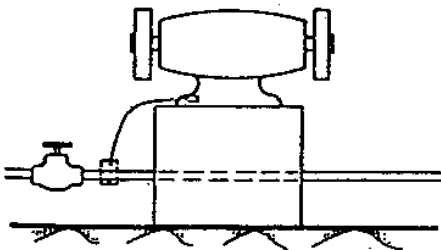
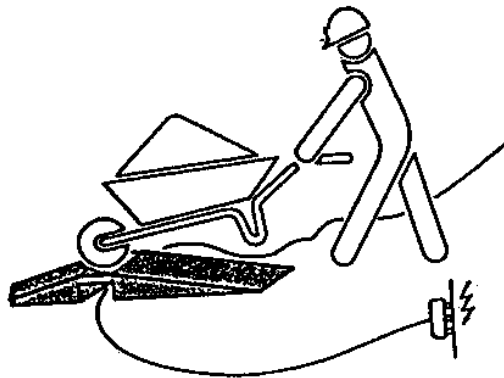
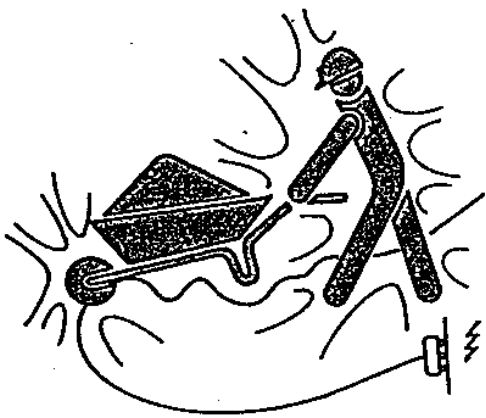
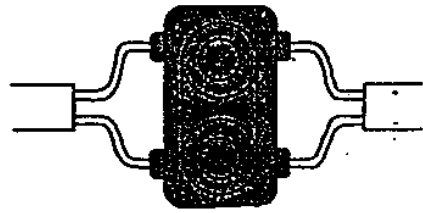
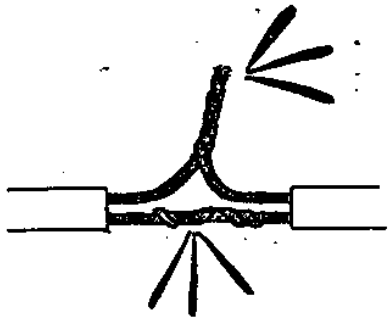

NO

SI

ANCLAJES CINTURÓN DE SEGURIDAD (Seguro de anclaje móvil)

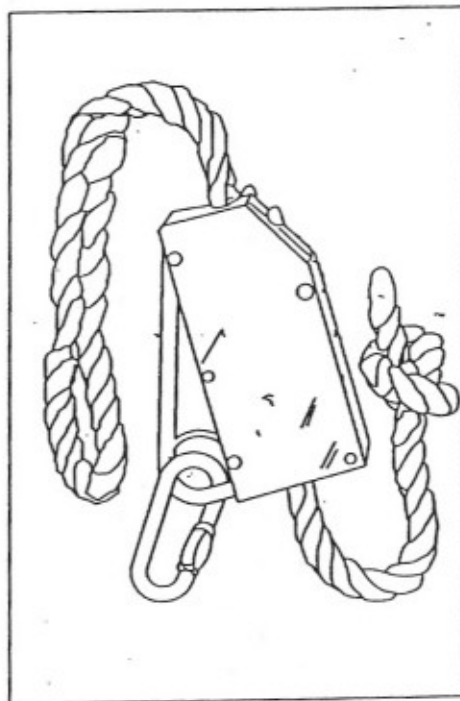
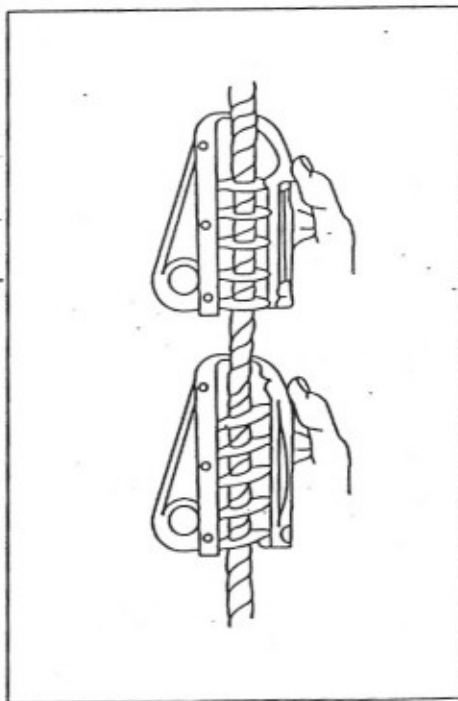
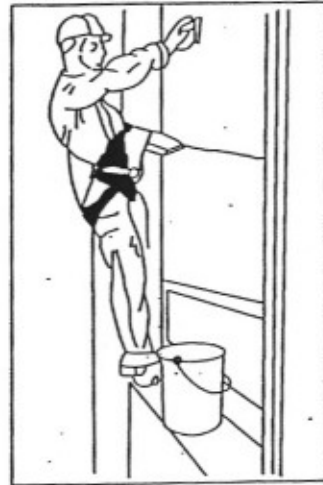
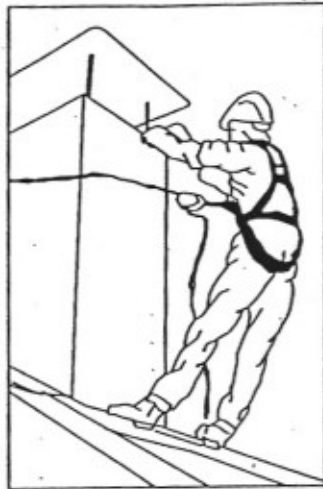

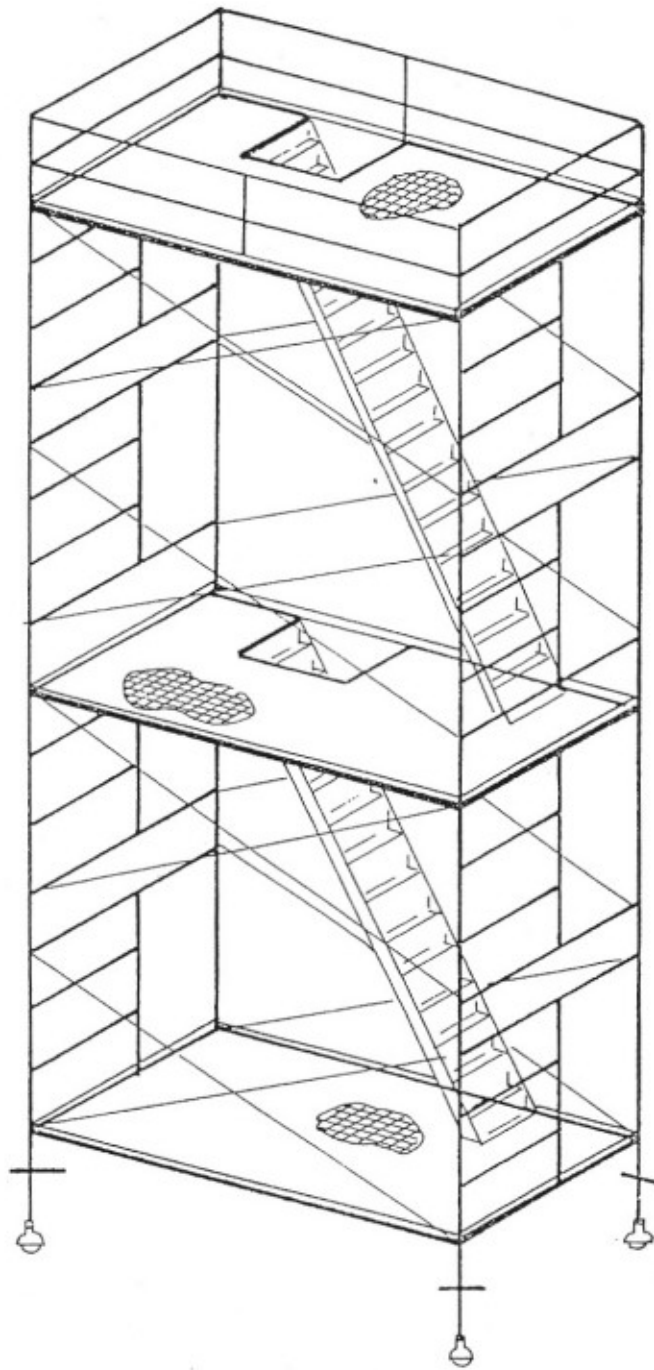

ANDAMIOS METALICOS TUBULARES

TORRE MOVIL

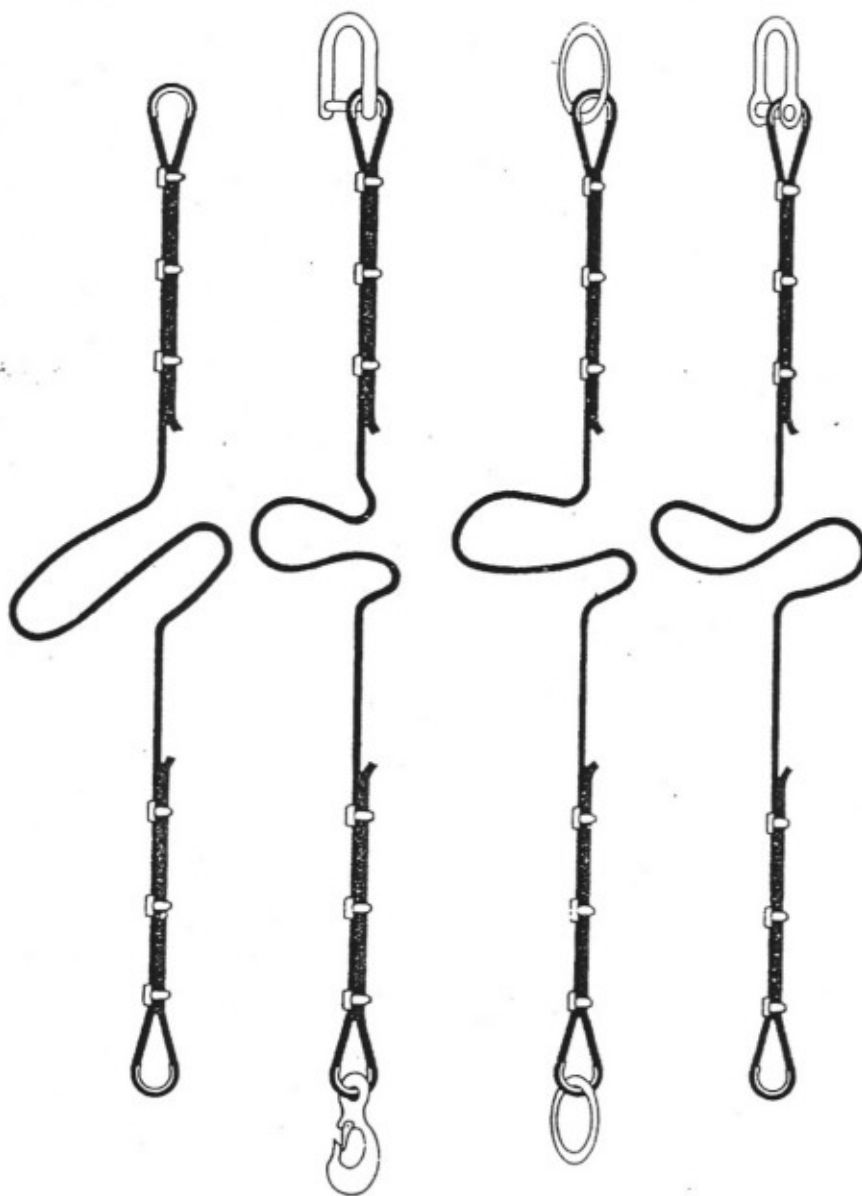
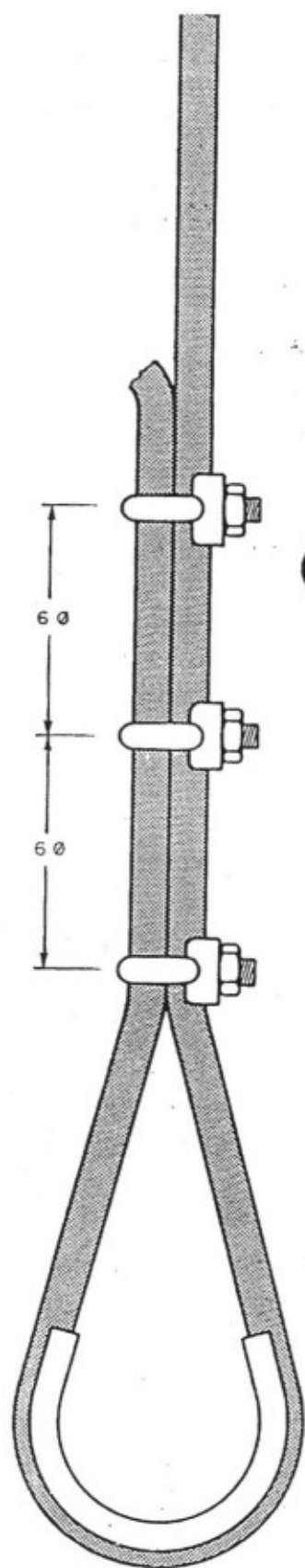

FORMACION DE ESLINGAS

DISTANCIA ENTRE APRIETOS = 6ϕ S/GROSOR CABLE

ϕ DEL CABLE	Nº RECOMENDADO DE APRIETOS
Hasta 12 mm	3 apr. a 6 diámetros
de 12 a 20 mm	4 apr. a 6 diámetros
de 20 a 25 mm	5 apr. a 6 diámetros
de 25 a 35 mm	6 apr. a 6 diámetros

* - CABLES DE ACERO

* - LAZOS PROTEGIDOS CON FORRILLO GUARDACABOS

* - PUEDEN SUSTITUIRSE LOS APRIETOS POR CASQUILLOS SOLDADOS

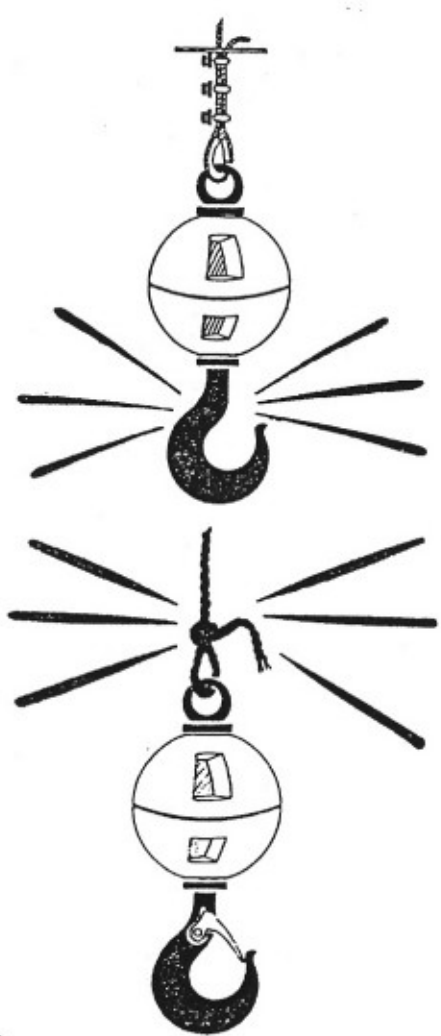

NO

SI

PRECAUCIONES EN EL USO DE ESCALERAS DE MANO

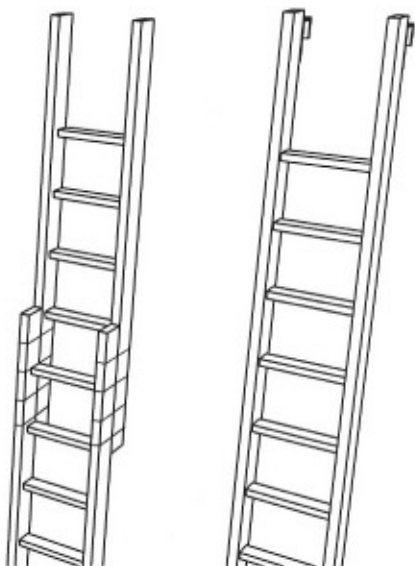

NO SE DEBE REALIZAR NUNCA EL EMPALME IMPROVISADO DE DOS ESCALERAS.

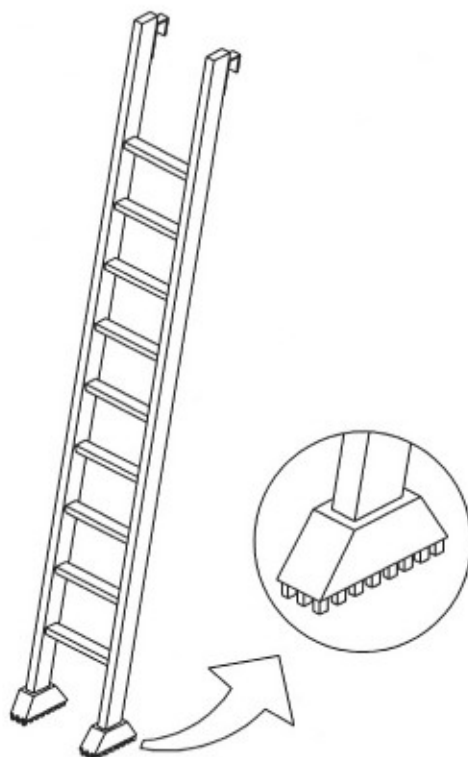

EQUIPAR LAS ESCALERAS PORTATILES CON BASES ANTIRRESBALADIZAS PARA UNA MEJOR ESTABILIDAD.



TOPE Y CADENA PARA IMPEDIR LA APERTURA.

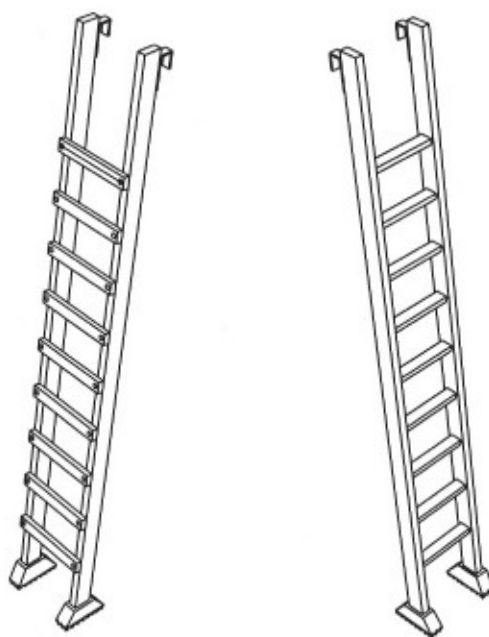

LOS LARGEROS SERAN DE UNA SOLA PIEZA Y LOS PELDANOS ESTARAN BIEN ENSAMBLADOS Y NO CLABADOS.

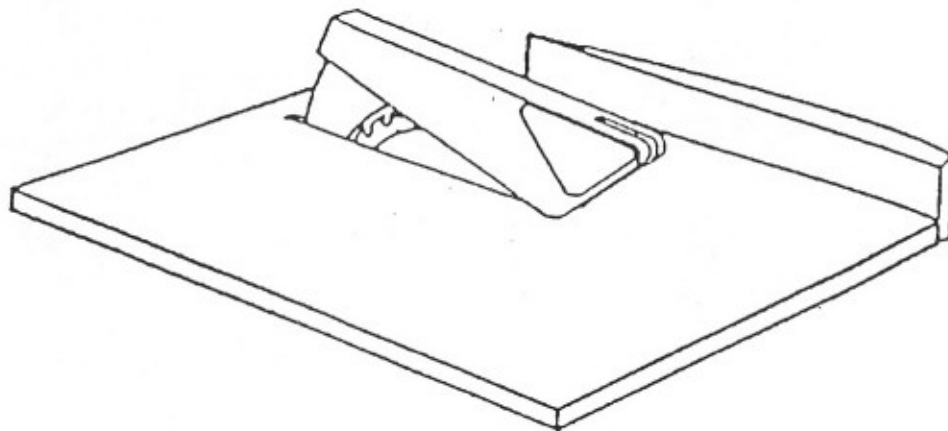

VISTA GENERAL DEL PROTECTOR

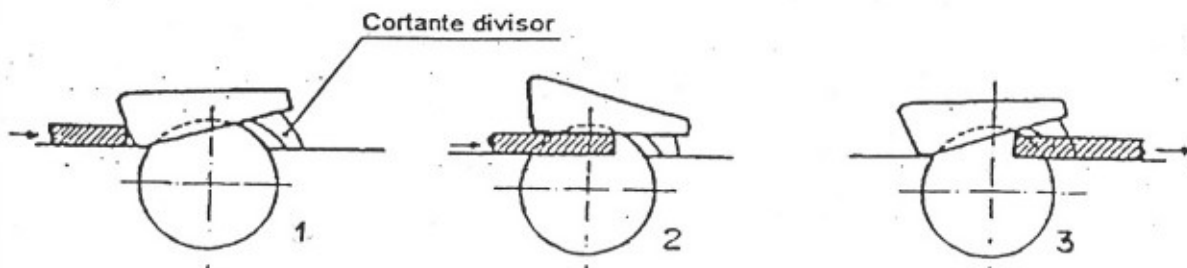

PROTECTOR SIERRA CIRCULAR
AUTOREGULABLE

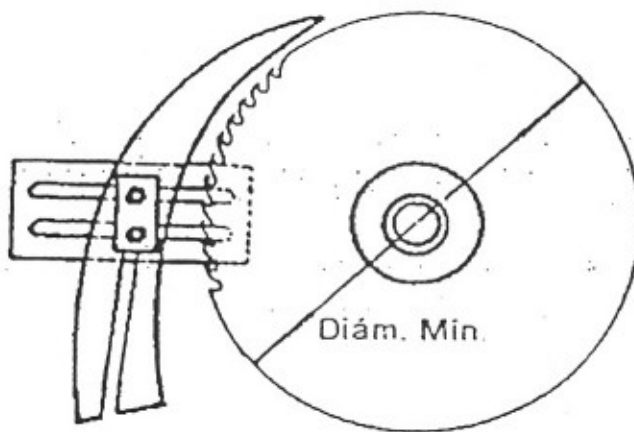
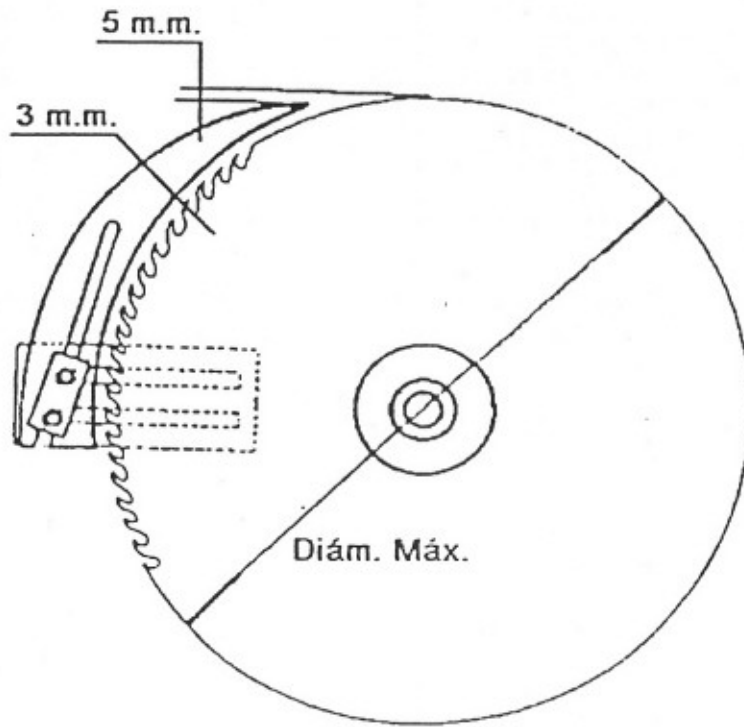

SIERRA CIRCULAR

ELEMENTOS AUXILIARES Y MAQUINARIA
(Plataforma elevadora móvil de tijera)

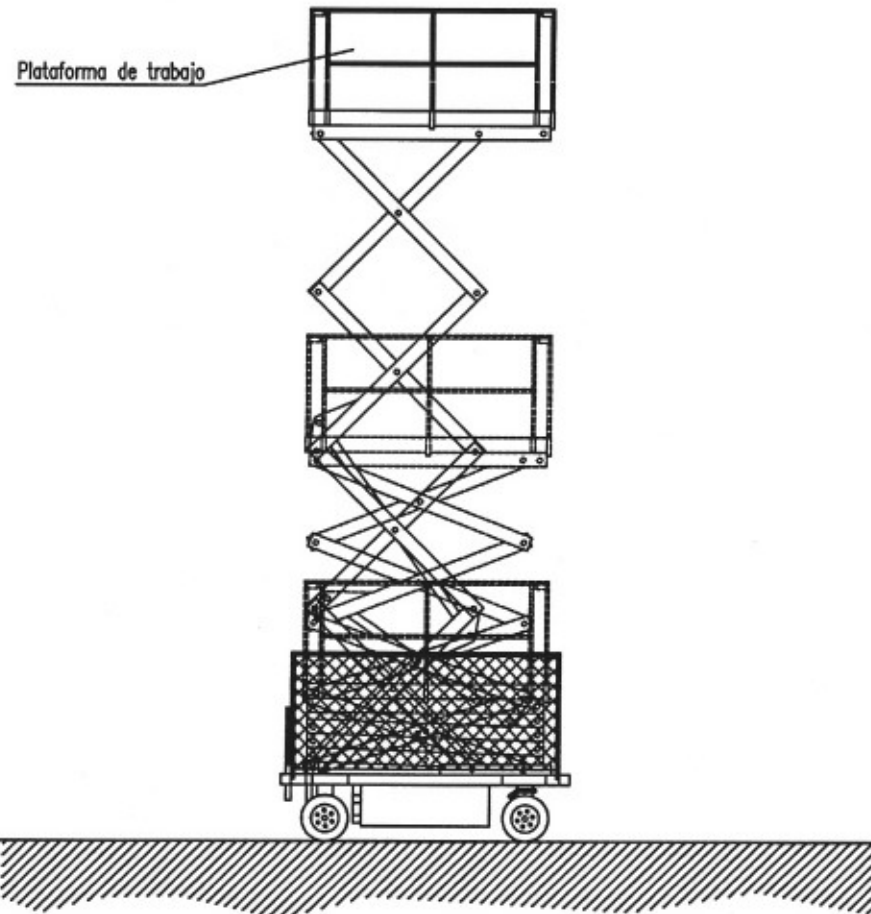

NORMAS BÁSICAS DE SEGURIDAD Y PROTECCIONES COLECTIVAS :

- Se prohibirá sobrepasar la carga máxima admisible.
 - El conductor tendrá el certificado de capacitación correspondiente.
 - La manipuladora telescópica tendrá al día el libro de mantenimiento.
 - No se trabajará en ningún caso con vientos superiores a los 50 Km/h.
- Medidas preventivas a seguir por el conductor.
- El encargado de seguridad o el encargado de obra, entregará por escrito el siguiente listado de medidas preventivas al conductor del camión grúa. De esta entrega quedará constancia con la firma del conductor al pie de este escrito.
 - Se mantendrá el vehículo alejado de terrenos inseguros.
 - No se tirará marcha atrás sin la ayuda de un señalizador, detrás pueden haber operarios.
 - Si se entra en contacto con una línea eléctrica, pedir auxilio con la bocina y esperar a recibir instrucciones, no tocar ninguna parte metálica del camión.
 - Antes de desplazarse asegurarse de la inmovilización del brazo de la plataforma.
 - No se intentará sobrepasar la carga máxima de la plataforma.
 - Se respetará en todo momento las indicaciones adheridas a la máquina, y hacer que las respeten el resto de personal.
 - Se evitará el contacto con el brazo telescópico en servicio, se pueden sufrir atrapamientos.
 - No se permitirá que el resto de personal manipule los mandos, ya que pueden provocar accidentes.
 - No se permitirá que se utilicen cables o soportes en mal estado, es muy peligroso.
 - Se asegurará que todos los ganchos tengan pestillo de seguridad.
 - Se utilizará siempre los elementos de seguridad indicados.

ELEMENTOS AUXILIARES Y MAQUINARIA (Plataforma hidráulica elevadora sobre camión)

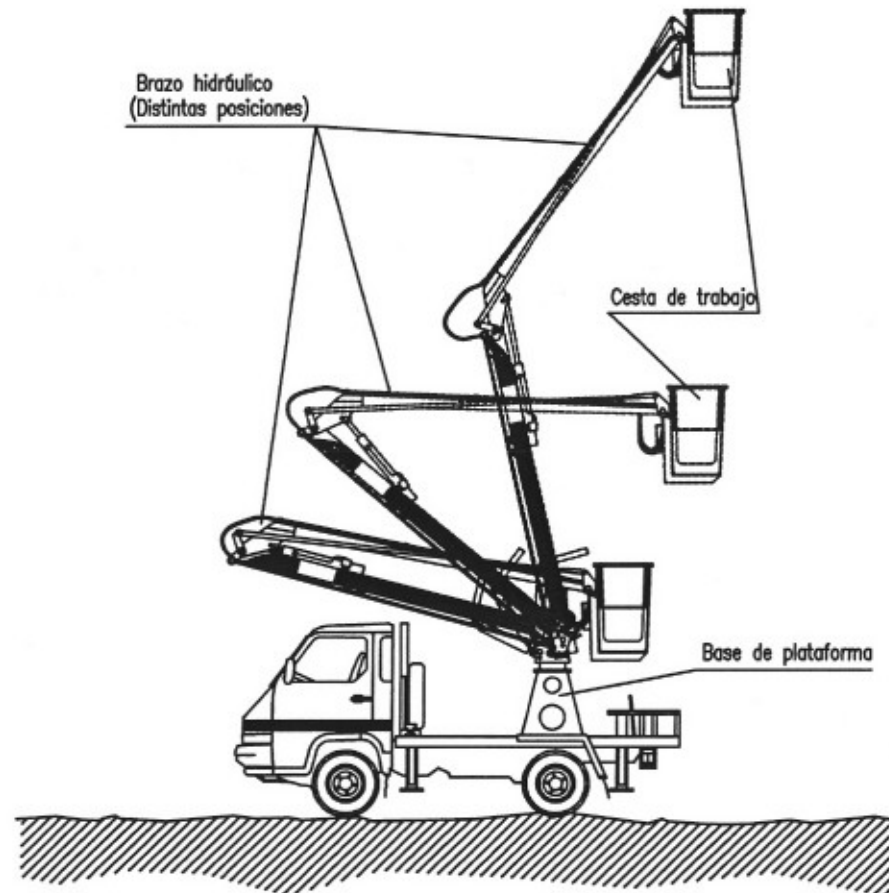

NORMAS BÁSICAS DE SEGURIDAD Y PROTECCIONES COLECTIVAS :

- Las maniobras en la grúa serán dirigidas por un especialista.
 - Se prohibirá sobrepasar la carga máxima admisible.
 - Se prohibirá la permanencia de operarios bajo las cargas en suspensión.
 - El conductor tendrá el certificado de capacitación correspondiente.
 - La plataforma hidráulica tendrá al día el libro de mantenimiento.
 - No se trabajará en ningún caso con vientos superiores a los 50 Km./h.
- Medidas preventivas a seguir por el conductor.
- El encargado de seguridad o el encargado de obra, entregará por escrito el siguiente listado de medidas preventivas al conductor del camión grúa. De esta entrega quedará constancia con la firma del conductor al pie de este escrito.
 - Se mantendrá el vehículo alejado de terrenos inseguros.
 - Se evitará pasar el brazo de la grúa por encima del personal.
 - No se tirará marcha atrás sin la ayuda de un señalizador, detrás pueden haber operarios.
 - Si se entra en contacto con una línea eléctrica, pedir auxilio con la bocina y esperar a recibir instrucciones, no tocar ninguna parte metálica del camión.
 - No se intentará abandonar la cabina, aunque el contacto haya acabado, y no permitir de ninguna manera que nadie toque el camión, ya que puede estar cargado de electricidad.
 - Antes de desplazarse asegurarse de la inmovilización del brazo de la grúa.
 - Limpiar el barro de los zapatos antes de subir a la cabina, ya que le pueden resbalar los pedales de maniobra.
 - No se intentará sobrepasar la carga máxima de la grúa.
 - No se abandonará la máquina con una carga suspendida.
 - No se permitirá que hayan operarios bajo las cargas suspendidas, pueden tener accidentes.
 - Se respetará en todo momento las indicaciones adheridas a la máquina, y hacer que las respeten el resto de personal.
 - Se evitará el contacto con el brazo hidráulico en servicio, se pueden sufrir atrapamientos.
 - No se permitirá que el resto de personal suba a la cabina de la grúa y maneje los mandos, ya que pueden provocar accidentes.
 - No se permitirá que se utilicen cables o soportes en mal estado, es muy peligroso.
 - Se asegurará que todos los ganchos tengan pestillo de seguridad.
 - Se utilizará siempre los elementos de seguridad indicados.

ELEMENTOS AUXILIARES Y MAQUINARIA (Pala mixta)

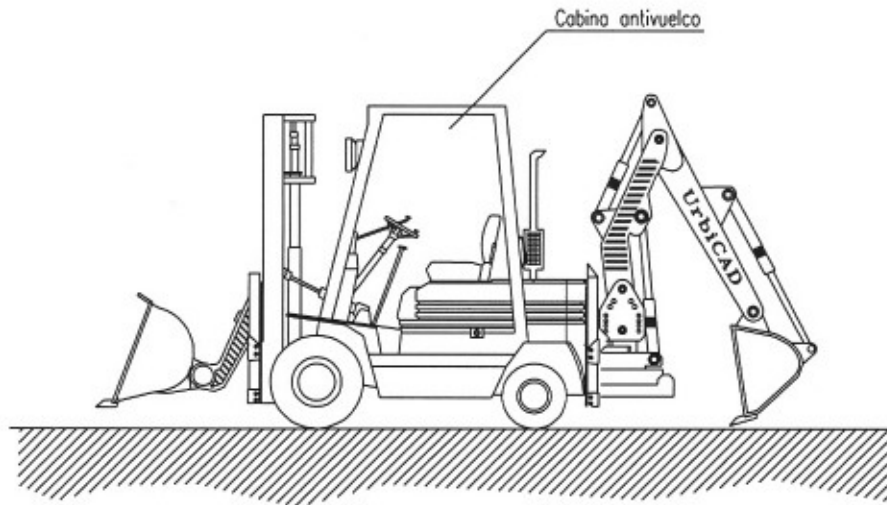

NORMAS BÁSICAS DE SEGURIDAD Y PROTECCIONES COLECTIVAS :

- Los caminos de circulación interna de la obra, se cuidarán para evitar blandones y embarramientos excesivos que mermen la seguridad de la circulación de la maquinaria.
- No se admitirán en esta obra máquinas que no vengan con la protección de cabina antivuelco o pórtico de seguridad.
- Se prohibirá que los conductores abandonen la máquina con el motor en marcha.
- Se prohibirá que los conductores abandonen la pala con la cuchara izada y sin apoyar en el suelo.
- La cuchara durante los transportes de tierras, permanecerá lo más baja posible para poder desplazarse con la máxima estabilidad.
- Los ascensos o descensos en carga de la máquina se efectuarán siempre utilizando marchas cortas.
- La circulación sobre terrenos desiguales se efectuará a velocidad lenta.
- Se prohibirá transportar personas en el interior de la cuchara.
- Se prohibirá izar personas para acceder a trabajos puntuales utilizando la cuchara.
- Las máquinas a utilizar en esta obra, estarán dotadas de un extintor, timbrado y con las revisiones al día.
- Las máquinas a utilizar en esta obra, estarán dotadas de luces y bocina de retroceso.
- Se prohibirá arrancar el motor sin antes cerciorarse de que no hay nadie en el área de operación de la pala.
- Los conductores se cerciorarán de que no existe peligro para los trabajadores que se encuentren en el interior de pozos o zanjas próximos al lugar de excavación.
- Se acotará a una distancia igual a la del alcance máximo del brazo excavador, el entorno de la máquina. Se prohíbe en la zona la realización de trabajos o la permanencia de personas.
- Se prohibirá en esta obra utilizar la retroexcavadora como una grúa, para la introducción de piezas, tuberías, etc., en el interior de las zanjas.
- Se prohibirá realizar trabajos en el interior de las trincheras o zanjas, en la zona de alcance del brazo de la retro.
- A los maquinistas de estas máquinas se les comunicará por escrito la siguiente normativa preventiva, antes del inicio de los trabajos.

ELEMENTOS AUXILIARES Y MAQUINARIA (Camión de carga)

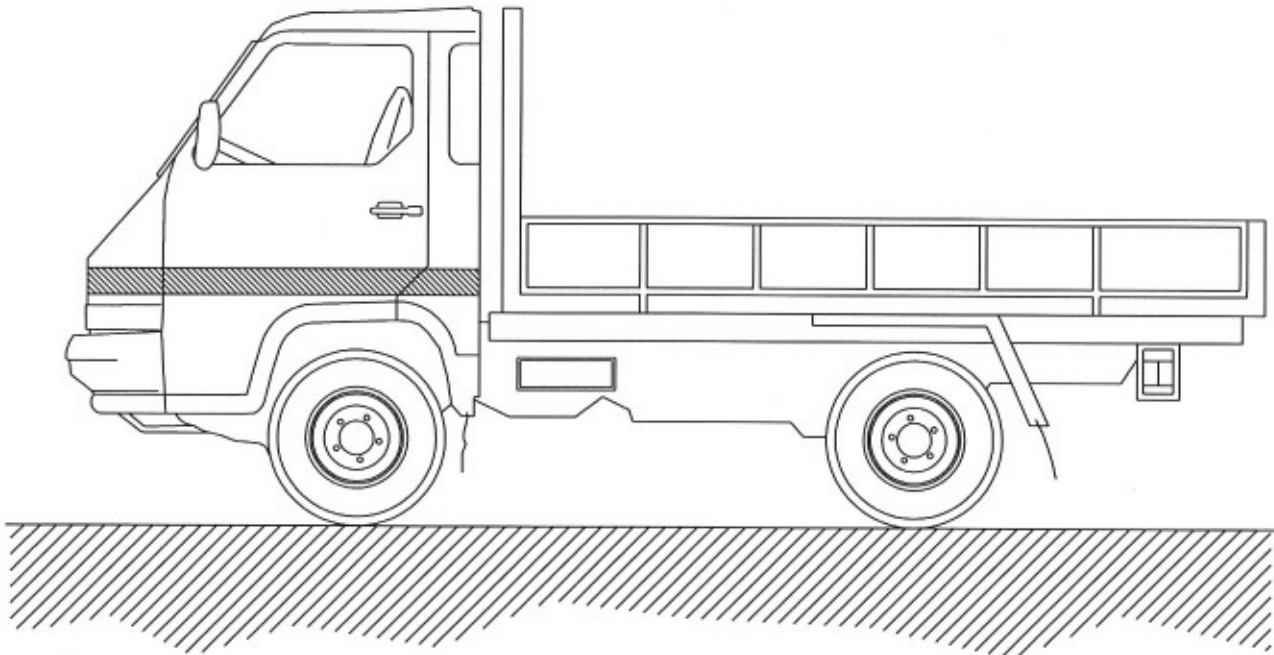

NORMAS BÁSICAS DE SEGURIDAD Y PROTECCIONES COLECTIVAS :

- Todos los camiones que realicen labores de transporte en esta obra estarán en perfectas condiciones de mantenimiento y conservación.
- Antes de iniciar las labores de carga y descarga estará el freno de mano puesto y las ruedas estarán inmovilizadas con cuñas.
- El izado y descenso de la caja se realizará con escalera metálica sujeta al camión.
- Si hace falta, las maniobras de carga y descarga serán dirigidas por el encargado de seguridad.
- La carga se tatará con una lona para evitar desprendimientos.
- Las cargas se repartirán uniformemente por la caja, y si es necesario se atarán.

MEDIDAS PREVENTIVAS a seguir en los trabajos de carga y descarga.

- El encargado de seguridad o el encargado de obra, entregará por escrito el siguiente listado de medidas preventivas al Jefe de la cuadrilla de carga y descarga. De esta entrega quedará constancia con la firma del Jefe de cuadrilla al pie de este escrito.
- Pedir guantes de trabajo antes de hacer trabajos de carga y descarga, se evitarán lesiones molestas en las manos.
- Usar siempre botas de seguridad, se evitarán golpes en los pies.
- Subir a la caja del camión con una escalera.
- Seguir siempre las indicaciones del Jefe del equipo, es un experto que vigila que no hayan accidente.
- Las cargas suspendidas se han de conducir con cuerdas y no tocarlas nunca directamente con las manos.
- No saltar a tierra desde la caja, peligro de fractura de los talones.

ELEMENTOS AUXILIARES Y MAQUINARIA (Camión hormigonera)

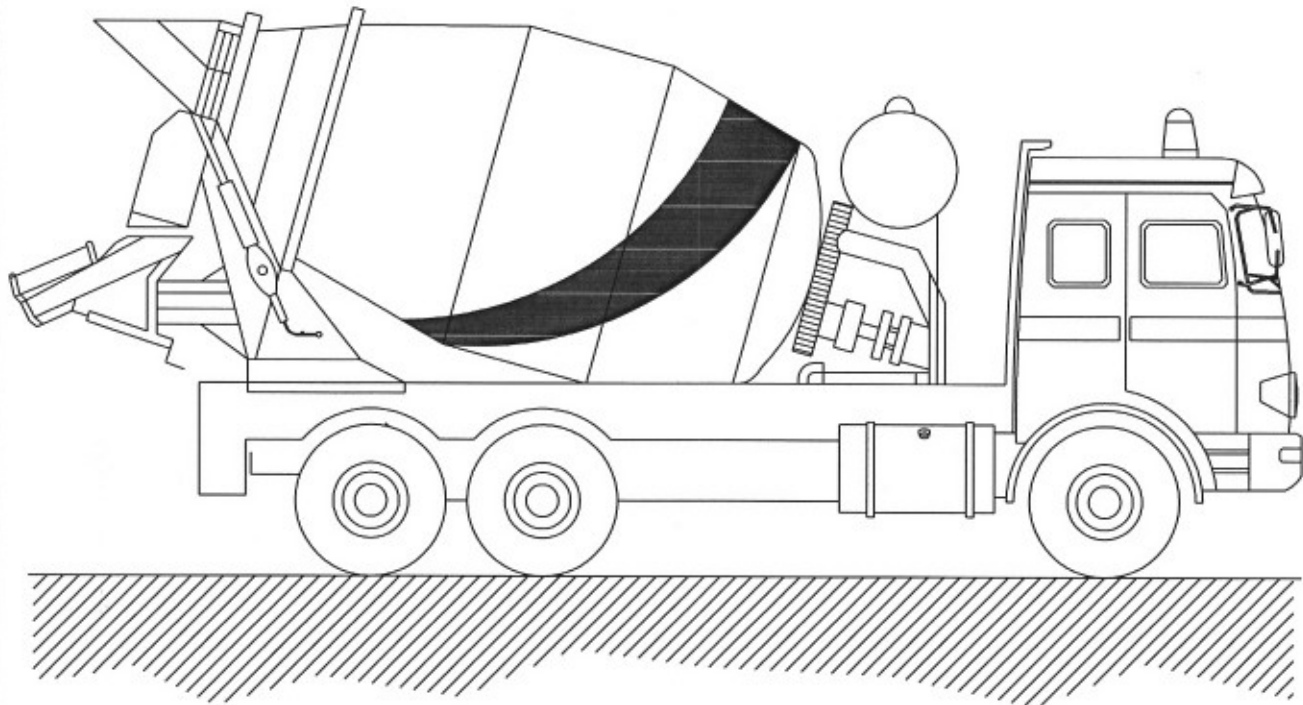

NORMAS BÁSICAS DE SEGURIDAD Y PROTECCIONES COLECTIVAS :

- Las rampas de acceso tendrán una pendiente no superior al 20%.
- El depósito y canaletas se limpiarán en un lugar al aire libre lejos de las obras principales.
- El camión se situará en el lugar de vaciado dirigido por el encargado de obra o persona en quien delegue.
- Los camiones de hormigón no se podrán acercar a menos de 2 metros del borde superior de los taludes.

ELEMENTOS AUXILIARES Y MAQUINARIA (Camión grúa de carga-descarga)

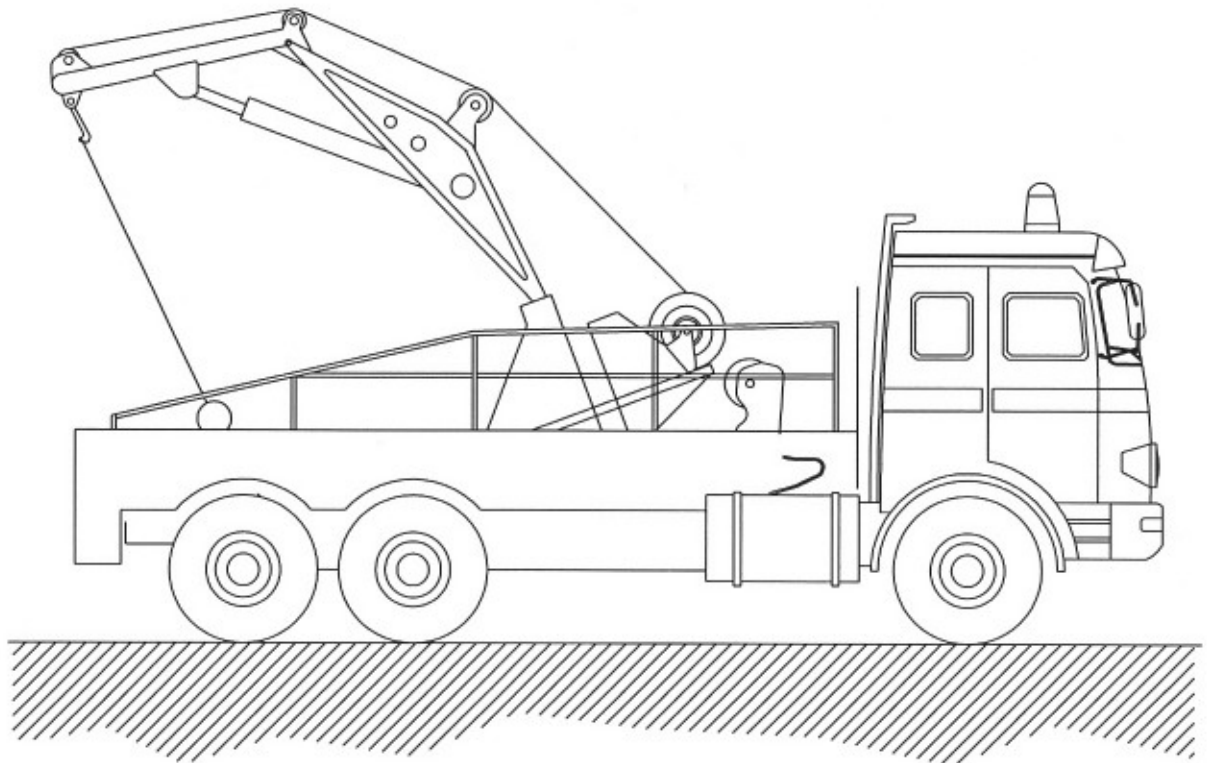

NORMAS BÁSICAS DE SEGURIDAD Y PROTECCIONES COLECTIVAS :

- Las maniobras en la grúa serán dirigidas por un especialista.
- Los ganchos de la grúa tendrán cerradura de seguridad.
- Se prohibirá sobrepasar la carga máxima admisible.
- El gruista tendrá en todo momento la carga suspendida a la vista. Si eso no es posible las maniobras serán dirigidas por un especialista.
- Las rampas de circulación no superarán en ningún caso una inclinación superior al 20%.
- Se prohibirá estacionar el camión a menos de 2 metros del borde superior de los taludes.
- Se prohibirá arrastrar cargas con el camión.
- Se prohibirá la permanencia de personas a distancias inferiores a los 5 metros del camión.
- Se prohibirá la permanencia de operarios bajo las cargas en suspensión.
- El conductor tendrá el certificado de capacitación correspondiente.
- Se extremarán las precauciones durante las maniobras de suspensión de objetos estructurales para su colocación en obra, ya que habrán operarios trabajando en el lugar, y un pequeño movimiento inesperado puede provocar graves accidentes.
- No se trabajará en ningún caso con vientos superiores a los 50 Km./h.

PROTECCIONES INDIVIDUALES (CASCO DE SEGURIDAD)

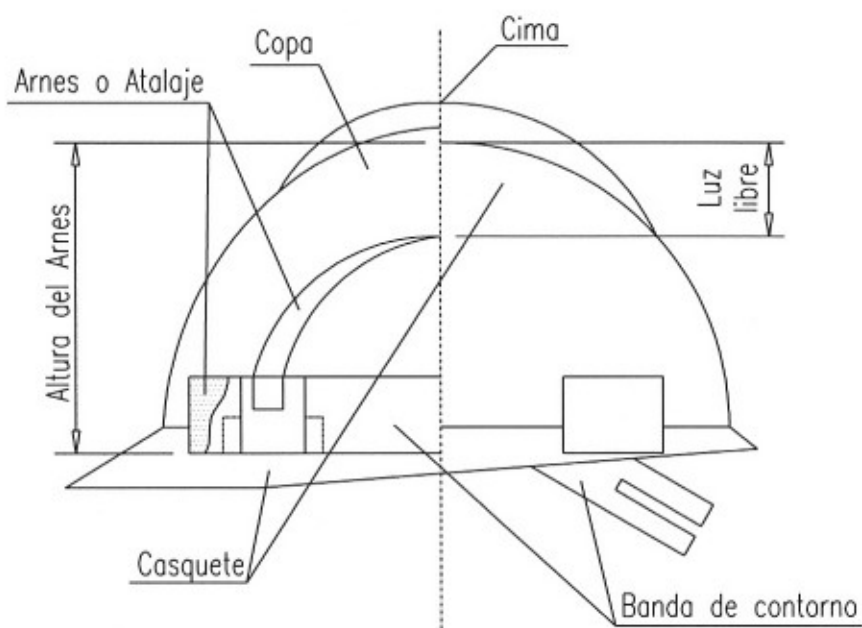
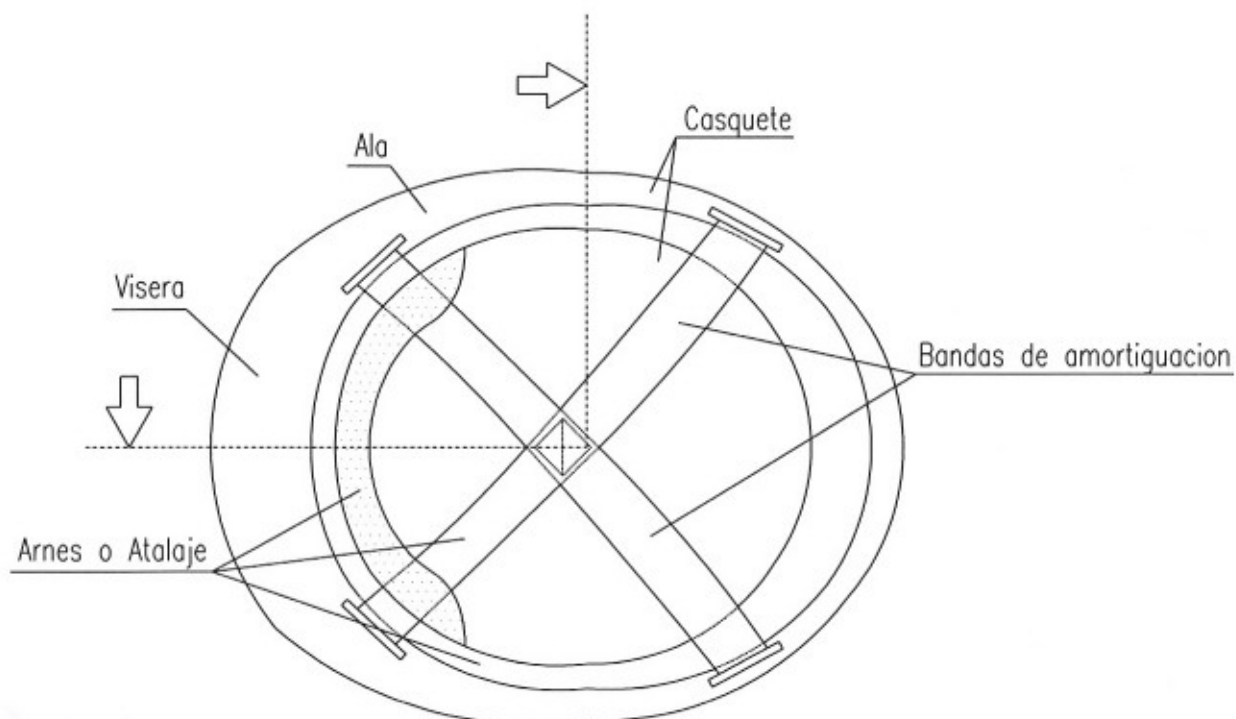

PROTECCIONES INDIVIDUALES (GAFAS DE SEGURIDAD I)

PATILLA DE SUJECCION TIPO ESPATULA

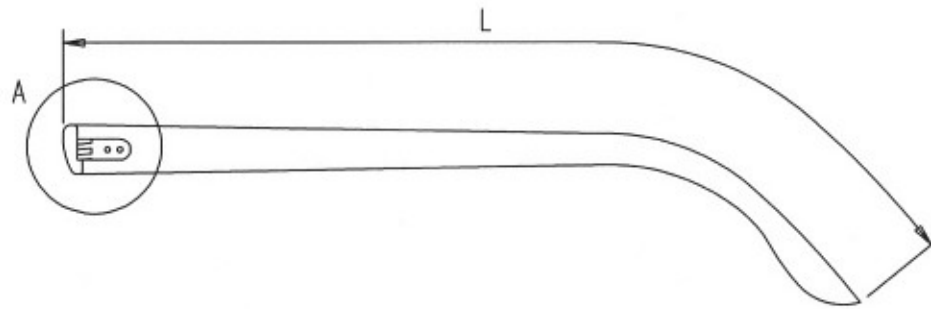

DETALLE A

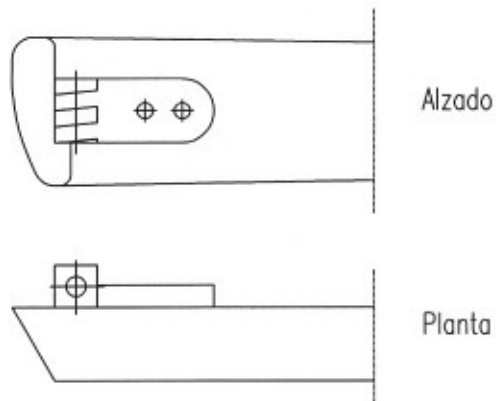

PATILLA DE SUJECCION TIPO CABLE

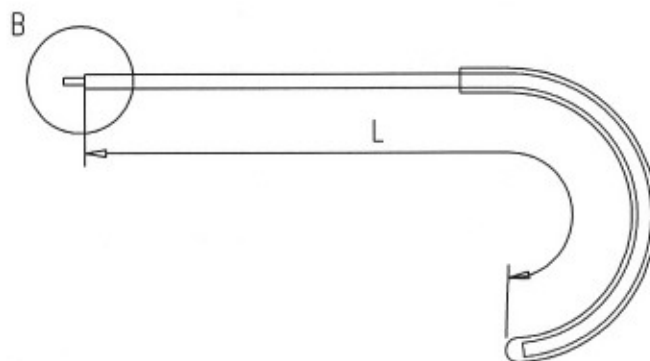

DETALLE B

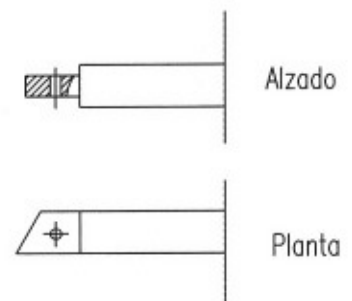

PROTECCIONES INDIVIDUALES (GAFAS DE SEGURIDAD II)

OCULARES

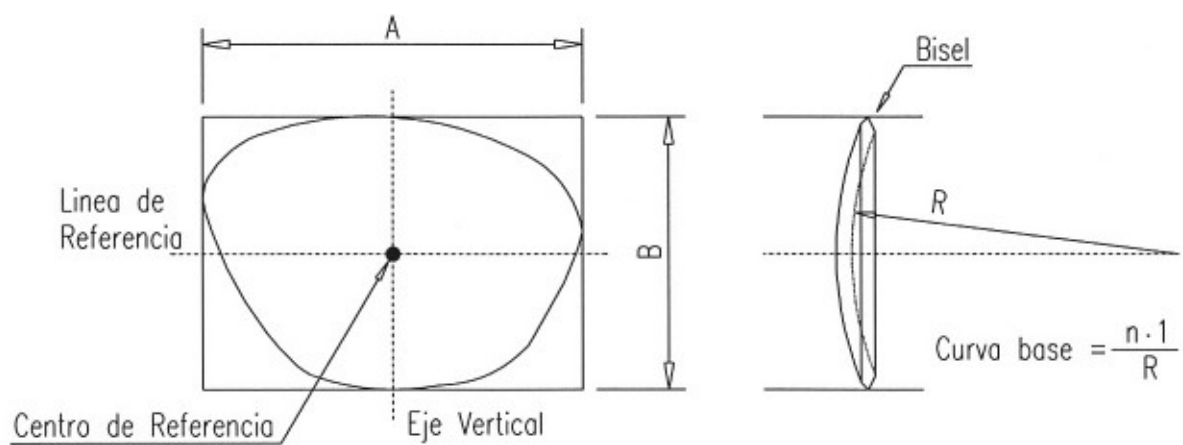
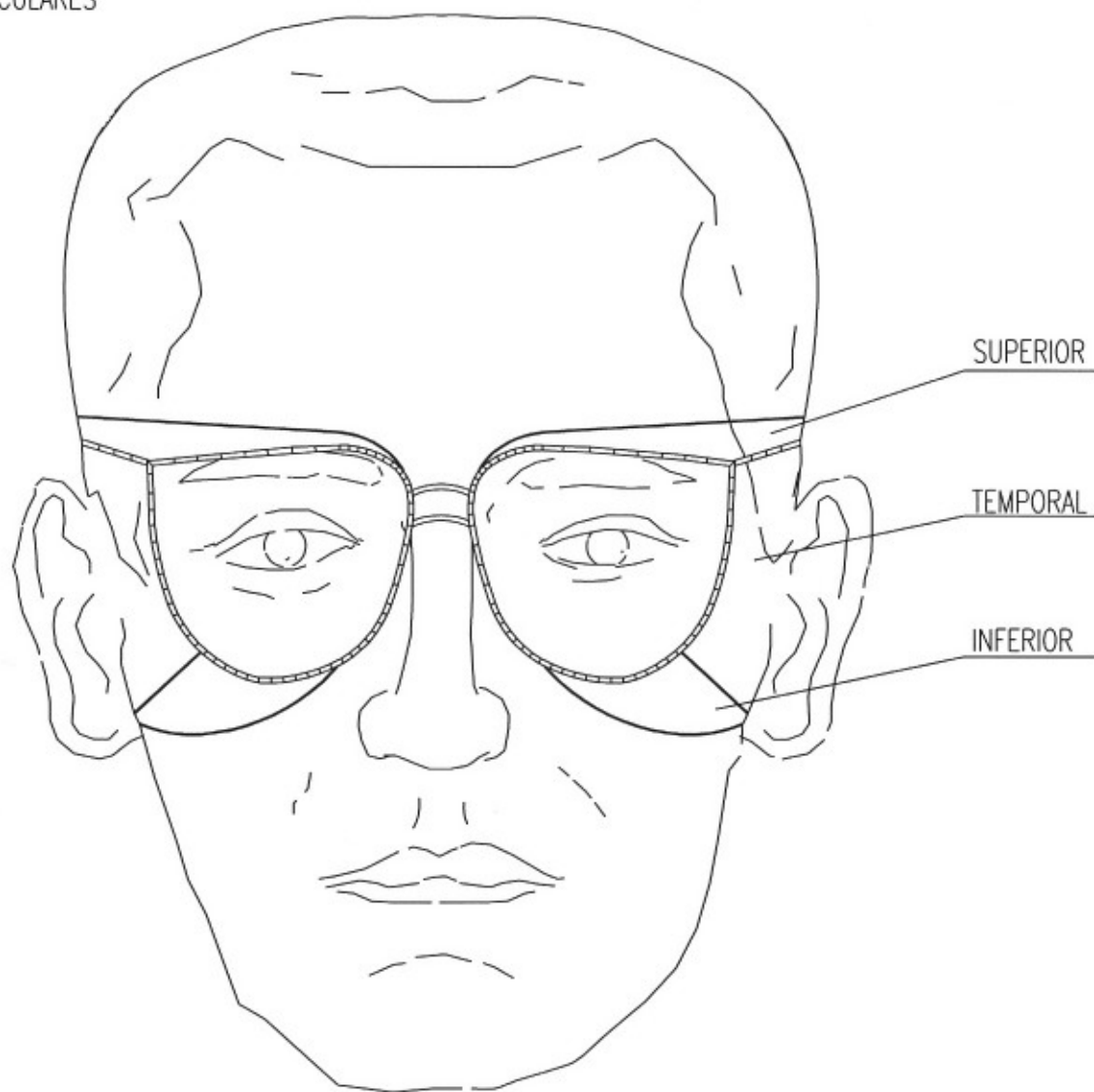

PROTECCIONES INDIVIDUALES (BOTAS DE SEGURIDAD -REFUERZOS -)

PUNTERA

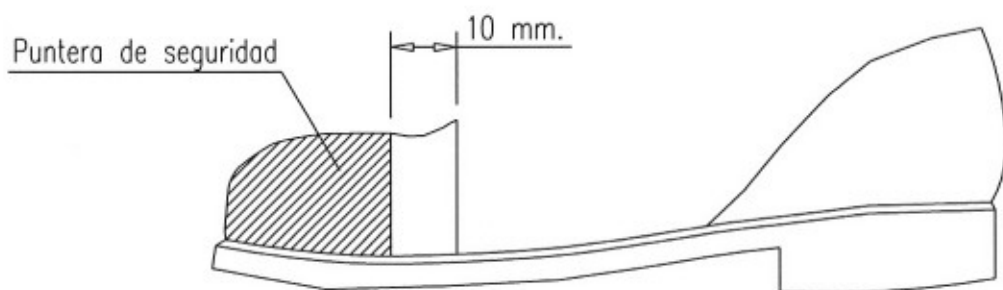
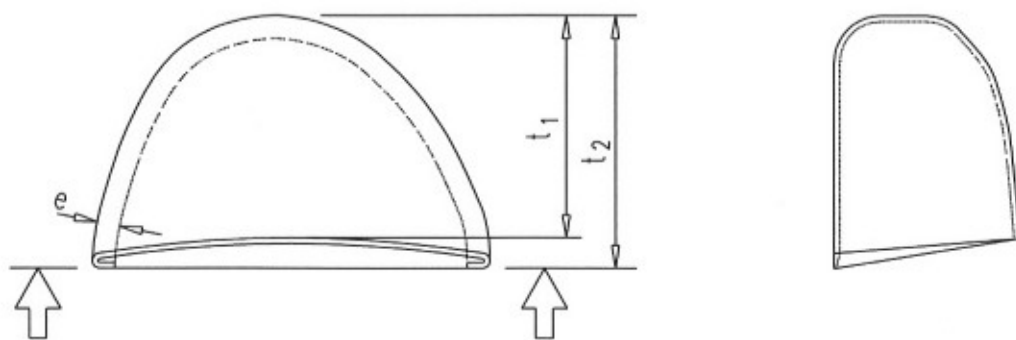
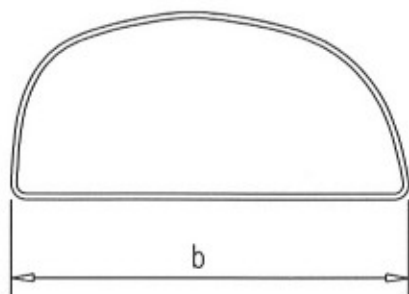

Pliego de condiciones particulares

Pliego de condiciones particulares en el que se han tenido en cuenta las normas legales y reglamentarias aplicables a las especificaciones técnicas propias de la obra, así como las prescripciones que se han de cumplir en relación con las características, la utilización y la conservación de las máquinas, útiles, herramientas, sistemas y equipos preventivos.

Adaptado al Real Decreto 1627/97 por el que se establecen las disposiciones mínimas de seguridad y de salud en las obras de construcción, a Ley 54/2003, al RD 171/2004, al RD 2177/2004 y a las recomendaciones establecidas por la 2ª edición de la "Guía Técnica" publicada por el INSHT.

Proyecto de Ejecución y Actividad para Centro de Transformación de productos agroalimentarios de uso compartido en PLHUS (Huesca).

SERGIO MOREU BESCOS

14 de Julio de 2017

Índice general

1. Datos de la obra	3
1.1. Datos generales de la obra	3
2. Condiciones generales	4
2.1. Condiciones generales de la obra	4
2.2. Principios mínimos de seguridad y salud aplicados en la obra	4
2.2.1. Disposiciones mínimas generales relativas a los lugares de trabajo en la obra	4
3. Condiciones legales	9
3.1. Normas y reglamentos que se ven afectados por las características de la obra y que deberán ser tenidos en cuenta durante su ejecución	9
3.2. Obligaciones específicas para la obra proyectada	16
3.3. Obligaciones en relación a la ley 32/2006	22
3.4. Seguros	25
4. Condiciones facultativas	27
4.1. Coordinador de Seguridad y Salud	27
4.2. Obligaciones en relación con la seguridad específicas para la obra proyectada relativas a contratistas, subcontratistas y trabajadores autónomos	27
4.3. Estudio de Seguridad y Estudio Básico de Seguridad y Salud	36
4.4. Requisitos respecto a la cualificación profesional, formación e información preventiva consulta y participación del personal de obra	38
4.5. Vigilancia de la Salud	40
4.5.1. Accidente laboral	40
Actuaciones	40
Comunicaciones	41
Actuaciones administrativas	41
4.5.2. Asistencia médica	42
4.5.3. Plan de Vigilancia	42
4.6. Libro de incidencias	42
4.7. Libro de órdenes	43
4.8. Paralización de trabajos	43
5. Condiciones técnicas	44
5.1. Requisitos de los servicios de higiene y bienestar, locales de descanso, comedores y primeros auxilios	44
5.2. Requisitos de los equipos de protección individual y sus accesorios en cuanto a su diseño, fabricación, utilización y mantenimiento	45
5.2.1. Condiciones técnicas de los epis	45
5.2.2. Protección de la cabeza	46
5.2.3. Protección del aparato auditivo	48
5.3. Requisitos de la señalización en materia de seguridad y salud, seguridad vial, etc	48

1. Datos de la obra

1.1. Datos generales de la obra

Nombre o razón social	EXMO. AYUNTAMIENTO DE HUESCA
Descripción del Proyecto y de la obra sobre la que se trabaja	<p>El edificio proyectado será una nave de dimensiones exteriores 22,80 m. de longitud por 15,00 m. de anchura. La nave dispondrá de solera de hormigón sobre presolera de zahorra compactada, estructura prefabricada formada por pilares, vigas Delta y correas de hormigón, cerramientos de paneles de hormigón prefabricado de 20 y 15 cm. de espesor y cubierta a dos aguas de doble chapa prelacada con aislante, tipo sándwich, de 50 mm. de espesor. En la zona destinada a dependencias de los bomberos el cerramiento se aislara mediante cámara trasdosada de ladrillo cerámico hueco sencillo de 7 cm. de espesor, con paneles de poliestireno extruido Ursa XPS N WE, de 60 mm de espesor en el interior</p> <p>La nave se distribuye en dos zonas, una destinada al alojamiento de los vehículos del parque y otra a las dependencias usadas por los bomberos. La zona de alojamiento de los vehículos tiene unas dimensiones interiores de 16,50 m de longitud por 14,60 m. de anchura, distribuida en una planta, a la que se accede a través de 3 puertas seccionales motorizadas dentro de esta se emplazara la sala de compresor de aire respirable, de 2,50 por 1,31 m, construido mediante cerramientos de pared de bloque de hormigón y cubierta de de panel sándwich.</p> <p>La zona destinada a las dependencias de los bomberos tiene unas dimensiones interiores de 5,64 m. de longitud por 14,60 m. de anchura, distribuida en dos plantas de altura de idénticas dimensiones; esta zona dispone de vestuarios femeninos y masculinos, y aseos, cocina-comedor, habitaciones, gimnasio y aula. La construcción del forjado de estas dos plantas se resolverá mediante la colocación de ménsulas y pilares sobre los que apoyarán las jácenas talón en L en los extremos y la jácena talón en T en el centro. Sobre estas jácenas se colocarán las placas alveolares de 25 cm. y capa de compresión con mallazo.</p> <p>En el exterior de la nave se pavimentará una superficie de 354,42 m2, mediante una solera de hormigón armado de 20 cm. de espesor, con el fin de mejorar la salida de los vehículos de bomberos.</p>
Situación de la obra a construir	Nave 9 de la zona LIP-7, ubicada en Av de Pebredo (PLHUS), nº 20 (A), parcela 46, 22197 HUESCA (HUESCA).
Técnico autor del proyecto	Sergio Moreu Bescos (Ing. Agrónomo)
Coordinador en materia de seguridad y salud durante la fase de redacción del proyecto	Sergio Moreu Bescos (Ing. Agrónomo)
Director de obra	
Director de ejecución de obra	
Coordinador de seguridad y salud durante la ejecución de las obras	

2. Condiciones generales

2.1. Condiciones generales de la obra

El presente Pliego de Condiciones técnicas particulares de seguridad y salud, es un documento contractual de esta obra que tiene por objeto:

- A)** Exponer todas las obligaciones en materia de SEGURIDAD Y SALUD en el TRABAJO, de la Empresa Contratista adjudicataria del proyecto.
- B)** Concretar la calidad de la PREVENCIÓN decidida.
- C)** Exponer las ACTIVIDADES PREVENTIVAS de obligado cumplimiento en los casos determinados por el PROYECTO constructivo y exponer las ACTIVIDADES PREVENTIVAS que serán propias de la Empresa Contratista.
- D)** Fijar unos determinados niveles de calidad de toda la PREVENCIÓN que se prevé utilizar con el fin de garantizar su éxito.
- E)** Definir las formas de efectuar el control de la puesta en obra de la PREVENCIÓN decidida y su administración.
- F)** Establecer un determinado programa formativo en materia de SEGURIDAD Y SALUD que sirva para implantar con éxito la PREVENCIÓN diseñada.

Todo eso con el objetivo global de conseguir un desarrollo de la obra sin accidentes ni enfermedades profesionales, al cumplir los objetivos fijados en la memoria de SEGURIDAD Y SALUD, y que han de entenderse como transcritos a norma fundamental de este documento contractual.

2.2. Principios mínimos de seguridad y salud aplicados en la obra

2.2.1. Disposiciones mínimas generales relativas a los lugares de trabajo en la obra

1. Estabilidad y solidez:

- a)** Se procurará la estabilidad de los materiales, equipos y de cualquier elemento que en cualquier desplazamiento pudiera afectar a la seguridad y la salud de los trabajadores.
- b)** El acceso a cualquier superficie que conste de materiales que no ofrezcan una resistencia suficiente sólo se autorizará si se proporcionan los equipos o medios apropiados para que el trabajo se realice de manera segura.

2. Instalaciones de suministro y reparto de energía:

- a)** La instalación eléctrica de los lugares de trabajo en las obras se ajustará a lo dispuesto en su normativa específica.
- b)** Las instalaciones se proyectarán, realizarán y utilizarán de manera que no entrañen peligro de incendio ni de explosión y de modo que las personas estén debidamente protegidas contra los riesgos de electrocución por contacto directo o indirecto.
- c)** En el proyecto, la realización, la elección del material y de los dispositivos de protección se tendrá en cuenta el tipo y la potencia de la energía suministrada, las condiciones de los factores externos y la competencia de las personas que tengan acceso a partes de la instalación.

3. Vías y salidas de emergencia:

- a)** Las vías y salidas de emergencia permanecerán expeditas y desembocarán lo más directamente posible en una zona de seguridad.
- b)** En caso de peligro, todos los lugares de trabajo se podrán evacuar rápidamente y en condiciones de máxima seguridad para los trabajadores.
- c)** El número, la distribución y las dimensiones de las vías y salidas de emergencia dependerán del uso de los equipos, de las dimensiones de la obra y de los locales, así como

del número máximo de personas que puedan estar presente en ellos.

d) Las vías y salidas específicas de emergencia estarán señalizadas conforme al Real Decreto 485/1997, de 14 de abril, sobre disposiciones mínimas en materia de señalización de seguridad y salud en el trabajo. Dicha señalización se fijara en los lugares adecuados y tendrá resistencia suficiente.

e) Las vías y salidas de emergencia así como las vías de circulación y las puertas que den acceso a ellas no deberán estar obstruidas por ningún objeto, de modo que puedan utilizarse sin trabas en cualquier momento.

f) En caso de avería del sistema de alumbrado, las vías y salidas de emergencia que requieran iluminación deberán estar equipadas con iluminación de seguridad de suficiente intensidad.

4. Detección y lucha contra incendios:

a) Se preverá un número suficiente de dispositivos apropiados de lucha contra incendios y, si fuere necesario, de detectores de incendios y de sistemas de alarma.

b) Dichos dispositivos de lucha contra incendios y sistemas de alarma se verificarán y mantendrán con regularidad. Se realizarán, a intervalos regulares, pruebas y ejercicios adecuados.

c) Los dispositivos no automáticos de lucha contra incendios serán de fácil acceso y manipulación. Estarán señalizados conforme al Real Decreto sobre señalización de seguridad y salud en el trabajo. Dicha señalización se fijará en los lugares adecuados y tendrá la resistencia suficiente.

5. Ventilación:

a) Teniendo en cuenta los métodos de trabajo y las cargas físicas impuestas a los trabajadores, éstos dispondrán de aire limpio en cantidad suficiente.

b) En caso de que se utilice una instalación de ventilación, se mantendrá en buen estado de funcionamiento y los trabajadores no estarán expuestos a corrientes de aire que perjudiquen su salud. Siempre que sea necesario para la salud de los trabajadores, existirá un sistema de control que indique cualquier avería.

6. Exposición a riesgos particulares:

a) Los trabajadores no estarán expuestos a niveles sonoros nocivos ni a factores externos nocivos (por ejemplo, gases, vapores, polvo).

b) En caso de que algunos trabajadores deban penetrar en una zona cuya atmósfera pudiera contener sustancias tóxicas o nocivas, no tener oxígeno en cantidad suficiente o ser inflamable, la atmósfera confinada será controlada y se adoptarán medidas adecuadas para prevenir cualquier peligro.

c) En ningún caso podrá exponerse a un trabajador una atmósfera confinada de alto riesgo. Al menos, quedarán bajo vigilancia permanente desde el exterior y se tomarán todas las debidas precauciones para que se le pueda prestar auxilio eficaz e inmediato.

7. Temperatura:

La temperatura será la adecuada para el organismo humano durante el tiempo de trabajo, cuando las circunstancias lo permitan, teniendo en cuenta los métodos de trabajo que se apliquen y las cargas físicas impuestas a los trabajadores.

8. Iluminación:

a) Los lugares de trabajo, los locales y las vías de circulación en la obra dispondrán, en la medida de lo posible, de suficiente luz natural y tendrán una iluminación artificial adecuada y suficiente durante la noche y cuando no sea suficiente la luz natural. En su caso, se utilizarán puntos de iluminación portátiles con protección antichoques. El color utilizado para la iluminación artificial no altera o influirá en la percepción de las señales o paneles de señalización.

b) Las instalaciones de iluminación de los locales de los puestos de trabajo y de las vías de circulación estará colocada de tal manera que el tipo de iluminación previsto no suponga riesgo de accidente para los trabajadores.

c) Los locales, los lugares de trabajo y las vías de circulación en los que los trabajadores estén particularmente expuestos a riesgos en caso de avería de la iluminación artificial poseerá de iluminación de seguridad de intensidad suficiente.

9. Puertas y portones:

- a) Las puertas correderas irán provistas de un sistema de seguridad que les impida salirse de los raíles y caerse.
- b) Las puertas y portones que se abran hacia arriba irán provistos de un sistema de seguridad que les impida volver a bajarse.
- c) Las puertas y portones situados en el recorrido de las vías de emergencia estarán señalizados de manera adecuada.
- d) En las proximidades inmediatas de los portones destinados sobre todo a la circulación de vehículos existirán puertas para la circulación de los peatones, salvo en caso de que el paso sea seguro para éstos. Dichas puertas estarán señalizadas de manera claramente visible y permanecer expeditas en todo momento.
- e) Las puertas y portones mecánicos funcionarán sin riesgo de accidente para los trabajadores. Poseerán de dispositivos de parada de emergencia fácilmente identificables y de fácil acceso y también podrán abrirse manualmente excepto si en caso de producirse una avería en el sistema de energía se abrirá automáticamente.

10. Vías de circulación y zonas peligrosas:

- a) Las vías de circulación, incluidas las escaleras, las escalas fijas y los muelles y rampas de carga estarán calculados, situados, acondicionados y preparados para su uso de manera que se puedan utilizarse fácilmente, con toda seguridad y conforme al uso al que se les haya destinado y de forma que los trabajadores, no empleados en las proximidades de estas vías de circulación no corran riesgo alguno.
- b) Las dimensiones de las vías destinadas a la circulación de personas o de mercancías, incluidas aquellas en las que se realicen operaciones de carga y descarga, se calcularán de acuerdo con el número de personas que puedan utilizarlas y con el tipo de actividad. Cuando se utilicen medios de transporte en las vías de circulación, se preverá una distancia de seguridad suficiente o medios de protección adecuados para las demás personas que puedan estar presentes en el recinto. Se señalarán claramente las vías y se procederá regularmente a su control y mantenimiento.
- c) Las vías de circulación destinadas a los vehículos estarán situadas a una distancia suficiente de las puertas, portones, pasos de peatones, corredores y escaleras.
- d) Si en la obra hubiera zonas de acceso limitado dichas zonas estarán equipadas con dispositivos que eviten que los trabajadores no autorizados puedan penetrar en ellas. Se tomarán todas las medidas adecuadas para proteger a los trabajadores que estén autorizados a penetrar en las zonas de peligro. Estas zonas estarán señalizadas de modo claramente visible.

11. Muelles y rampas de carga:

- a) Los muelles y rampas de carga serán adecuados a las dimensiones de las cargas transportadas.
- b) Los muelles de carga tendrá al menos una salida y las rampas de carga ofrecerán la seguridad de que los trabajadores no puedan caerse.

12. Espacio de trabajo:

Las dimensiones del puesto de trabajo se calcularán de tal manera que los trabajadores dispongan de la suficiente libertad de movimientos para sus actividades, teniendo en cuenta la presencia de todo el equipo y material necesario.

13. Primeros auxilios:

- a) Será responsabilidad del empresario garantizar que los primeros auxilios puedan prestarse en todo momento por personal con la suficiente formación para ello. Asimismo, se adoptarán medidas para garantizar la evacuación, a fin de recibir cuidados médicos, de los trabajadores accidentados o afectados por una indisposición repentina.
- b) Cuando el tamaño de la obra o el tipo de actividad lo requieran, se contara con uno o varios locales para primeros auxilios.
- c) Los locales para primeros auxilios estarán dotados de las instalaciones y el material de primeros auxilios indispensables y tendrán fácil acceso para las camillas. Estarán señalizados conforme al Real Decreto sobre señalización de seguridad y salud en el trabajo.
- d) En todos los lugares en los que las condiciones de trabajo lo requieran se dispondrá de

material de primeros auxilios, debidamente señalizado y de fácil acceso. Una señalización claramente visible indicará la dirección y el número de teléfono del servicio local de urgencia.

14. Servicios higiénicos:

a) Cuando los trabajadores tengan que llevar ropa especial de trabajo tendrán a su disposición vestuarios adecuados.

Los vestuarios serán de fácil acceso, tendrán las dimensiones suficientes y dispondrán de asientos e instalaciones que permitan a cada trabajador poner a secar, si fuera necesario, su ropa de trabajo.

Cuando las circunstancias lo exijan (por ejemplo, sustancias peligrosas, humedad, suciedad), la ropa de trabajo se podrá guardar separada de la ropa de calle y de los efectos personales.

Cuando los vestuarios no sean necesarios, en el sentido del párrafo primero de este apartado, cada trabajador podrá disponer de un espacio para colocar su ropa y sus objetos personales bajo llave.

b) Cuando el tipo de actividad o la salubridad lo requieran, se pondrá a disposición de los trabajadores duchas apropiadas, en número suficiente.

Las duchas tendrán dimensiones suficientes para permitir que cualquier trabajador se asee sin obstáculos y en adecuadas condiciones de higiene. Las duchas dispondrán de agua corriente, caliente y fría.

Cuando, con arreglo al párrafo primero de este apartado, no sean necesarias duchas, deberá haber lavabos suficientes y apropiados con agua corriente, caliente si fuere necesario, cerca de los puestos de trabajo y de los vestuarios.

Si las duchas o los lavabos y los vestuarios estuvieren separados, la comunicación entre unos y otros será fácil.

c) Los trabajadores dispondrán en las proximidades de sus puestos de trabajo, de los locales de descanso, de los vestuarios y de las duchas o lavabos de locales especiales equipados con un número suficiente de retretes y de lavabos.

d) Los vestuarios, duchas, lavabos y retretes estarán separados para hombres y mujeres, o se preverá una utilización por separado de los mismos.

15. Locales de descanso o de alojamiento:

a) Cuando lo exijan la seguridad o la salud de los trabajadores, en particular debido al tipo de actividad o el número de trabajadores, y por motivos de alejamiento de la obra, los trabajadores podrán disponer de locales de descanso y, en su caso, de locales de alojamiento de fácil acceso.

b) Los locales de descanso o de alojamiento tendrán unas dimensiones suficientes y estarán amueblados con un número de mesas y de asientos con respaldo acorde con el número de trabajadores.

c) Cuando no existan este tipo de locales se pondrá a disposición del personal otro tipo de instalaciones para que puedan ser utilizadas durante la interrupción del trabajo.

d) Cuando existan locales de alojamiento fijos se dispondrá de servicios higiénicos en número suficiente, así como de una sala para comer y otra de esparcimiento. Estos locales estarán equipados de camas, armarios, mesas y sillas con respaldo acordes al número de trabajadores, y se tendrá en cuenta, en su caso, para su asignación, la presencia de trabajadores de ambos sexos.

e) En los locales de descanso o de alojamiento se tomarán medidas adecuadas de protección para los no fumadores contra las molestias debidas al humo del tabaco.

16. Mujeres embarazadas y madres lactantes:

Tendrán la posibilidad de descansar tumbadas en condiciones adecuadas.

17. Trabajadores minusválidos:

Los lugares de trabajo estarán acondicionados teniendo en cuenta, en su caso, a los trabajadores minusválidos. Esta disposición se aplicará, en particular, a las puertas, vías de circulación, escaleras, duchas, lavabos, retretes y lugares de trabajo utilizados u ocupados directamente por trabajadores minusválidos.

18. Consideraciones varias:

a) Los accesos y el perímetro de la obra se señalizará y estarán de manera que sean claramente visibles e identificables.

- b)** En la obra, los trabajadores dispondrán de agua potable y, en su caso, de otra bebida apropiada no alcohólica en cantidad suficiente, tanto en los locales que ocupen como cerca de los puestos de trabajo.
- c)** Los trabajadores dispondrán de instalaciones para poder comer y, en su caso, para preparar sus comidas en condiciones de seguridad y salud.

3. Condiciones legales

3.1. Normas y reglamentos que se ven afectados por las características de la obra y que deberán ser tenidos en cuenta durante su ejecución

La ejecución de la obra objeto de este Pliego de Seguridad y Salud estará regulada por la Normativa de obligada aplicación que a continuación se cita.

Esta relación de textos legales no es exclusiva ni excluyente respecto de otra Normativa específica que pudiera encontrarse en vigor.

Ley 31/1995, de 8 de noviembre, de Prevención de Riesgos Laborales, que tiene por objeto promover la Seguridad y la Salud de los trabajadores, mediante la aplicación de medidas y el desarrollo de las actividades necesarias para la prevención de riesgos derivados del trabajo. El art. 36 de la Ley 50/1998 de acompañamiento a los presupuestos modifica los artículos. 45, 47, 48 y 49 de esta Ley.

- A tales efectos esta Ley establece los principios generales relativos a la prevención de los riesgos profesionales para la protección de la seguridad y salud, la eliminación o disminución de los riesgos derivados del trabajo, la información, la consulta, la participación equilibrada y la formación de los trabajadores en materia preventiva, en los términos señalados en la presente disposición.
- Para el cumplimiento de dichos fines, la presente Ley, regula las actuaciones a desarrollar por las Administraciones Públicas, así como por los empresarios, los trabajadores y sus respectivas organizaciones representativas.

Real Decreto 1627/1997, de 24 de octubre, por el que se establecen disposiciones mínimas de Seguridad y Salud en las obras de construcción en el marco de la Ley 31/1995 de 8 de noviembre de Prevención de Riesgos Laborales.

- Este Real Decreto define las obligaciones del Promotor, Proyectista, Contratista, Subcontratista y Trabajadores Autónomos e introduce las figuras del Coordinador en materia de seguridad y salud durante la elaboración del proyecto y durante la ejecución de las obras.
- El Real Decreto establece mecanismos específicos para la aplicación de la Ley de Prevención de Riesgos Laborales y del Real Decreto 39/1997 de 17 de enero, por el que se aprueba el Reglamento de los Servicios de Prevención.
- Ley 31/1995, de 8 de noviembre, de Prevención de Riesgos Laborales, que tiene por objeto promover la Seguridad y la Salud de los trabajadores, mediante la aplicación de medidas y el desarrollo de las actividades necesarias para la prevención de riesgos derivados del trabajo. El art. 36 de la Ley 50/1998 de acompañamiento a los presupuestos modifica los artículos. 45, 47, 48 y 49 de esta Ley.
- A tales efectos esta Ley establece los principios generales relativos a la prevención de los riesgos profesionales para la protección de la seguridad y salud, la eliminación o disminución de los riesgos derivados del trabajo, la información, la consulta, la participación equilibrada y la formación de los trabajadores en materia preventiva, en los términos señalados en la presente disposición.
- Para el cumplimiento de dichos fines, la presente Ley, regula las actuaciones a desarrollar por las Administraciones Públicas, así como por los empresarios, los trabajadores y sus respectivas organizaciones representativas.
- Se tendrá especial atención a:

CAPÍTULO I : Objeto, ámbito de aplicaciones y definiciones.

CAPÍTULO III : Derecho y obligaciones, con especial atención a:

Art. 14. Derecho a la protección frente a los riesgos laborales.

- Art. 15. Principios de la acción preventiva.
- Art. 16. Evaluación de los riesgos.
- Art. 17. Equipos de trabajo y medios de protección.
- Art. 18. Información, consulta y participación de los trabajadores.
- Art. 19. Formación de los trabajadores.
- Art. 20. Medidas de emergencia.
- Art. 21. Riesgo grave e inminente.
- Art. 22. Vigilancia de la salud.
- Art. 23. Documentación.
- Art. 24. Coordinación de actividades empresariales.
- Art. 25. Protección de trabajadores especialmente sensibles a determinados riesgos.
- Art. 29. Obligaciones de los trabajadores en materia de prevención de riesgos.

CAPÍTULO IV : Servicios de prevención

- Art. 30.- Protección y prevención de riesgos profesionales.
- Art. 31.- Servicios de prevención.

CAPÍTULO V : Consulta y participación de los trabajadores.

- Art. 33.- Consulta a los trabajadores.
- Art. 34.- Derechos de participación y representación.
- Art. 35.- Delegados de Prevención.
- Art. 36.- Competencias y facultades de los Delegados de Prevención.
- Art. 37.- Garantías y sigilo profesional de los Delegados de Prevención.
- Art. 38.- Comité de Seguridad y Salud.
- Art. 39.- Competencias y facultades del Comité de Seguridad y Salud.
- Art. 40.- Colaboración con la Inspección de Trabajo y Seguridad Social.

CAPÍTULO VII : Responsabilidades y sanciones.

- Art. 42.- Responsabilidades y su compatibilidad.
- Art. 43.- Requerimientos de la Inspección de Trabajo y Seguridad Social.
- Art. 44.- Paralización de trabajos.
- Art. 45.- Infracciones administrativas.
- Art. 46.- Infracciones leves.
- Art. 47.- Infracciones graves.
- Art. 48.- Infracciones muy graves.
- Art. 49.- Sanciones.
- Art. 50.- Reincidencia.
- Art. 51.- Prescripción de las infracciones.
- Art. 52.- Competencias sancionadoras.
- Art. 53.- Suspensión o cierre del centro de trabajo.
- Art. 54.- Limitaciones a la facultad de contratar con la Administración

Real Decreto 39/1997, de 17 de enero, por el que se aprueba el Reglamento de los Servicios de Prevención, que desarrolla la ley anterior en su nueva óptica en torno a la planificación de la misma a partir de la evaluación inicial de los riesgos inherentes al trabajo y la consiguiente adopción de las medidas adecuadas a la naturaleza de los riesgos detectados. La necesidad de que tales aspectos reciban tratamiento específico por la vía normativa adecuada aparece prevista en el Artículo 6 apartado 1, párrafos d y e de la Ley de Prevención de Riesgos Laborales. Especial atención al siguiente artículo del Real Decreto:

CAPÍTULO I: Disposiciones Generales.

CAPÍTULO II: Evaluación de los riesgos y planificación de la acción preventiva.

CAPÍTULO III: Organización de recursos para las actividades preventivas.

Afectado por

- *RD 337/2010, de 19 de marzo, por el que se modifican el RD 39/1997, de 17 de enero, por el que se aprueba el Reglamento de los Servicios de Prevención; el RD 1109/2007, de 24 de agosto, por*

el que se desarrolla la Ley 32/2006, de 18 de octubre, reguladora de la subcontratación en el sector de la construcción y el RD 1627/1997, de 24 de octubre, por el que se establecen disposiciones mínimas de seguridad y salud en obras de construcción.

- RD 298/2009, de 6 de marzo, por el que se modifica el RD 39/1997, de 17 de enero, por el que se aprueba el Reglamento de los Servicios de Prevención, en relación con la aplicación de medidas para promover la mejora de la seguridad y de la salud en el trabajo de la trabajadora embarazada, que haya dado a luz o en período de lactancia
- RD 604/2006, de 19 de mayo, por el que se modifican el RD 39/1997, de 17 de enero, por el que se aprueba el Reglamento de los Servicios de Prevención, y el RD 1627/1997, de 24 de octubre, por el que se establecen las disposiciones mínimas de seguridad y salud en las obras de construcción.
- RD 688/2005, de 10 de junio, por el que se regula el régimen de funcionamiento de las mutuas de accidentes de trabajo y enfermedades profesionales de la Seguridad Social como servicio de prevención ajeno.
- RD 780/1998, de 30 de abril, por el que se modifica el RD 39/1997, de 17 de enero, por el que se aprueba el Reglamento de los servicios de prevención.

Real Decreto 1215/1997, de 18 de julio, por el que se establecen las disposiciones mínimas de seguridad y salud para la utilización por los trabajadores de los equipos de trabajo.

Real Decreto 842/2002, de 2 de Agosto, por el que se aprueba el Reglamento Electrotécnico de Baja Tensión y sus instrucciones técnicas complementarias que lo desarrollan.

- En especial a la ITC-BT-33 : - Instalaciones provisionales y temporales de obras.

Ley 54/2003 de 12 de diciembre, de reforma del marco normativo de la prevención de riesgos laborales (BOE del 13 de diciembre del 2003), y en especial a:

Capítulo II Artículo décimo puntos Seis y Siete.

Real Decreto 171/2004, de 30 de enero, por el que se desarrolla el artículo 24 de la Ley 31/1995 de 8 de noviembre, de Prevención de Riesgos Laborales, en materia de coordinación de actividades empresariales.

Real Decreto 2177/2004 de 12 de noviembre, por el que se modifica el Real Decreto 1215/1997 de 18 de Julio, por el que se establecen las disposiciones mínimas de seguridad y salud para la utilización por los trabajadores de los equipos de trabajo, en materia de trabajos temporales en altura.

Real Decreto 286/2006, de 10 de marzo, sobre la protección de la salud y la seguridad de los trabajadores contra los riesgos relacionados con la exposición al ruido

Real Decreto 396/2006, de 31 de marzo, por el que se establecen las disposiciones mínimas de seguridad y salud aplicables a los trabajos con riesgo de exposición al amianto, con especial atención a la obligatoriedad de realizar el "Plan de trabajo" en las operaciones de desamiantado en la obra.

Real Decreto 604/2006, de 19 de mayo, por el que se modifican el Real Decreto 39/1997, de 17 de enero, por el que se aprueba el Reglamento de los Servicios de Prevención, y el Real Decreto 1627/1997, de 24 de Octubre, por el que se establecen las disposiciones mínimas de seguridad y salud en las obras de construcción.

Con especial atención al Artículo segundo, por el que se modifica el Real Decreto 1627/1997, en el que se introduce la disposición adicional única: *Presencia de recursos preventivos en obras de construcción.*

LEY 32/2006, de 18 de octubre, reguladora de la subcontratación en el Sector de la Construcción.

Real Decreto 1109/2007, de 24 de agosto, por el que se desarrolla la Ley 32/2006, de 18 de octubre, reguladora de la subcontratación en el Sector de la Construcción.

Con especial atención a las modificaciones introducidas por la Disposición final tercera del RD 1109/2007 acerca del Real Decreto 1627/1997 en los apartados 4 del artículo 13 y apartado 2 del artículo 18 de dicho RD 1627/1997.

Real Decreto 105/2008, de 1 de febrero por el que se regula la producción y gestión de los residuos de construcción y demolición.

Con especial atención a los documentos exigidos en los Artículos 4º y 5º para en la elaboración de las actuaciones preventivas en el tratamiento, almacenaje, manipulación y evacuación de los escombros ocasionados en la obra.

Ley 25/2009, de 22 de diciembre, de modificación de diversas leyes para su adaptación a la Ley sobre el libre acceso a las actividades de servicios y su ejercicio, en especial a:

- *Artículo 7. Modificación del Real Decreto-Ley 1/1986, de 14 de marzo, de medidas urgentes administrativas, financieras, fiscales y laborales.*
- *Artículo 8. Modificación de la Ley 31/1995, de 8 de noviembre, de Prevención de Riesgos Laborales.*

Real Decreto 337/2010, de 19 de marzo, por el que se modifican el Real Decreto 39/1997, de 17 de enero, por el que se aprueba el Reglamento de los Servicios de Prevención; el Real Decreto 1109/2007, de 24 de agosto, por el que se desarrolla la Ley 32/2006, de 18 de octubre, reguladora de la subcontratación en el sector de la construcción y el Real Decreto 1627/1997, de 24 de octubre, por el que se establecen disposiciones mínimas de seguridad y salud en obras de construcción.

Orden TIN/2504/2010, de 20 de septiembre, por la que se desarrolla el Real Decreto 39/1997, de 17 de enero, por el que se aprueba el Reglamento de los Servicios de Prevención, en lo referido a la acreditación de entidades especializadas como servicios de prevención, memoria de actividades preventivas y autorización para realizar la actividad de auditoría del sistema de prevención de las empresas.

En todo lo que no se oponga a la legislación anteriormente mencionada:

- Orden Ministerial, de 31 de agosto de 1987, por la que se aprueba la instrucción 8.3-IC sobre señalizaciones, balizamiento, defensa, limpieza y terminación de obras fijas en vías fuera de poblado.
- Estatuto de los Trabajadores. Real Decreto Legislativo 1/1995.
- Real Decreto 485/1997, de 14 de abril, sobre disposiciones mínimas en materia de señalización en Seguridad y Salud en el trabajo.
- Real Decreto 486/1997, de 14 de abril, sobre disposiciones mínimas de Seguridad y Salud en los lugares de trabajo (Anexo 1, Apdo. A, punto 9 sobre escaleras de mano) según Real Decreto 1627/1997 de 24 de octubre Anexo IV.
- Real Decreto 664/1997 de 12 de mayo, sobre la protección de los trabajadores contra los riesgos relacionados con la exposición a agentes biológicos durante el trabajo.
- Real Decreto 773/1997, de 30 de mayo, sobre disposiciones mínimas de Seguridad y Salud relativas a la utilización de Equipos de Protección Individual.
- Real Decreto 949/1997, de 20 de junio, sobre Certificado profesional de Prevencionistas de riesgos laborales.
- Real Decreto 1215/1997, de 18 de julio, por el que se establecen las disposiciones mínimas de Seguridad y Salud para la utilización por los trabajadores de equipos de trabajo.
- Real Decreto 833/1988, sobre residuos tóxicos y peligrosos.
- Reglamento (CE) 1272/2008, sobre clasificación, etiquetado y envasado de sustancias y mezclas.
- Plan Nacional Integrado de Residuos para el período 2008-2015.
- Estatuto de los Trabajadores. Real Decreto Legislativo 1/1995.
- Real Decreto 255/2003 de 28 de febrero por el que se aprueba el Reglamento sobre clasificación, envasado y etiquetado de preparados peligrosos.
- **Ordenanza General de Seguridad e Higiene en el Trabajo** de 9 de marzo de 1971 (en aquellos artículos no derogados y consideraciones que se especifican en la tabla siguiente):

A efectos de la OGSHT, cabe mencionar los siguientes aspectos de la misma:

TÍTULO I: El Título I ha quedado totalmente derogado según la Disposición Derogatoria de la Ley de Prevención de Riesgos Laborales (Ley PRL 31/1995)

TÍTULO II: CONDICIONES GENERALES DE LOS CENTROS DE TRABAJO Y DE LOS MECANISMOS Y MEDIDAS DE PROTECCIÓN

El título II permanece en vigor siempre y cuando no se oponga a la Ley de Prevención de Riesgos Laborales y al RD 1627/1997.

Posteriormente el Real Decreto 486/1997, declara derogados expresamente los Capítulos I, II, III, IV, V y VII de este Título II. No obstante, esta derogación no tiene efecto para los lugares de trabajo excluidos del ámbito de aplicación de este Real Decreto. Por lo tanto este Título II todavía puede considerarse en vigor en algunos casos específicos como lo es en la Construcción, ya que el propio RD 486/1997 en su Artículo 1. Objeto, establece con estas mismas palabras:

*.....este Real Decreto 486/1997 no será de aplicación a: **Las obras de construcción temporales o móviles.***

Igualmente quedan derogados por el Real Decreto 1215/1997 los capítulos VIII, IX, X, XI y XII.

TÍTULO III.: El Título III ha quedado derogado según la Disposición Derogatoria de la Ley de Prevención de Riesgos Laborales

- Hasta que no se aprueben normas específicas correspondientes, se mantendrá en vigor los capítulos siguientes para los lugares de trabajo excluidos del ámbito de aplicación del CTE DB-SI "Seguridad en caso de incendio":

Sección SI 4. Detección, control y extinción del incendio.

- Orden de 20 de mayo de 1952 (BOE 15 de junio), por el que se aprueba el Reglamento de Seguridad del Trabajo en la industria de la Construcción (El capítulo III ha sido derogado por el RD 2177/2004).
- Real Decreto 1495/1986, de 26 de mayo (BOE del 27 de julio - rectificado en el BOE de 4 de octubre-), por el que se aprueba el Reglamento de seguridad en las máquinas. Modificado por los RRDD 590/1989, de 19 de mayo (BOE de 3 junio) y 830/1991, de 24 de mayo (BOE del 31). Derogado por el RD 1849/2000, de 10 de noviembre (BOE 2 de diciembre).
- Real Decreto 1644/2008, de 10 de octubre, por el que se establecen las normas para la comercialización y puesta en servicio de las máquinas. Este RD deroga la siguiente normativa:
 - a) Real Decreto 1435/1992, de 27 de noviembre, por el que se dictan las disposiciones de aplicación de la Directiva del Consejo 89/392/CEE, relativa a la aproximación de las legislaciones de los Estados miembros sobre máquinas.*
 - b) Real Decreto 56/1995, de 20 de enero, por el que se modifica el Real Decreto 1435/1992, de 27 de noviembre, relativo a las disposiciones de aplicación de la Directiva del Consejo 89/392/CEE, sobre máquinas.*
 - c) Reglamento de aparatos elevadores para obras, aprobado por Orden de 23 de mayo de 1977.*
- Real Decreto 1407/1992, de 20 de noviembre (BOE del 28 de diciembre -rectificado en el BOE de 24 de febrero de 1993-), por el que se regulan las condiciones para la comercialización y libre circulación intracomunitaria de los equipos de protección individual.
- Real Decreto 159/1995, de 3 de febrero (BOE de 8 de marzo -rectificado en el BOE 22 de marzo-), por el que se modifica el R.D. 1407/1992, de 20 de noviembre, por el que se regula las condiciones para la comercialización y libre circulación intracomunitaria de los equipos de de los equipos de protección individual.
- Resolución de 28 de febrero de 2012, de la Dirección General de Empleo, por la que se registra y publica el V Convenio colectivo del sector de la construcción.

- Ley 38/1999 de 5 de Noviembre. Ordenación de la edificación.
- Real decreto 374/2001 de 6 de abril sobre la protección de la salud y seguridad de los trabajadores contra los riesgos relacionados con los agentes químicos durante el trabajo.
- Real decreto 379/2001 de 6 de abril por el que se aprueba el Reglamento de almacenamiento de productos químicos y sus instrucciones técnicas complementarias MIE-APQ-1 a la MIE-APQ-7.
- Real decreto 614/2001 de 8 de junio sobre disposiciones mínimas para la protección de la salud y seguridad de los trabajadores frente al riesgo eléctrico.
- Real Decreto 255/2003 de 28 de febrero por el que se aprueba el Reglamento sobre clasificación, envasado y etiquetado de preparados peligrosos.
- Real Decreto 836/2003 de 27 de junio (BOE de 7 de julio), por el que se aprueba una nueva Instrucción Técnica complementaria MIE-AEM-2 del Reglamento de Aparatos de elevación y manutención referente a grúas torre para obras y otras aplicaciones.
- ORDEN TAS/2947/2007, de 8 de octubre, por la que se establece el suministro a las empresas de botiquines con material de primeros auxilios en caso de accidente de trabajo, como parte de la acción protectora del sistema de la Seguridad Social.
- **V Convenio Colectivo del sector de la construcción**, en especial a los artículos y puntos tratados en el siguiente cuadro:

V Convenio Colectivo del sector de la construcción

Artículo 20.- Vigilancia y control de salud.

Artículo 68.- Jornada. La jornada ordinaria anual será la que se establece a continuación:

1.738 horas / año

Artículo 78.- Personal de capacidad disminuida.

Capítulo XII: Faltas y sanciones (en especial las relacionadas con la Seguridad y Salud de los trabajadores).

Capítulo I. Comisión Paritaria de Seguridad y Salud en el Trabajo

Libro II: Aspectos relativos a la seguridad y salud en el sector de la construcción

En general todos los Títulos, pero en especial el Título IV: Disposiciones mínimas de seguridad y salud aplicables en las obras de construcción.

- Pliego de Condiciones Técnicas de la Dirección General de Arquitectura.
- Resto de disposiciones técnicas ministeriales cuyo contenido o parte del mismo esté relacionado con la seguridad y salud.
- Ordenanzas municipales que sean de aplicación.

En especial con relación a los riesgos higiénicos:

- Real Decreto 396/2006, de 31 de marzo, por el que se establecen las disposiciones mínimas de seguridad y salud aplicables a los trabajos con riesgo de exposición al amianto.
- Real Decreto 286/2006, de 10 de marzo, sobre la protección de la salud y la seguridad de los trabajadores contra los riesgos relacionados con la exposición al ruido. (Corrección errores B.O.E. 71; 24.03.06)
- Real Decreto 665/1997, de 12 de mayo sobre la protección de los trabajadores contra los riesgos relacionados con la exposición a agentes cancerígenos durante el trabajo.
- Modificación del R.D. 665/1997 por el Real Decreto 1124/2000, del 16 de junio del Ministerio de la Presidencia.
- Real Decreto 664/1997, de 12 de mayo, sobre la protección de los trabajadores contra los riesgos relacionados con la exposición a agentes biológicos durante el trabajo.
- Orden 25 de Marzo de 1998, por la que se adapta en función al progreso técnico el Real Decreto 664/1997.
- Real Decreto 413/1997, de 21 de Marzo sobre protección operacional de trabajadores externos con riesgo de exposición a radiaciones ionizantes por intervención controlada.
- Real Decreto 374/2001 de 6 de Abril, sobre protección de los trabajadores contra los riesgos relacionados con la exposición a agentes químicos durante el trabajo. (Corrección de errores.

- B.O.E. 129; 30.05.01 y B.O.E. 149; 21.06.01)
- Real Decreto 1254/1999, de 16 de julio, por el que se aprueban medidas de control de los riesgos inherentes a los accidentes graves en los que intervengan sustancias peligrosas. (Corrección de errores B.O.E. 264; 04.11.99)
 - Real Decreto 119/2005, de 4 de febrero, por el que se modifica el Real Decreto 1254/1999, de 16 de julio, por el que se aprueban medidas de control de los riesgos inherentes a los accidentes graves en los que intervengan sustancias peligrosas.
 - Real Decreto 948/2005, de 29 de julio, por el que se modifica el Real Decreto 1254/1999, de 16 de julio, por el que se aprueban medidas de control de los riesgos inherentes a los accidentes graves en los que intervengan sustancias peligrosas.
 - Real Decreto 117/2003, de 31 de enero, sobre limitación de emisiones de compuestos orgánicos volátiles debidas al uso de disolventes en determinadas actividades.
 - Real Decreto 255/2003, de 28 de febrero, por el que se aprueba el Reglamento sobre clasificación, envasado y etiquetado de preparados peligrosos. (Corrección de errores B.O.E. 56; 05.03.03).
 - Orden PRE/3/2006, de 12 de enero, por la que se modifica el anexo VI del Reglamento sobre clasificación, envasado y etiquetado de preparados peligrosos, aprobado por el Real Decreto 255/2003, de 28 de febrero.
 - Orden PRE/164/2007, de 29 de enero, por la que se modifican los anexos II, III y V del Reglamento sobre clasificación, envasado y etiquetado de preparados peligrosos, aprobado por el Real Decreto 255/2003, de 28 de febrero.
 - Orden PRE/1648/2007, de 7 de junio, por la que se modifica el anexo VI del Reglamento sobre clasificación, envasado y etiquetado de preparados peligrosos, aprobado por el Real Decreto 255/2003, de 28 de febrero.

En especial con relación a los riesgos Ergonómicos:

- Real Decreto 487/1997, de 14 de abril por el que se aprueba las disposiciones mínimas de seguridad y salud relativas a la manipulación manual de cargas que entrañe riesgo, en particular dorso lumbares, para los trabajadores.
- Real Decreto 488/1997, de 14 de abril, sobre disposiciones mínimas de seguridad y salud relativas al trabajo con equipos que incluyen pantallas de visualización.
- Real Decreto 1311/2005, de 4 de noviembre, sobre la protección de la salud y la seguridad de los trabajadores frente a los riesgos derivados o que puedan derivarse de la exposición a vibraciones mecánicas.
- Real Decreto 330/2009, de 13 de marzo, por el que se modifica el Real Decreto 1311/2005, de 4 de noviembre, sobre la protección de la salud y la seguridad de los trabajadores frente a los riesgos derivados o que puedan derivarse de la exposición a vibraciones mecánicas.

Otra normativa específica para trabajos y operaciones Forestales:

Por la importancia e interés preventivo de la aplicación de sus disposiciones para los Trabajos Forestales, citamos las siguientes disposiciones:

- Orden de 27 de julio de 1979 del Ministerio de Agricultura: Es de aplicación a los tractores forestales de ruedas o cadenas en la homologación nacional. Esta Orden está todavía en vigor para los tractores agrícolas de cadenas, al no haber por el momento otra legislación, hasta que no se completen las directivas parciales aplicables a estos tractores, ya incluidos en la nueva Directiva 2003/37/CE.
Esta Orden contempla los ensayos a los que debe someterse la estructura de protección de los tractores, así como la obligación de realizar la inscripción de todas las unidades en el Registro Oficial de Maquinaria Agrícola.
- Reales Decretos 2140/1985 y 2028/1986 (transposición de la Directiva 74/150/CEE del Consejo, de 4 de marzo de 1974, relativa a la aproximación de las legislaciones de los Estados miembros sobre la homologación de los tractores agrícolas o forestales de ruedas).
- Decreto 3151/68, reglamento de líneas aéreas de alta tensión, donde se fija la altura mínima de estas líneas respecto a la superficie del terreno, bandas, etc., por el riesgo que supone el trabajo bajo las mismas invadiendo la zona de seguridad de éstas, durante todo el proceso de la explotación (marcado, tala, desramado, arrastre, apilamiento, carga de camiones y transporte).
- Real Decreto 1995/1978, por el que se aprueba el cuadro de enfermedades profesionales, por el

riesgo de contraer enfermedades profesionales por el empleo de productos tales como fungicidas, insecticidas, abonos, etc.; así como por el riesgo de contraer enfermedades infecciosas o parasitarias.

3.2. Obligaciones específicas para la obra proyectada

- El Real Decreto 1627/1997 de 24 de octubre se ocupa de las obligaciones del Promotor (Empresario titular del centro de trabajo según el RD 171/2004), reflejadas en los Artículos 3 y 4; Contratista (Empresario principal según el RD 171/2004), en los Artículos 7, 11, 15 y 16; Subcontratistas (Empresas concurrentes según el RD 171/2004), en el Artículo 11, 15 y 16 y Trabajadores Autónomos en el Artículo 12.
- El Estudio de Seguridad y Salud quedará incluido como documento integrante del Proyecto de Ejecución de Obra. Dicho Estudio de Seguridad y Salud será visado en el Colegio profesional correspondiente y quedará documentalmente en la obra junto con el Plan de Seguridad.
- El Real Decreto 1627/1997 indica que cada contratista deberá elaborar un Plan de Seguridad y Salud en el Trabajo.
- El Plan de Seguridad y Salud que analice, estudie, desarrolle y complemente el Estudio de Seguridad y Salud consta de los mismos apartados, así como la adopción expresa de los sistemas de producción previstos por el constructor, respetando fielmente el Pliego de Condiciones. Las propuestas de medidas alternativas de prevención incluirán la valoración económica de las mismas, que no podrán implicar disminución del importe total ni de los niveles de protección. La aprobación expresa del Plan quedará plasmada en acta firmada por el Coordinador en materia de Seguridad y Salud durante la ejecución de la obra y el representante de la empresa constructora con facultades legales suficientes o por el propietario con idéntica calificación legal.
- La Empresa Constructora (empresa principal según el RD 171/2004) cumplirá las estipulaciones preventivas del Plan de Seguridad y Salud que estará basado en el Estudio de Seguridad y Salud, respondiendo solidariamente de los daños que se deriven de la infracción del mismo por su parte o de los posibles subcontratistas o empleados.
- Se abonará a la Empresa Constructora (empresa principal según el RD 171/2004), previa certificación del Coordinador en materia de seguridad y salud durante la ejecución de la obra, las partidas incluidas en el documento Presupuesto del Plan de Seguridad y Salud. Si se implantasen elementos de seguridad no incluidos en el Presupuesto, durante la realización de la obra, éstos se abonarán igualmente a la Empresa Constructora, previa autorización del Coordinador en materia de seguridad y salud durante la ejecución de la obra.
- El Promotor vendrá obligado a abonar al Coordinador en materia de seguridad y salud durante la ejecución de la obra los honorarios devengados en concepto de aprobación del Plan de Seguridad y Salud, así como los de control y seguimiento del Plan de Seguridad y Salud.
- Para aplicar los principios de la acción preventiva, el empresario designará uno o varios trabajadores para ocuparse de dicha actividad, constituirá un Servicio de Prevención o concertará dicho servicio a una entidad especializada ajena a la Empresa.
- La definición de estos Servicios así como la dependencia de determinar una de las opciones que hemos indicado para su desarrollo, está regulado en la Ley de Prevención de Riesgos Laborales 31/95 en sus artículos 30 y 31, así como en la Orden del 27 de junio de 1997 y Real Decreto 39/1997 de 17 de enero.
- El incumplimiento por los empresarios de sus obligaciones en materia de prevención de riesgos laborales dará lugar a las responsabilidades que están reguladas en el artículo 42 de dicha Ley.
- El empresario deberá elaborar y conservar a disposición de la autoridad laboral la documentación establecida en el Artículo 23 de la Ley 31/1995, de Prevención de Riesgos Laborales.
- El empresario deberá consultar a los trabajadores la adopción de las decisiones relacionadas en el Artículo 33 de la Ley 31/1995, de Prevención de Riesgos Laborales.
- La obligación de los trabajadores en materia de prevención de riesgos está regulada en el Artículo 29 de la Ley 31/1995, de Prevención de Riesgos Laborales.
- Los trabajadores estarán representados por los Delegados de Prevención ateniéndose a los Artículos 35 y 36 de la Ley 31/1995, de Prevención de Riesgos Laborales.
Se deberá constituir un Comité de Seguridad y Salud según se dispone en los Artículos 38 y 39 de la Ley 31/1995, de Prevención de Riesgos Laborales.
Las empresas de esta obra (contratistas y subcontratistas), deberán tener en cuenta y cumplir los

requisitos exigibles a los contratistas y subcontratista, en los términos establecidos por la *LEY 32/2006, de 18 de octubre, reguladora de la subcontratación en el Sector de la Construcción* y muy en especial las especificaciones establecidas en el *CAPÍTULO II: Normas generales sobre subcontratación en el sector de la construcción, así como por el Real Decreto 1109/2007, de 24 de agosto, por el que se desarrolla la Ley 32/2006, de 18 de octubre, reguladora de la subcontratación en el Sector de la Construcción.*

DETECCIÓN Y EVALUACIÓN DE LOS RIESGOS HIGIÉNICOS Y MEDICIÓN DE LOS MISMOS:

El Contratista, está obligado a realizar las mediciones técnicas de los riesgos higiénicos, con su Servicio de Prevención, con el fin de detectar y evaluar los riesgos higiénicos previstos, o que pudieran detectarse durante la ejecución de la obra.

Se ofrece aquí una relación no exhaustiva de los mismos:

- Cantidad de oxígeno en las excavaciones de túneles o en mina.
- Presencia de gases tóxicos o explosivos, en las excavaciones de túneles, o en mina.
- Presencia de gases tóxicos en los trabajos de pocería.
- Presencia de amianto en operaciones de excavación, demolición, derribo y/o rehabilitación.
- Nivel acústico de los trabajos y de su entorno.
- Identificación y evaluación de la presencia de disolventes orgánicos en la atmósfera, (pinturas, barnices, lacas, etc.).
- Productos de limpieza utilizados en fachadas.
- Productos fluidos de aislamiento.
- Proyección de fibras.

Todas mediciones y evaluaciones necesarias para garantizar las condiciones de higiene de la obra, se realizarán mediante el uso de los aparatos técnicos especializados con control de calibración, y manejados por personal debidamente cualificado.

Los informes de estado y evaluación, serán entregados a la Coordinación de Obra y a la Dirección Facultativa, para su estudio y análisis de decisiones.

EVALUACIÓN Y DECISIÓN SOBRE ALTERNATIVAS DE SEGURIDAD A LAS INICIALMENTE PROPUESTAS POR EL PLAN DE SEGURIDAD Y SALUD

El Coordinador de Seguridad y Salud durante la ejecución de obra, siempre que lo considere conveniente y para evaluar las alternativas propuestas por el Contratista en su Plan de Seguridad, utilizará los siguientes criterios técnicos:

1º Respecto a las protecciones colectivas:

1. El montaje, mantenimiento, cambios de posición y retirada de una propuesta alternativa, no tendrán más riesgos o de mayor entidad, que los que tiene la solución de un riesgo decidido inicialmente.
2. La propuesta alternativa, no exigirá hacer un mayor número de maniobras que las exigidas por la propuesta a sustituir. Pues se entiende que a mayor número de maniobras, mayor cantidad de riesgos.
3. Una protección colectiva no será sustituida por equipos de protección individual.
4. No aumentará los costos económicos previstos.
5. No implicará un aumento del plazo de ejecución de obra.
6. No será de calidad inferior a la prevista inicialmente.
7. Las soluciones previstas, que estén comercializadas y ofrezcan garantías de buen funcionamiento, no podrán ser sustituidas por otras de tipo artesanal, (fabricadas en taller o en la obra), salvo que estas se justifiquen mediante un cálculo expreso, su representación en planos técnicos, la realización de las pruebas de carga que corresponda y la firma de un técnico competente que se responsabilice de su cambio.

2º Respecto a los equipos de protección individual:

1. Las propuestas alternativas no serán de inferior calidad a las previstas inicialmente.
2. No aumentarán los costos económicos previstos, salvo si se efectúa la presentación de una

completa justificación técnica, que razone la necesidad de un aumento de la calidad, de las prestaciones y mejore la seguridad.

3º Respecto a otros aspectos contemplados para la obra:

1. En el Plan de Seguridad y Salud, se incluirá el documento de '*Coordinación de actividades empresariales de la obra*', dando una copia del mismo a todas las empresas participantes del proceso constructivo, y cuyo contenido y estructura se ajusta a las recomendaciones de la *2ª Edición de la Guía Técnica para la Evaluación y Prevención de los Riesgos relativos a la obras de construcción*, donde se ofrecen criterios para aplicar el RD 1627/1997 en esta obra:

- Medidas concretas a implantar para controlar los riesgos derivados de la concurrencia de empresas: Para contratistas, subcontratistas y trabajadores autónomos.
- Forma de llevar a cabo la coordinación de actividades empresariales dentro de la obra: Estableciendo los medios de coordinación concretos, actuaciones encaminadas a coordinar las actuaciones de las empresa, etc.
- Definición de las obligaciones preventivas para cada una de las empresas que intervienen en la obra.
- Cauces de comunicación entre empresas y trabajadores autónomos: Implementando las TICs en las obras, y aportando herramientas que facilitan esta implantación.
- Planificación de las actividades preventivas integradas en el planning de obra: Estableciendo las fechas de implantación y retirada de los medios de protección colectiva (Barandillas, Redes, Marquesinas, Cierre de obra, etc.), de la señalización, de las instalaciones o locales anejos, etc.
- Implantación en obra del Plan de Seguridad: Definiendo responsabilidades y funciones, coordinando y protocolizando las actuaciones en la obra y estableciendo los procesos y procedimientos en materia de Seguridad y Salud durante el proceso constructivo.

CONDICIONES PARTICULARES PARA LOS AGENTES INTERVINIENTES EN EL PROCESO CONSTRUCTIVO:

A) EL COMITÉ DE SEGURIDAD Y SALUD

Si el número de trabajadores no excede de 50, no es necesaria la constitución de un Comité de Seguridad y Salud en el trabajo, no obstante se recomienda su constitución conforme a lo dispuesto en el artículo 38 de la Ley 31/1995, de 8 de noviembre, de Prevención de Riesgos Laborales, con las competencias y facultades que le reconoce el artículo 39.

B) DELEGADOS DE PREVENCIÓN (Artículo 35 de la Ley 31/1995).

1. Los Delegados de Prevención son los representantes de los trabajadores con funciones específicas en materia de prevención de riesgos en el trabajo.

Los Delegados de Prevención serán designados por y entre los representantes del personal, en el ámbito de los órganos de representación previstos en las normas a que se refiere el artículo 34 de esta Ley, con arreglo a la siguiente escala:

De 50 a 100 trabajadores	2 Delegados de Prevención
De 101 a 500 trabajadores	3 Delegados de Prevención
De 501 a 1.000 trabajadores	4 Delegados de Prevención
De 1.001 a 2.000 trabajadores	5 Delegados de Prevención
De 2.001 a 3.000 trabajadores	6 Delegados de Prevención
De 3.001 a 4.000 trabajadores	7 Delegados de Prevención
De 4.001 en adelante	8 Delegados de Prevención

En las empresas de hasta treinta trabajadores el Delegado de Prevención será el Delegado de Personal. En las empresas de treinta y uno a cuarenta y nueve trabajadores habrá un Delegado de Prevención que será elegido por y entre los Delegados de Personal.

A efectos de determinar el número de Delegados de Prevención se tendrán en cuenta los siguientes

criterios:

- a) Los trabajadores vinculados por contratos de duración determinada superior a un año se computarán como trabajadores fijos de plantilla.
- b) Los contratados por término de hasta un año se computarán según el número de días trabajados en el período de un año anterior a la designación. Cada doscientos días trabajados o fracción se computarán como un trabajador más.

Según el Art.36. de la Ley 31/1995 de Prevención de Riesgos Laborales son competencias de los Delegados de Prevención:

- a) Colaborar con la dirección de la empresa en la mejora de la acción preventiva.
- b) Promover y fomentar la cooperación de los trabajadores en la ejecución de la normativa sobre prevención de riesgos laborales.
- c) Ser consultados por el empresario, con carácter previo a su ejecución, acerca de las decisiones a que se refiere el artículo 33 de la presente Ley.
- d) Ejercer una labor de vigilancia y control sobre el cumplimiento de la normativa de prevención de riesgos laborales.

En las empresas que, de acuerdo con lo dispuesto en el apartado 2 del artículo 38 de esta Ley, no cuenten con Comité de Seguridad y Salud por no alcanzar el número mínimo de trabajadores establecido al efecto, las competencias atribuidas a aquél en la presente Ley serán ejercidas por los Delegados de Prevención.

2. En el ejercicio de las competencias atribuidas a los Delegados de Prevención, éstos estarán facultados para:

- a) Acompañar a los técnicos en las evaluaciones de carácter preventivo del medio ambiente de trabajo, así como, en los términos previstos en el artículo 40 de esta Ley, a los Inspectores de Trabajo y Seguridad Social en las visitas y verificaciones que realicen en los centros de trabajo para comprobar el cumplimiento de la normativa sobre prevención de riesgos laborales, pudiendo formular ante ellos las observaciones que estimen oportunas.
- b) Tener acceso, con las limitaciones previstas en el apartado 4 del artículo 22 de esta Ley, a la información y documentación relativa a las condiciones de trabajo que sean necesarias para el ejercicio de sus funciones y, en particular, a la prevista en los artículos 18 y 23 de esta Ley. Cuando la información está, sujeta a las limitaciones reseñadas, sólo podrá ser suministrada de manera que se garantice el respeto de la confidencialidad.
- c) Ser informados por el empresario sobre los daños producidos en la salud de los trabajadores una vez que aquél hubiese tenido conocimiento de ellos, pudiendo presentarse, aun fuera de su jornada laboral, en el lugar de los hechos para conocer las circunstancias de los mismos.
- d) Recibir del empresario las informaciones obtenidas por éste procedentes de las personas u órganos encargados de las actividades de protección y prevención en la empresa, así como de los organismos competentes para la seguridad y la salud de los trabajadores, sin perjuicio de lo dispuesto en el artículo 40 de esta Ley en materia de colaboración con la Inspección de Trabajo y Seguridad Social.
- e) Realizar visitas a los lugares de trabajo para ejercer una labor de vigilancia y control del estado de las condiciones de trabajo, pudiendo, a tal fin, acceder a cualquier zona de los mismos y comunicarse durante la jornada con los trabajadores, de manera que no se altere el normal desarrollo del proceso productivo.
- f) Recabar del empresario la adopción de medidas de carácter preventivo y para la mejora de los niveles de protección de la seguridad y la salud de los trabajadores, pudiendo a tal fin efectuar propuestas al empresario, así como al Comité de Seguridad y Salud para su discusión en el mismo.
- g) Proponer al órgano de representación de los trabajadores la adopción del acuerdo de paralización de actividades a que se refiere el apartado 3 del artículo 21.
- h) Realizar visitas a los lugares de trabajo para ejercer una labor de vigilancia y control del estado de las condiciones de trabajo, pudiendo, a tal fin, acceder a cualquier zona de los mismos y comunicarse durante la jornada con los trabajadores, de manera que no se altere el normal desarrollo del proceso productivo.

- i) Recabar del empresario la adopción de medidas de carácter preventivo y para la mejora de los niveles de protección de la seguridad y la salud de los trabajadores, pudiendo a tal fin efectuar propuestas al empresario, así como al Comité de Seguridad y Salud para su discusión en el mismo.
- j) Proponer al órgano de representación de los trabajadores la adopción del acuerdo de paralización de actividades a que se refiere el apartado 3 del artículo 21.

3. Los informes que deban emitir los Delegados de Prevención a tenor de lo dispuesto en la letra c) del apartado 1 de este artículo deberán elaborarse en un plazo de quince días, o en el tiempo imprescindible cuando se trate de adoptar medidas dirigidas a prevenir riesgos inminentes. Transcurrido el plazo sin haberse emitido el informe, el empresario podrá poner en práctica su decisión.

4. La decisión negativa del empresario a la adopción de las medidas propuestas por el Delegado de Prevención a tenor de lo dispuesto en la letra f) del apartado 2 de este artículo deberá ser motivada. En las empresas que, de acuerdo con lo dispuesto en el apartado 2 del artículo 38 de esta Ley, no cuenten con Comité de Seguridad y Salud por no alcanzar el número mínimo de trabajadores establecido al efecto, las competencias atribuidas a aquél en la presente Ley serán ejercidas por los Delegados de Prevención.

C) LOS SERVICIOS DE PREVENCIÓN (Artículos 30 y 31 de la Ley 31/1995)

1. En cumplimiento del deber de prevención de riesgos profesionales, el empresario designará uno o varios trabajadores para ocuparse de dicha actividad, constituirá un servicio de prevención o concertará dicho servicio con una entidad especializada ajena a la empresa.

2. Los trabajadores designados deberán tener la capacidad necesaria, disponer del tiempo y de los medios precisos y ser suficientes en número, teniendo en cuenta el tamaño de la empresa, así como los riesgos a que están expuestos los trabajadores y su distribución en la misma, con el alcance que se determine en las disposiciones a que se refiere la letra e) del apartado 1 del artículo 6 de la presente Ley.

Los trabajadores a que se refiere el párrafo anterior colaborarán entre sí y, en su caso, con los servicios de prevención.

3. Para la realización de la actividad de prevención, el empresario deberá facilitar a los trabajadores designados el acceso a la información y documentación a que se refieren los artículos 18 y 23 de la presente Ley.

4. Los trabajadores designados no podrán sufrir ningún perjuicio derivado de sus actividades de protección y prevención de los riesgos profesionales en la empresa. En el ejercicio de esta función, dichos trabajadores gozarán, en particular, de las garantías que para los representantes de los trabajadores establecen las letras a), b) y c) del artículo 68 y el apartado 4 del artículo 56 del texto refundido de la Ley del Estatuto de los Trabajadores.

Esta garantía alcanzará también a los trabajadores integrantes del servicio de prevención, cuando la empresa decida constituirlo de acuerdo con lo dispuesto en el artículo siguiente.

Los trabajadores a que se refieren los párrafos anteriores deberán guardar sigilo profesional sobre la información relativa a la empresa a la que tuvieran acceso como consecuencia del desempeño de sus funciones.

5. En las empresas de menos de seis trabajadores, el empresario podrá asumir personalmente las funciones señaladas en el apartado 1, siempre que desarrolle de forma habitual su actividad en el centro de trabajo y tenga la capacidad necesaria, en función de los riesgos a que estén expuestos los trabajadores y la peligrosidad de las actividades, con el alcance que se determine en las disposiciones a que se refiere la letra e) del apartado 1 del artículo 6 de la presente Ley.

6. El empresario que no hubiere concertado el Servicio de prevención con una entidad especializada ajena a la empresa deberá someter su sistema de prevención al control de una auditoría o evaluación externa, en los términos que reglamentarios establecidos.

Los Servicios de prevención ajenos, según Artículo 19 del Real Decreto 39/1997 deberán asumir directamente el desarrollo de las funciones señaladas en el apartado 3 del artículo 31 de la Ley de Prevención de Riesgos Laborales que hubieran concertado, teniendo presente la integración de la prevención en el conjunto de actividades de la empresa y en todos los niveles jerárquicos de la misma, sin perjuicio de que puedan subcontratar los servicios de otros profesionales o entidades cuando sea necesario para la realización de actividades que requieran conocimientos especiales o instalaciones de gran complejidad.

Por otro lado el apartado 3 del Artículo 31 de la Ley de Prevención de Riesgos Laborales establece:

7. Los servicios de prevención deberán estar en condiciones de proporcionar a la empresa el asesoramiento y apoyo que precise en función de los tipos de riesgo en ella existentes y en lo referente a:

- a) El diseño, aplicación y coordinación de los planes y programas de actuación preventiva.
- b) La evaluación de los factores de riesgo que puedan afectar a la seguridad y la salud de los trabajadores en los términos previstos en el artículo 16 de esta Ley.
- c) La determinación de las prioridades en la adopción de las medidas preventivas adecuadas y la vigilancia de su eficacia.
- d) La información y formación de los trabajadores.
- e) La prestación de los primeros auxilios y planes de emergencia.
- f) La vigilancia de la salud de los trabajadores en relación con los riesgos derivados del trabajo.

D) RECURSOS PREVENTIVOS EN LA OBRA

D1) Funciones que deberán realizar.

Conforme se establece en el Capítulo IV, artículo 32 bis (añadido a la Ley 31/1995 por las modificaciones introducidas por la Ley de reforma del marco normativo de la prevención de riesgos laborales), estos deberán:

- a) Tener la capacidad suficiente
- b) Disponer de los medios necesarios
- c) Ser suficientes en número

Deberán vigilar el cumplimiento de las actividades preventivas, debiendo permanecer en el centro de trabajo durante el tiempo que se mantenga la situación que determine su presencia.

La presencia de los recursos preventivos en esta obra servirá para garantizar el estricto cumplimiento de los métodos de trabajo y, por lo tanto, el control del riesgo.

En el documento de la Memoria de este Estudio de Seguridad y Salud se especifican detalladamente aquellas unidades de esta obra en las que desde el proyecto se considera que puede ser necesaria su presencia por alguno de estos motivos:

- a) Porque los riesgos pueden verse agravados o modificados en el desarrollo del proceso o la actividad, por la concurrencia de operaciones diversas que se desarrollan sucesiva o simultáneamente y que hagan preciso el control de la correcta aplicación de los métodos de trabajo.
- b) Porque se realizan actividades o procesos que reglamentariamente son considerados como peligrosos o con riesgos especiales.

Serán trabajadores de la empresa designados por el contratista, que poseerán conocimientos, cualificación y experiencia necesarios en las actividades o procesos por los que ha sido necesaria su presencia y contarán con la formación preventiva necesaria y correspondiente, como mínimo a las funciones de nivel básico.

D2) Forma de llevar a cabo la presencia de los recursos preventivos.

Para dar cumplimiento al Artículo segundo del RD 604/2006 sobre *Modificación del Real Decreto 1627/1997*, por el que se introduce una disposición adicional única en el RD 1627/1997, la forma de llevar a cabo la presencia de los recursos preventivos se realizará del siguiente modo:

- En el documento de la *Memoria de Seguridad* se detallan las unidades de obra para las que es necesaria su presencia, (en función de los Artículo 1 apartado Ocho del *R.D. 604/2006*).
- Si en una unidad de obra es requerida su presencia, igualmente en el documento de la *Memoria de Seguridad* se especifican muy detalladamente mediante un **check-list**, las actividades de Vigilancia y Control que deberá realizar el recurso preventivo.
- Cuando, como resultado de la vigilancia, observe un deficiente cumplimiento de las actividades preventivas, dará las instrucciones necesarias para el correcto e inmediato cumplimiento de las

actividades preventivas y pondrá tales circunstancias en conocimiento del contratista para que éste adopte las medidas necesarias para corregir las deficiencias observadas, si éstas no hubieran sido aún subsanadas.

- Cuando, como resultado de la vigilancia, observe ausencia, insuficiencia o falta de adecuación de las medidas preventivas, deberá poner tales circunstancias en conocimiento del contratista, que procederá de manera inmediata a la adopción de las medidas necesarias para corregir las deficiencias y en su caso a la propuesta de modificación del plan de seguridad y salud en los términos previstos en el artículo 7.4 del RD 1627/1997.

3.3. Obligaciones en relación a la ley 32/2006

A) Registro de Empresas Acreditadas.

Tal como se establece en el *Artículo 3 del RD 1109/2007*, las empresas de esta obra, con carácter previo al inicio de su intervención en el proceso de subcontratación como contratistas o subcontratistas estarán inscritas en el "*Registro de empresas contratistas*", dependiente de la autoridad laboral competente.

A tal fin deberán proporcionar a su Comitente, al Coordinador de Seguridad y/o en su caso a la Dirección Facultativa su "**Clave individualizada de identificación registral**".

Las empresas comitentes exigirán esta certificación relativa a dicha inscripción en el Registro, a todas sus empresas subcontratistas dentro del mes anterior al inicio de la ejecución del contrato.

La certificación deberá ser oficial, es decir emitida por el órgano competente en el plazo máximo de diez días naturales desde la recepción de la solicitud y tal como se establece en la actual normativa, tendrá efectos con independencia de la situación registral posterior de la empresa afectada.

La exigencia de este certificado por la empresa comitente será obligatoria en la obra, para cumplir con el deber de vigilar el cumplimiento por dicha empresa subcontratista de las obligaciones establecidas en el *artículo 4, apartados 1 y 2, de la Ley 32/2006, de 18 de octubre*.

Con dicho acto, la empresa comitente quedará exonerada legalmente durante la vigencia del contrato y con carácter exclusivo para esta obra de construcción, de la responsabilidad prevista en el artículo 7.2 de la citada Ley, para el supuesto de incumplimiento por dicho subcontratista de las obligaciones de acreditación y registro.

B) Porcentaje mínimo de trabajadores contratados con carácter indefinido.

Las empresas que sean contratadas o subcontratadas habitualmente para la realización de trabajos en

la obra deberán contar, en los términos que se establecen en el RD 1109/2007, con un número de trabajadores contratados con carácter indefinido no inferior al 30 por ciento de su plantilla.

No obstante, tal como se establece en el *Art. 4 de la ley 32/2006*, se admiten los siguientes porcentajes mínimos de trabajadores contratados con carácter indefinido: **no será inferior al 30%**.

A efectos del cómputo del porcentaje de trabajadores contratados con carácter indefinido que se establece, se han aplicado las siguientes reglas:

a) Se toma como período de referencia los doce meses naturales completos anteriores al momento del cálculo.

No obstante, en empresas de nueva creación se tomarán como período de referencia los meses naturales completos transcurridos desde el inicio de su actividad hasta el momento del cálculo, aplicando las reglas siguientes en función del número de días que comprenda el período de referencia.

b) La plantilla de la empresa se calculará por el cociente que resulta de dividir por trescientos sesenta y cinco el número de días trabajados por todos los trabajadores por cuenta ajena de la empresa.

c) El número de trabajadores contratados con carácter indefinido se calculará por el cociente

que resulte de dividir por trescientos sesenta y cinco el número de días trabajados por trabajadores contratados con tal carácter, incluidos los fijos discontinuos.

d) Los trabajadores a tiempo parcial se computarán en la misma proporción que represente la duración de su jornada de trabajo respecto de la jornada de trabajo de un trabajador a tiempo completo comparable.

e) A efectos del cómputo de los días trabajados previsto en las letras anteriores, se contabilizarán tanto los días efectivamente trabajados como los de descanso semanal, los permisos retribuidos y días festivos, las vacaciones anuales y, en general, los períodos en que se mantenga la obligación de cotizar

f) En las cooperativas de trabajo asociado se computarán a estos efectos tanto a los trabajadores por cuenta ajena como a los socios trabajadores. Los socios trabajadores serán computados de manera análoga a los trabajadores por cuenta ajena, atendiendo a:

- a) La duración de su vínculo social.
- b) Al hecho de ser socios trabajadores a tiempo completo o a tiempo parcial, y
- c) A que hayan superado la situación de prueba o no.

La empresa comitente recibirá justificación documental por escrito mediante acta en el momento de formalizar la subcontratación, y en la que se manifieste el cumplimiento de los porcentajes anteriores.

C) Formación de recursos humanos de las empresas.

De conformidad con lo previsto en el artículo 10 de la Ley 32/2006, de 18 de octubre, las empresas de la obra deberán velar por que todos los trabajadores que presten servicios tengan la formación necesaria y adecuada a su puesto de trabajo o función en materia de prevención de riesgos laborales, de forma que conozcan los riesgos y las medidas para prevenirlos.

Conforme se especifica en el V Convenio colectivo del sector de la construcción, el requisito de formación de los recursos humanos a que se refiere el *Artículo 4.2 a) de la Ley 32/2006, de 18 de octubre* y en el *RD 1109/2007*, se justificará en esta obra por todas las empresas participantes mediante alguna de estas condiciones:

a) Tarjeta Profesional de la Construcción: Conforme lo establecido en el artículo 10.3 de la citada Ley 32/2006 y como forma de acreditar la formación específica recibida por los trabajadores en materia de prevención de riesgos laborales, será exigible la cartilla o carné profesional mediante la denominada 'Tarjeta Profesional de la Construcción' (TPC), cuyo objetivo es implantarse como única vía de acreditación y es la preferentemente exigible en esta obra.

b) Certificación por el empresario: Que la organización preventiva del empresario expida certificación sobre la formación específica impartida a todos los trabajadores de la empresa que presten servicios en las obras de construcción.

c) Que se acredite la integración de la prevención de riesgos en las actividades y decisiones: Que se acredite que la empresa cuenta con personas que, conforme al plan de prevención de riesgos de aquella, ejercen funciones de dirección y han recibido la formación necesaria para integrar la prevención de riesgos laborales en el conjunto de sus actividades y decisiones.

La formación se podrá recibir en cualquier entidad acreditada por la Fundación Laboral de la Construcción, la autoridad laboral o educativa para impartir formación en materia de prevención de riesgos laborales, deberá tener una duración no inferior a diez horas e incluirá, al menos, los siguientes contenidos:

- 1.º Riesgos laborales y medidas de prevención y protección en el Sector de la Construcción.
- 2.º Organización de la prevención e integración en la gestión de la empresa.
- 3.º Obligaciones y responsabilidades.
- 4.º Costes de la siniestralidad y rentabilidad de la prevención.

5.º Legislación y normativa básica en prevención.

D) Libro de subcontratación

Cada contratista, con carácter previo a la subcontratación con un subcontratista o trabajador autónomo de parte de la obra que tenga contratada, deberá obtener un *Libro de Subcontratación* habilitado que se ajuste al modelo establecido.

El Libro de Subcontratación será habilitado por la autoridad laboral correspondiente.

Se anotará en el mismo a la persona responsable de la coordinación de seguridad y salud en la fase de ejecución de la obra así como cualquier cambio de coordinador de seguridad y salud que se produjera durante la ejecución de la obra, conforme se establece en el RD 337/2010.

En dicho *Libro de subcontratación* el contratista deberá reflejar, por orden cronológico desde el comienzo de los trabajos, y con anterioridad al inicio de estos, todas y cada una de las subcontrataciones realizadas en la obra con empresas subcontratistas y trabajadores autónomos incluidos en el ámbito de ejecución de su contrato, conteniendo todos los datos que se establecen en el *Real Decreto 1109/2007* y en el *Artículo 8.1 de la Ley 32/2006*.

El contratista deberá conservar el Libro de Subcontratación en la obra de construcción hasta la completa terminación del encargo recibido del promotor. Asimismo, deberá conservarlo durante los cinco años posteriores a la finalización de su participación en la obra.

Con ocasión de cada subcontratación, el contratista deberá proceder del siguiente modo:

a) En todo caso, deberá comunicar la subcontratación anotada al coordinador de seguridad y salud, con objeto de que éste disponga de la información y la transmita a las demás empresas contratistas de la obra, en caso de existir, a efectos de que, entre otras actividades de coordinación, éstas puedan dar cumplimiento a lo dispuesto en artículo 9.1 de la Ley 32/2006, de 18 de octubre, en cuanto a la información a los representantes de los trabajadores de las empresas de sus respectivas cadenas de subcontratación.

b) También en todo caso, deberá comunicar la subcontratación anotada a los representantes de los trabajadores de las diferentes empresas incluidas en el ámbito de ejecución de su contrato que figuren identificados en el Libro de Subcontratación.

c) Cuando la anotación efectuada suponga la ampliación excepcional de la subcontratación prevista en el *artículo 5.3 de la Ley 32/2006, de 18 de octubre*, además de lo previsto en las dos letras anteriores, el contratista deberá ponerlo en conocimiento de la autoridad laboral competente mediante la remisión, en el plazo de los cinco días hábiles siguientes a su aprobación por la dirección facultativa, de un informe de ésta en el que se indiquen las circunstancias de su necesidad y de una copia de la anotación efectuada en el Libro de Subcontratación.

d) En las obras de edificación a las que se refiere la *Ley 38/1999, de 5 de noviembre, de Ordenación de la Edificación*, una vez finalizada la obra, el contratista entregará al director de obra una copia del Libro de Subcontratación debidamente cumplimentado, para que lo incorpore al Libro del Edificio. El contratista conservará en su poder el original.

Procedimiento a realizar en cada subcontratación





E) Libro registro en las obras de construcción.

De conformidad con lo dispuesto en el artículo 8.3 de la Ley 32/2006, de 18 de octubre, la obligación de la empresa principal de disponer de un libro registro en el que se refleje la información sobre las empresas contratistas y subcontratistas que compartan de forma continuada un mismo centro de trabajo, establecida en el artículo 42.4 del Estatuto de los Trabajadores, aprobado por Real Decreto Legislativo 1/1995, de 24 de marzo, es cumplida en esta obra de construcción incluida en el ámbito de aplicación de la Ley 32/2006, de 18 de octubre, mediante la disposición y llevanza del **Libro de Subcontratación por cada empresa contratista**.

F) Modificaciones del Real Decreto 1627/1997, de 24 octubre, por el que se establecen las disposiciones mínimas de seguridad y salud en las obras de construcción y que son tenidas en cuenta en esta obra.

Anotaciones en el libro de incidencias:

Efectuada una anotación en el libro de incidencias, el coordinador en materia de seguridad y salud durante la ejecución de la obra o, cuando no sea necesaria la designación de coordinador, la dirección facultativa, deberán notificarla al contratista afectado y a los representantes de los trabajadores de éste. En el caso de que la anotación se refiera a cualquier incumplimiento de las advertencias u observaciones previamente anotadas en dicho libro por las personas facultadas para ello, deberá remitirse una copia a la Inspección de Trabajo y Seguridad Social en el plazo de veinticuatro horas. En todo caso, deberá especificarse si la anotación efectuada supone una reiteración de una advertencia u observación anterior o si, por el contrario, se trata de una nueva observación.

3.4. Seguros

SEGURO DE RESPONSABILIDAD CIVIL Y TODO RIESGO DE CONSTRUCCIÓN Y MONTAJE.

- Será preceptivo en la obra, que los técnicos responsables dispongan de cobertura de responsabilidad civil profesional; asimismo el Empresario Principal (Contratista) debe disponer de cobertura de responsabilidad civil en el ejercicio de su actividad industrial, cubriendo el riesgo inherente a su actividad como constructor por los daños a terceras personas de los que pueda resultar responsabilidad civil extra-contractual a su cargo, por hechos nacidos de culpa o negligencia; imputables al mismo o a personas de las que debe responder; se entiende que esta responsabilidad civil debe quedar ampliada al campo de la responsabilidad civil patronal.
- La Empresa Principal (Contratista) viene obligado a la contratación de su cargo en la modalidad de todo riesgo a la construcción durante el plazo de ejecución de la obra con ampliación de un período de mantenimiento de un año, contado a partir de la fecha de terminación definitiva de la

obra.

4. Condiciones facultativas

4.1. Coordinador de Seguridad y Salud

- Esta figura de la Seguridad y Salud fue creada mediante los Artículos 3, 4, 5 y 6 de la Directiva 92/57 C.E.E. -Disposiciones mínimas de seguridad y salud que deben aplicarse a las obras de construcciones temporales o móviles-. El Real Decreto 1627/1997 de 24 de octubre transpone a nuestro Derecho Nacional esta normativa incluyendo en su ámbito de aplicación cualquier obra pública o privada en la que se realicen trabajos de construcción o ingeniería civil.
- En el Artículo 3 del Real Decreto 1627/1997 se regula la figura de los Coordinadores en materia de seguridad y salud, cuyo texto se transcribe a continuación:

Artículo 3. Designación de los coordinadores en materia de seguridad y salud.

1. En las obras incluidas en el ámbito de aplicación del Real Decreto 1627/97, cuando en la elaboración del proyecto de obra intervengan varios proyectistas, el promotor (Empresario titular del centro de trabajo según RD 171/2004) designará un coordinador en materia de seguridad y de salud durante la elaboración del proyecto de obra.
2. Cuando en la ejecución de la obra intervenga más de una empresa, o una empresa y trabajadores autónomos o diversos trabajadores autónomos, el promotor (Empresario titular del centro de trabajo según RD 171/2004), antes del inicio de los trabajos o tan pronto como se constate dicha circunstancia, designará un coordinador en materia de seguridad y salud durante la ejecución de la obra.
3. La designación de los coordinadores en materia de seguridad y salud durante la elaboración del proyecto de obra y durante la ejecución de la obra podrá recaer en la misma persona.
4. La designación de los coordinadores no eximirá al promotor (Empresario titular del centro de trabajo según RD 171/2004) de sus responsabilidades.

En el artículo 8 del Real Decreto 1627/1997 igualmente se reflejan los principios generales aplicables al proyecto de obra.

Además, conforme se establece en el Real decreto 1109/2007, el Coordinador de Seguridad deberá:

- a) Ser conocedor de la "*Clave individualizada de identificación registra*" de todas las empresas participantes en la obra.
- b) Con relación al libro de subcontratación: Exigir a cada contratista la obligación de comunicar la subcontratación anotada al Coordinador de seguridad y salud.
- c) Con relación a las anotaciones en el libro de incidencias: Efectuada una anotación en el libro de incidencias, el Coordinador en materia de seguridad y salud durante la ejecución de la obra, la notificará al contratista afectado y a los representantes de los trabajadores de éste.
En el caso de que la anotación se refiera a cualquier incumplimiento de las advertencias u observaciones previamente anotadas en dicho libro por las personas facultadas para ello, remitirá una copia a la Inspección de Trabajo y Seguridad Social en el plazo de veinticuatro horas. En todo caso, especificará si la anotación efectuada supone una reiteración de una advertencia u observación anterior o si, por el contrario, se trata de una nueva observación.

4.2. Obligaciones en relación con la seguridad específicas para la obra proyectada relativas a contratistas, subcontratistas y trabajadores autónomos

La Empresa contratista con la ayuda de colaboradores, cumplirá y hará cumplir las obligaciones de Seguridad y Salud, y que son de señalar las siguientes obligaciones:

- a) Cumplir y hacer cumplir en la obra, todas las obligaciones exigidas por la legislación vigente.
- b) Transmitir las consideraciones en materia de seguridad y prevención a todos los trabajadores propios, a las empresas subcontratistas y los trabajadores autónomos de la obra, y hacerla cumplir con las condiciones expresadas en los documentos de la Memoria y Pliego, en los términos establecidos en este apartado.
- c) Entregar a todos los trabajadores de la obra independientemente de su afiliación empresarial, subcontratada o autónoma, los equipos de protección individual especificados en la Memoria, para que puedan utilizarse de forma inmediata y eficaz, en los términos establecidos en este mismo apartado.
- d) Montar a su debido tiempo todas las protecciones colectivas establecidas, mantenerlas en buen estado, cambiarlas de posición y retirarlas solo cuando no sea necesaria, siguiendo el protocolo establecido.
- e) Montar a tiempo las instalaciones provisionales para los trabajadores, mantenerles en buen estado de confort y limpieza, hacer las reposiciones de material fungible y la retirada definitiva. Estas instalaciones podrán ser utilizadas por todos los trabajadores de la obra, independientemente de si son trabajadores propios, subcontratistas o autónomos.
- f) Conforme se establece en el V *CONVENIO GENERAL DE LA CONSTRUCCIÓN*, en su *Artículo 18.- Ingreso en el trabajo*: Se prohíbe emplear a trabajadores menores de 18 años para la ejecución de trabajos en esta obra, sin perjuicio de lo establecido en el artículo 25 referente al contrato para la formación.

Por lo tanto y atendiendo a dicho artículo, los trabajadores menores de 18 años en esta obra, no podrán ser contratados salvo mediante un **contrato de formación (Art. 25.4)**.

Para dichos trabajadores, se deberá establecer un riguroso control y seguimiento en obra, tal como se establece en la LPRL, en el *Artículo 27: Protección de los menores* :

- Antes de la incorporación al trabajo de jóvenes menores de dieciocho años, y previamente a cualquier modificación importante de sus condiciones de trabajo, deberá efectuar una evaluación de los puestos de trabajo a desempeñar por los mismos, a fin de determinar la naturaleza, el grado y la duración de su exposición, en cualquier actividad susceptible de presentar un riesgo específico al respecto, a agentes, procesos o condiciones de trabajo que puedan poner en peligro la seguridad o la salud de estos trabajadores.
- A tal fin, la evaluación tendrá especialmente en cuenta los riesgos específicos para la seguridad, la salud y el desarrollo de los jóvenes derivados de su falta de experiencia, de su inmadurez para evaluar los riesgos existentes o potenciales y de su desarrollo todavía incompleto.
- En todo caso, se informará a dichos jóvenes y a sus padres o tutores que hayan intervenido en la contratación, conforme a lo dispuesto en la letra *b) del artículo 7 del texto refundido de la Ley del Estatuto de los Trabajadores*, aprobado por el Real Decreto Legislativo 1/1995, de 24 de marzo, de los posibles riesgos y de todas las medidas adoptadas para la protección de su seguridad y salud.

Menores de 18 años NO PUEDEN
<ul style="list-style-type: none">• Realizar trabajos nocturnos (20.00 PM a 6:00 AM)• Realizar más de 8 horas de trabajo• Realizar horas extraordinarias• Manejar un vehículo de motor• Operar una carretilla elevadora• Manejar y / o utilizar maquinaria de obra accionada por motor.• Colaborar en trabajos de demolición o apuntalamiento• Trabajar donde exista riesgo de exposición a radiación (en presencia de trabajos de soldadura)

Menores de 18 años SI DEBEN
<ul style="list-style-type: none">• Cumplir todas las normas de seguridad establecidas• Usar y mantener los equipos de protección individual que se le faciliten, atendiendo a las instrucciones dadas• Informar de inmediato a su superior sobre

- Trabajar a una altura superior a 4,00 m, a no ser que se encuentre en piso continuo, estable y suficientemente protegido.
- Trabajar en andamios.
- Transportar a brazo cargas superiores a 20kg.
- Transportar con carretilla cargas superiores a 40kg.

que detectase.

g) Observar una vigilancia especial con aquellas mujeres embarazadas que trabajen en obra, de tal manera que no se vean expuestas a riesgos que puedan causar daños o secuelas.

Mujeres embarazadas NO PUEDEN

- Realizar trabajos nocturnos (20.00 PM a 6:00 AM)
- Realizar más de 8 horas de trabajo
- Realizar horas extraordinarias
- Colaborar en trabajos de demolición o apuntalamiento
- Trabajar donde exista riesgo de exposición a radiación (en presencia de trabajos de soldadura)
- Trabajar en lugares o actividades donde exista riesgo de caídas al mismo nivel o a distinto nivel.
- Trabajar en lugares o actividades donde exista el riesgo de golpes o atrapamientos
- Trabajar en andamios.
- Transportar a brazo cargas

Mujeres embarazadas SI DEBEN

- Cumplir todas las normas de seguridad establecidas
- Usar y mantener los equipos de protección individual que se le faciliten, atendiendo a las instrucciones dadas
- Rechazar trabajos que puedan suponer un riesgo para su salud
- Informar de inmediato a su superior sobre cualquier peligro de seguridad o salud que detectase.

h) Cumplir lo expresado en el apartado de actuaciones en caso de accidente laboral.

i) Informar inmediatamente a la Dirección de Obra de los accidentes, tal como se indica en el apartado comunicaciones en caso de accidente laboral.

j) Disponer en la obra de un acopio suficiente de todos los artículos de prevención nombrados en la Memoria y en las condiciones expresadas en la misma.

k) Establecer los itinerarios de tránsito de mercancías y señalizarlos debidamente.

l) Colaborar con la Dirección de Obra para encontrar la solución técnico-preventiva de los posibles imprevistos del Proyecto o bien sea motivados por los cambios de ejecución o bien debidos a causas climatológicas adversas, y decididos sobre la marcha durante las obras.

Además de las anteriores obligaciones, la empresa contratista deberá hacerse cargo de:

1º-REDACTAR EL PLAN DE SEGURIDAD Y SALUD:

Redactar el Plan de Seguridad, basándose en el Estudio de Seguridad. Una vez finalizado, lo presentará al Coordinador de Seguridad y Salud para su aprobación.

2º INFORMAR A LA DIRECCIÓN GENERAL DE TRABAJO DE LA APERTURA DEL CENTRO Y DEL PLAN DE SEGURIDAD:

Conforme establece el Real Decreto 337/2010 Artículo tercero (*Modificación del Real Decreto 1627/1997*), la comunicación de apertura del centro de trabajo a la autoridad laboral competente será previa al comienzo de los trabajos y se presentará únicamente por los empresarios que tengan la consideración de contratistas. La comunicación de apertura incluirá el plan de seguridad y salud.

3º- COMUNICACIÓN A LAS EMPRESAS CONCURRENTES (SUBCONTRATISTAS) Y TRABAJADORES AUTÓNOMOS DEL PLAN DE SEGURIDAD:

Entregar a las Empresas Subcontratistas el anexo del Plan de Seguridad y Salud que afecte a su

actividad, así como las Normas de Seguridad y Salud específicas para los trabajadores que desarrollan dicha actividad.

Se solicitará a todas las empresas subcontratistas la aceptación de las prescripciones establecidas en el Plan de Seguridad para las diferentes unidades de obra que les afecte.

4º-COMUNICACIÓN A LAS EMPRESAS CONCURRENTES (SUBCONTRATISTAS) Y TRABAJADORES AUTÓNOMOS DE LA CONCURRENCIA DE VARIAS EMPRESAS EN UN MISMO CENTRO DE TRABAJO Y DE SUS ACTUACIONES:

Se comunicará a las Empresas concurrentes y Trabajadores Autónomos de las situaciones de concurrencia de actividades empresariales en el centro de trabajo y su participación en tales situaciones en la medida en que repercuta en la seguridad y salud de los trabajadores por ellos representados.

En dicha comunicación se solicitará a todas las empresas concurrentes (subcontratistas) información por escrito cuando alguna de las empresas genere riesgos calificados como graves o muy graves.

5º-NOMBRAMIENTO DEL TÉCNICO DE SEGURIDAD Y SALUD:

Nombrará el representante de la Empresa Contratista, en materia de Seguridad y Salud, del Técnico de Seguridad y Salud en ejecución de obra con carácter exclusivo para esta obra.

6º- NOMBRAMIENTO POR PARTE DE LAS EMPRESAS CONCURRENTES (SUBCONTRATISTAS) DE SUS REPRESENTANTES DE SEGURIDAD Y SALUD:

Deberá exigir que cada Empresa Subcontratista nombre a su Representante de Seguridad y Salud en ejecución de obra con carácter exclusivo para la misma.

7º-NOMBRAMIENTO DE LOS RECURSOS PREVENTIVOS DE LA OBRA:

Designará a los trabajadores que actuarán como Recursos Preventivos en la obra.

8º-NOMBRAMIENTO DE LA COMISIÓN DE SEGURIDAD Y SALUD EN OBRA:

Formalizará el Nombramiento de la Comisión de Seguridad y Salud en Obra que estará integrada por:

- Técnico de Seguridad y Salud en ejecución de obra designado por la Empresa Contratista
- Recursos Preventivos.
- Representantes de Seguridad y Salud designados por las Empresas Subcontratistas o trabajadores Autónomos.
- Coordinador de Seguridad y Salud en fase de ejecución de la obra nombrado por el Promotor.

Estos miembros se irán incorporando o cesando según se inicie o finalice la actividad de la empresa a la que representan.

9º-CONTROL DE PERSONAL DE OBRA:

El control del Personal en la obra se realizará conforme se especifica en este Pliego de Condiciones Particulares: *Procedimiento para el control de acceso de personal a la obra.*

OBLIGACIONES EN MATERIA DE SEGURIDAD Y SALUD QUE DEBEN DESARROLLAR CADA UNA DE LAS DIFERENTES PERSONAS QUE INTERVIENEN EN EL PROCESO CONSTRUCTIVO:

(Las empresas de prevención, la dirección facultativa, la administración, la inspección, los propios subcontratistas, los trabajadores autónomos, etc. dispondrán de esta información.)

A) OBLIGACIONES DEL COORDINADOR DE SEGURIDAD.

El Coordinador de Seguridad y Salud, conforme especifica el R.D. 1627/97 será el encargado de coordinar las diferentes funciones especificadas en el Artículo 9, así como aprobar el Plan de Seguridad.

El Coordinador en materia de seguridad y salud durante la fase de ejecución de obras será designado por el Empresario titular del centro de trabajo (Promotor), conforme se especifica en el Artículo 3 apartado 2 de dicho R.D. 1627/97.

En dicho Artículo 9, quedan reflejadas las "Obligaciones del Coordinador en materia de seguridad y salud durante la ejecución de la obra":

a) Coordinar la aplicación de los principios generales de prevención y de seguridad:

1º. Al tomar las decisiones técnicas y de organización con el fin de planificar los distintos trabajos o fases de trabajo que vayan a desarrollarse simultánea o sucesivamente.

2º. Al estimar la duración requerida para la ejecución de estos distintos trabajos o fases de trabajo.

b) Coordinar las actividades de la obra para garantizar que el Empresario Principal (contratista) y en su caso, las empresas concurrentes (subcontratistas) y los trabajadores autónomos apliquen de manera coherente y responsable los principios de la acción preventiva que se recogen en el artículo 15 de la Ley de Prevención de Riesgos Laborales durante la ejecución de la obra y, en particular, en las tareas o actividades a que se refiere el artículo 10 de este Real Decreto.

c) Aprobar el plan de seguridad y salud elaborado por el Empresario Principal (contratista) y, en su caso, las modificaciones introducidas en el mismo. Conforme a lo dispuesto en el último párrafo del apartado 2 del artículo 7, la dirección facultativa asumirá esta función cuando no fuera necesaria la designación de coordinador.

d) Organizar la coordinación de actividades empresariales prevista en el artículo 24 de la Ley de Prevención de Riesgos Laborales y ahora desarrollada por el RD 171/2004.

e) Coordinar las acciones y funciones de control de la aplicación correcta de los métodos de trabajo.

f) Adoptar las medidas necesarias para que sólo las personas autorizadas puedan acceder a la obra. La dirección facultativa asumirá esta función cuando no fuera necesaria la designación de coordinador.

A tenor de lo establecido en el RD 171/2004 por el que se desarrolla el Artículo 24 de la Ley 31/1995 de Prevención de Riesgos Laborales, y según establece el Artículo 3 del RD 171/2004, el Coordinador de actividades empresariales (en la obra Coordinador de Seguridad y Salud según la disposición adicional primera apartado -c- del RD 171/2004) garantizará el cumplimiento de:

a) La aplicación coherente y responsable de los principios de la acción preventiva establecidos en el artículo 15 de la Ley 31/1995, por las empresas concurrentes en el centro de trabajo.

b) La aplicación correcta de los métodos de trabajo por las empresas concurrentes en el centro de trabajo.

c) El control de las interacciones de las diferentes actividades desarrolladas en el centro de trabajo, en particular cuando puedan generarse riesgos calificados como graves o muy graves o cuando se desarrollen en el centro de trabajo actividades incompatibles entre sí por su incidencia en la seguridad y salud de los trabajadores.

d) La adecuación entre los riesgos existentes en el centro de trabajo que puedan afectar a los trabajadores de las empresas concurrentes y las medidas aplicadas para su prevención.

Conforme se indica en el Artículo 8 del RD 171/2004, deberá dar instrucciones a las empresas concurrentes de la obra.

Además en esta obra deberá autorizar el uso de Medios Auxiliares y Equipos de trabajo con anterioridad a su utilización.

Con relación a las atribuciones específicas recogidas en el RD 1109/2007, deberá:

a) Ser conocedor de la "*Clave individualizada de identificación registral*" de todas las empresas participantes en la obra.

b) Exigir a cada contratista la obligación de comunicar la subcontratación anotada al Coordinador de seguridad y salud.

c) Efectuada una anotación en el libro de incidencias, notificarla al contratista afectado y a los representantes de los trabajadores de éste.

En el caso de que la anotación se refiera a cualquier incumplimiento de las advertencias u observaciones previamente anotadas en dicho libro por las personas facultadas para ello, remitirá una copia a la Inspección de Trabajo y Seguridad Social en el plazo de veinticuatro horas. En todo caso, especificará si la anotación efectuada supone una reiteración de una advertencia u observación anterior o si, por el contrario, se trata de una nueva observación.

B) OBLIGACIONES DEL TÉCNICO DE SEGURIDAD.

El representante de la Empresa Contratista, en materia de Seguridad y Salud, será el Técnico de Seguridad y Salud en ejecución de obra. Las funciones específicas del Técnico de Seguridad y Salud en ejecución de obra, las cuales comprenderán como mínimo:

- Intermediar entre la Empresa Contratista y el Coordinador de Seguridad y Salud en fase de ejecución de la obra o Dirección Facultativa de la misma.
- Cumplir las especificaciones del Plan de Seguridad y Salud, y hacerlas cumplir.
- Programar y Coordinar las medidas de prevención a instalar en obra según la marcha de la misma. Todo ello con el Coordinador de Seguridad y Salud.
- Complimentar y hacer complimentar la documentación, controles y actas del sistema organizativo implantado en obra.
- Formar parte como miembro y presidente de la Comisión de Seguridad y Salud en obra y participar en las reuniones mensuales de la misma.
- Realizar el control y seguimiento de las medidas de prevención de riesgos laborales afectas a la obra.
- Para poder ejercer de Técnico de Seguridad y Salud se deberá contar con la titulación de Director de ejecución de obras (Arquitecto Técnico), así como contar con la suficiente formación y práctica en materia de Seguridad y Salud, realizando las funciones a pie de obra.

El Técnico de Seguridad y Salud en ejecución de obra remitirá una copia de la Autorización del uso de Protecciones colectivas y de la Autorización del uso de Medios, del reconocimiento médico a:

- el Coordinador de Seguridad y Salud ó Dirección Facultativa,
- la Empresa Subcontratista,
- los Servicios de Prevención de la Empresa Contratista, y
- a la Comisión de Seguridad y Salud en obra.

C) OBLIGACIONES DE LOS REPRESENTANTES DE SEGURIDAD.

Cada empresa Subcontratista nombrará a su Representante de Seguridad y Salud en ejecución de obra con carácter exclusivo para la misma, las funciones específicas del Representante de Seguridad y Salud en ejecución de obra, las cuales comprenderán como mínimo:

- Intermediar entre el Técnico de Seguridad y Salud de la Empresa Contratista y la suya propia en materia de Seguridad y Salud.
- Cumplir y hacer cumplir las especificaciones del Plan de Seguridad que afectaran a los trabajadores de su empresa en su especialidad.
- Atender los requerimientos e instrucciones dados por el Coordinador de Seguridad y Salud o Dirección Facultativa.
- Complimentar la documentación, controles y actas requeridas por el Técnico de Seguridad y Salud de la Empresa Contratista.
- Formar parte como miembro de la Comisión de Seguridad y Salud en obra y participar en las reuniones mensuales de la misma.
- Realizar el control y seguimiento de las medidas de prevención de riesgos laborales afectas a su especialidad.
- Fomentar entre sus compañeros la mentalización y cumplimiento de las medidas de protección personales y colectivas.
- Para poder asumir o ejercer el cargo de Representante de Seguridad y Salud en ejecución de obras, deberá ser el encargado o jefe de colla, disponer de suficiente formación y práctica en materia de Seguridad y Salud, y realizar sus funciones con presencia a pie de obra.

D) OBLIGACIONES DE LA COMISIÓN DE SEGURIDAD.

La Comisión de Seguridad y Salud de obra comprenderán como mínimo las siguientes funciones:

- Control y Seguimiento de las especificaciones del Plan de Seguridad y Salud de la obra.
- Participación en la programación de las medidas de Prevención a implantar según la marcha de los trabajos.
- Expresar su opinión sobre posibles mejoras en los sistemas de trabajo y prevención de riesgos previstos en el Plan.

- Recibir y entregar la documentación establecida en el sistema organizativo de Seguridad y Salud de la obra.
- Recibir de los Servicios de Prevención de la Empresa Contratista la información periódica que proceda con respecto a su actuación en la obra.
- Analizar los accidentes ocurridos en obra, así como las situaciones de riesgo reiterado o peligro grave.
- Cumplir y hacer cumplir las medidas de seguridad adoptadas.
- Fomentar la participación y colaboración del personal de obra para la observancia de las medidas de prevención.
- Comunicar cualquier riesgo advertido y no anulado en obra.
- Se reunirán mensualmente, elaborando un Acta de Reunión mensual.

E) OBLIGACIONES QUE DEBERÁ REALIZAR LA EMPRESA PRINCIPAL (CONTRATISTA) Y LAS EMPRESAS CONCURRENTES (SUBCONTRATAS) DE ESTA OBRA EN MATERIA DE SEGURIDAD Y SALUD

1. El Empresario Principal (contratista principal) elaborará un Plan de Seguridad y Salud, en el que incluirá las unidades de obra realizadas. Para ello se tendrá presente por un lado el Estudio de Seguridad proporcionado por el Empresario titular del centro de trabajo (Promotor), y por otro lado la propia evaluación inicial de Riesgos de esta Empresa Principal.

El empresario Principal antes del inicio de la actividad en su centro de trabajo, está obligado a exigir formalmente (Artículo 10 RD 171/2004) a las empresas Concurrentes y trabajadores autónomos, acreditación por escrito de que disponen de la evaluación de los riesgos y de planificación de la actividad preventiva y si dichas empresas han cumplido sus obligaciones de formación e información a los trabajadores.

A estos efectos, las subcontratas y trabajadores autónomos desarrollarán el apartado correspondiente al Plan de Seguridad de sus respectivas unidades de obra, partiendo igualmente por un lado del Estudio de Seguridad proporcionado por el Empresario titular del centro de trabajo (Promotor), y por otro lado de la propia evaluación inicial de Riesgos de cada empresa o actividad.

El Plan de Seguridad y Salud, del empresario principal se modificará en su caso adaptándolo, en virtud de las propuestas y documentación presentadas por cada Empresa Concurrente y trabajador autónomo. De este modo el Plan de Seguridad y Salud recogerá y habrá tenido en cuenta:

- a) La información recibida del empresario Titular por medio del Estudio de Seguridad o Estudio Básico.
- b) La evaluación inicial de riesgos del empresario Principal.
- c) La evaluación inicial de riesgos de los empresarios concurrentes y trabajadores autónomos.
- d) Los procedimientos de trabajo adaptados a las características particularizadas de la obra de cada empresa concurrente y trabajador autónomo extraídos de sus respectivas evaluaciones iniciales de riesgos.

Así pues, el Plan de Seguridad y Salud de esta obra constituirá una verdadera evaluación de riesgos adaptada a la realidad de la obra y servirá como instrumento básico para la ordenación de la actividad preventiva de la obra.

2. Conforme establece el Artículo 11 del RD 1627/97, los contratistas y subcontratistas (es decir Empresa Principal y Empresas Concurrentes según la Ley 171/2004) deberán:

- a) Aplicar los principios de la acción preventiva que se recogen en el artículo 15 de la Ley de Prevención de Riesgos Laborales, en particular al desarrollar las tareas o actividades indicadas en el artículo 10 del presente Real Decreto.
- b) Cumplir y hacer cumplir a su personal lo establecido en el plan de seguridad y salud al que se refiere el artículo 7.
- c) Cumplir la normativa en materia de prevención de riesgos laborales, teniendo en cuenta, en su caso, las obligaciones sobre coordinación de actividades empresariales previstas en el artículo 24 de la Ley de Prevención de Riesgos Laborales, así como cumplir las disposiciones mínimas establecidas en el anexo IV del presente Real Decreto, durante la ejecución de la obra.
- d) Informar y proporcionar las instrucciones adecuadas a los trabajadores autónomos sobre todas las medidas que hayan de adoptarse en lo que se refiere a su seguridad y salud en la obra.
- e) Atender las indicaciones y cumplir las instrucciones del coordinador en materia de seguridad y de salud durante la ejecución de la obra o, en su caso, de la dirección facultativa.

3. A tenor de lo dispuesto en el Artículo 4 de la Ley 171/2004, cuando en un mismo centro de trabajo desarrollen actividades trabajadores de dos o más empresas, éstas deberán cooperar en la aplicación de la normativa de prevención de riesgos laborales:

a) Deberán informarse recíprocamente sobre los riesgos específicos de las actividades que desarrollen en el centro de trabajo que puedan afectar a los trabajadores de las otras empresas concurrentes en el centro, en particular sobre aquellos que puedan verse agravados o modificados por circunstancias derivadas de la concurrencia de actividades. La información deberá ser suficiente y habrá de proporcionarse antes del inicio de las actividades, cuando se produzca un cambio en las actividades concurrentes que sea relevante a efectos preventivos y cuando se haya producido una situación de emergencia. La información se realizará por escrito cuando alguna de las empresas genere riesgos calificados como graves o muy graves.

b) Cuando, como consecuencia de los riesgos de las actividades concurrentes, se produzca un accidente de trabajo, el empresario deberá informar de aquél a los demás empresarios presentes en el centro de trabajo.

c) Cuando en un mismo centro de trabajo desarrollen actividades trabajadores de dos o más empresas, los empresarios deberán comunicarse de inmediato toda situación de emergencia susceptible de afectar a la salud o la seguridad de los trabajadores de las empresas presentes en el centro e trabajo.

d) Deberán informarse recíprocamente sobre los riesgos específicos de las actividades que desarrollen en el centro de trabajo que puedan afectar a los trabajadores de las otras empresas concurrentes en el centro, debiendo ser tenida en cuenta por los diferentes empresarios concurrentes en la evaluación de los riesgos y en la planificación de su actividad preventiva, considerando los riesgos que, siendo propios de cada empresa, surjan o se agraven precisamente por las circunstancias de concurrencia en que las actividades se desarrollan.

e) Cada empresario deberá informar a sus trabajadores respectivos de los riesgos derivados de la concurrencia de actividades empresariales en el mismo centro de trabajo.

4. Conforme establece el Artículo 9 del RD 171/2004, los empresarios Concurrentes incluidos el Empresario Principal deberán:

- Tener en cuenta la información recibida del empresario Titular del centro de trabajo (Promotor), es decir tener presente el Estudio de Seguridad y Salud proporcionado por el promotor para determinar la evaluación de los riesgos en la elaboración de sus respectivos Planes de Seguridad y Salud o parte que le corresponda del Plan de Seguridad, así como para la Planificación de su actividad preventiva en las que evidentemente también habrá tenido en cuenta la Evaluación inicial de Riesgos de su propia empresa.
- Tener en cuenta las instrucciones impartidas por el Coordinador de Seguridad y Salud.
- Comunicar a sus trabajadores respectivos la información e instrucciones recibidas del Coordinador de Seguridad y Salud.

5. El Empresario Principal (contratista principal) deberá vigilar el cumplimiento de la normativa de prevención de riesgos laborales por parte de las empresas contratista y subcontratistas.

6. Los contratistas y los subcontratistas (es decir Empresa Principal y Empresas Concurrentes según la Ley 171/2004) serán responsables de la ejecución correcta de las medidas preventivas fijadas en el plan de seguridad y salud en lo relativo a las obligaciones que les correspondan a ellos directamente o, en su caso, a los trabajadores autónomos por ellos contratados.

Además, los contratistas y los subcontratistas (es decir Empresa Principal y Empresas Concurrentes según la Ley 171/2004) responderán solidariamente de las consecuencias que se deriven del incumplimiento de las medidas previstas en el plan, en los términos del apartado 2 del artículo 42 de la Ley de Prevención de Riesgos Laborales.

7. Las responsabilidades de los coordinadores, de la dirección facultativa y del Empresario titular del centro de trabajo (promotor) no eximirán de sus responsabilidades a los contratistas y a los subcontratistas (es decir a la Empresa Principal y a las Empresas Concurrentes según la Ley 171/2004).

8. Conforme se establece en la *LEY 32/2006, de 18 de octubre, reguladora de la subcontratación en*

el Sector de la Construcción, todas las empresas de esta obra deberán en sus contratos tener presente el CAPÍTULO II Normas generales sobre subcontratación en el sector de la construcción y en especial las establecidas en el Artículo 4. *Requisitos exigibles a los contratistas y subcontratistas*, para todos los contratos que se celebren, en régimen de subcontratación, en la ejecución de los siguientes trabajos realizados en esta obra de construcción:

Excavación; movimiento de tierras; construcción; montaje y desmontaje de elementos prefabricados; acondicionamientos o instalaciones; transformación; rehabilitación; reparación; desmantelamiento; derribo; mantenimiento; conservación y trabajos de pintura y limpieza; saneamiento.

9. Conforme se establece en el RD 1109/2007, deberán:

- Con carácter previo al inicio de su intervención en el proceso de subcontratación como contratistas o subcontratistas estarán inscritas en el "*Registro de empresas contratistas*".
- Proporcionar a su Comitente, al Coordinador de Seguridad y/o en su caso a la Dirección Facultativa su "**Clave individualizada de identificación registral**".
- Contar, en los términos que se establecen en dicho RD 1109/2007, con un número de trabajadores contratados con carácter indefinido no inferior al 30 por ciento de su plantilla.
- No obstante, tal como se establece en el *Art. 4 de la ley 32/2006*, se admiten los siguientes porcentajes mínimos de trabajadores contratados con carácter indefinido: **no será inferior al 30%**.
- De conformidad con lo previsto en el artículo 10 de la Ley 32/2006, de 18 de octubre, y tal como se ha descrito anteriormente, las empresas de la obra deberán velar por que todos los trabajadores que presten servicios tengan la formación necesaria y adecuada a su puesto de trabajo o función en materia de prevención de riesgos laborales, de forma que conozcan los riesgos y las medidas para prevenirlos.
- Cada contratista, con carácter previo a la subcontratación con un subcontratista o trabajador autónomo de parte de la obra que tenga contratada, deberá obtener un *Libro de Subcontratación* habilitado que se ajuste al modelo establecido.

F) OBLIGACIONES DE LOS TRABAJADORES AUTÓNOMOS.

Conforme establece el Artículo 12 del RD 1627/97, los trabajadores autónomos deberán tener presente:

1. Los trabajadores autónomos estarán obligados a:

- a) Aplicar los principios de la acción preventiva que se recogen en el artículo 15 de la Ley de Prevención de Riesgos Laborales, en particular al desarrollar las tareas o actividades indicadas en el artículo 10 del presente Real Decreto.
- b) Cumplir las disposiciones mínimas de seguridad y salud establecidas en el anexo IV del presente Real Decreto, durante la ejecución de la obra.
- c) Cumplir las obligaciones en materia de prevención de riesgos que establece para los trabajadores el artículo 29, apartados 1 y 2, de la Ley de Prevención de Riesgos Laborales.
- d) Ajustar su actuación en la obra conforme a los deberes de coordinación de actividades empresariales establecidos en el artículo 24 de la Ley de Prevención de Riesgos Laborales, participando en particular en cualquier medida de actuación coordinada que se hubiera establecido.
- e) Utilizar equipos de trabajo que se ajusten a lo dispuesto en el Real Decreto 1215/1997, de 18 de julio, por el que se establecen las disposiciones mínimas de seguridad y salud para la utilización por los trabajadores de los equipos de trabajo, y las modificaciones introducidas por el RD 2177/2004 de 12 de noviembre en materia de trabajos temporales en altura.
- f) Elegir y utilizar equipos de protección individual en los términos previstos en el Real Decreto 773/1997, de 30 de mayo, sobre disposiciones mínimas de seguridad y salud relativas a la utilización por los trabajadores de equipos de protección individual.
- g) Atender las indicaciones y cumplir las instrucciones del coordinador en materia de seguridad y de salud durante la ejecución de la obra o, en su caso, de la dirección facultativa.

2. Los trabajadores autónomos deberán cumplir lo establecido en el plan de seguridad y salud.

3. Conforme establece el Artículo 9 del RD 171/2004, los Trabajadores autónomos deberán:

- Tener en cuenta la información recibida del empresario Titular del centro de trabajo (Promotor), es decir tener presente el Estudio de Seguridad y Salud proporcionado por el promotor para determinar la evaluación de los riesgos en la elaboración de su Planificación de su actividad preventiva en la obra en las que evidentemente también habrá tenido en cuenta su Evaluación inicial de Riesgos que como trabajador autónomo deberá tener.
- Tener en cuenta las instrucciones impartidas por el Coordinador de Seguridad y Salud.
- Comunicar a sus trabajadores respectivos (si los tuviere) la información e instrucciones recibidas del Coordinador de Seguridad y Salud.

G) OBLIGACIONES DE LOS RECURSOS PREVENTIVOS.

Conforme se establece en el Capítulo IV, artículo 32 bis (añadido a la Ley 31/1995 por las modificaciones introducidas por la Ley de reforma del marco normativo de la prevención de riesgos laborales) y sus posteriores modificaciones mediante el RD 604/2006, estos deberán vigilar el cumplimiento de las actividades preventivas, debiendo permanecer en el centro de trabajo durante el tiempo que se mantenga la situación que determine su presencia.

De este modo la presencia de los recursos preventivos en esta obra servirá para garantizar el estricto cumplimiento de los métodos de trabajo y, por lo tanto, el control del riesgo.

De las actividades de vigilancia y control realizadas en la obra, el recurso preventivo estará obligado conforme se establece en el RD 604/2006 a tomar las decisiones siguientes:

- Cuando, como resultado de la vigilancia, observe un deficiente cumplimiento de las actividades preventivas, dará las instrucciones necesarias para el correcto e inmediato cumplimiento de las actividades preventivas y pondrá tales circunstancias en conocimiento del contratista para que éste adopte las medidas necesarias para corregir las deficiencias observadas, si éstas no hubieran sido aún subsanadas.
- Cuando, como resultado de la vigilancia, observe ausencia, insuficiencia o falta de adecuación de las medidas preventivas, deberá poner tales circunstancias en conocimiento del contratista, que procederá de manera inmediata a la adopción de las medidas necesarias para corregir las deficiencias y en su caso a la propuesta de modificación del plan de seguridad y salud en los términos previstos en el artículo 7.4 del RD 1627/1997

4.3. Estudio de Seguridad y Estudio Básico de Seguridad y Salud

- Los Artículos 5 y 6 del Real Decreto 1627/1997 regulan el contenido mínimo de los documentos que forman parte de dichos estudios, así como por quién deben de ser elaborados, los cuales reproducimos a continuación:

Artículo 5. Estudio de seguridad y salud.

El estudio de seguridad y salud a que se refiere el apartado 1 del artículo 4 será elaborado por el técnico competente designado por el promotor (Empresario titular del centro de trabajo según RD 171/2004). Cuando deba existir un coordinador en materia de seguridad y salud durante la elaboración del proyecto de obra, le corresponderá a éste elaborar o hacer que se elabore, bajo su responsabilidad, dicho estudio.

1. El estudio contendrá, como mínimo, los siguientes documentos:

a) Memoria descriptiva de los procedimientos, equipos técnicos y medios auxiliares que hayan de utilizarse o cuya utilización pueda preverse; identificación de los riesgos laborales que puedan ser evitados, indicando a tal efecto las medidas técnicas necesarias para ello; relación de los riesgos laborales que no puedan eliminarse conforme a lo señalado anteriormente, especificando las medidas preventivas y protecciones técnicas tendentes a controlar y reducir dichos riesgos y valorando su eficacia, en especial cuando se propongan medidas alternativas.

Asimismo, se incluirá la descripción de los servicios sanitarios y comunes de que deberá estar dotado

el centro de trabajo de la obra, en función del número de trabajadores que vayan a utilizarlos.

En la elaboración de la memoria habrán de tenerse en cuenta las condiciones del entorno en que se realice la obra, así como la tipología y características de los materiales y elementos que hayan de utilizarse, determinación del proceso constructivo y orden de ejecución de los trabajos.

b) Pliego de condiciones particulares en el que se tendrán en cuenta las normas legales y reglamentarias aplicables a las especificaciones técnicas propias de la obra de que se trate, así como las prescripciones que se habrán de cumplir en relación con las características la utilización y la conservación de las máquinas, útiles herramientas, sistemas y equipos preventivos.

c) Planos en los que se desarrollarán los gráficos y esquemas necesarios para la mejor definición y comprensión de las medidas preventivas definidas en la memoria, con expresión de las especificaciones técnicas necesarias.

d) Mediciones de todas aquellas unidades o elementos de seguridad y salud en el trabajo que hayan sido definidos o proyectados.

e) Presupuesto que cuantifique el conjunto de gastos previstos para la aplicación y ejecución del estudio de seguridad y salud.

2. Dicho estudio deberá formar parte del proyecto de ejecución de obra o, en su caso, del proyecto de obra, ser coherente con el contenido del mismo y recoger las medidas preventivas adecuadas a los riesgos que conlleve la realización de la obra.

3. El presupuesto para la aplicación y ejecución del estudio de seguridad y salud deberá cuantificar el conjunto de gastos previstos, tanto por lo que se refiere a la suma total como a la valoración unitaria de elementos, con referencia al cuadro de precios sobre el que se calcula. Sólo podrán figurar partidas alzadas en los casos de elementos u operaciones de difícil previsión.

Las mediciones, calidades y valoración recogidas en el presupuesto del estudio de seguridad y salud podrán ser modificadas o sustituidas por alternativas propuestas por el contratista (empresario principal) según el RD 171/2004 en el plan de seguridad y salud a que se refiere el artículo 7, previa justificación técnica debidamente motivada, siempre que ello no suponga disminución del importe total, ni de los niveles de protección contenidos en el estudio. A estos efectos el presupuesto del estudio de seguridad y salud deberá ir incorporado al presupuesto general de la obra como un capítulo más del mismo.

No se incluirán en el presupuesto del estudio de seguridad y salud los costes exigidos por la correcta ejecución profesional de los trabajos, conforme a las normas reglamentarias en vigor y los criterios técnicos generalmente admitidos, emanados de organismos especializados.

4. El estudio de seguridad y salud a que se refieren los apartados anteriores deberá tener en cuenta en su caso, cualquier tipo de actividad que se lleve a cabo en la obra, debiendo estar localizadas e identificadas las zonas en las que se presten trabajos incluidos en uno o varios de los apartados del anexo II, así como sus correspondientes medidas específicas.

5. En todo caso, en el estudio de seguridad y salud se contemplarán también las previsiones y las informaciones útiles para efectuar en su día en las debidas condiciones de seguridad y salud, los previsibles trabajos posteriores.

Artículo 6. Estudio básico de seguridad y salud.

1. El estudio básico de Seguridad y Salud a que se refiere el apartado 2 del artículo 4 será elaborado por el técnico competente designado por el promotor (Empresario titular del centro de trabajo según RD 171/2004). Cuando deba existir un coordinador en materia de Seguridad y Salud durante la elaboración del proyecto de obra, le corresponderá a éste elaborar o hacer que se elabore, bajo su responsabilidad, dicho estudio.

2. El estudio básico deberá precisar las normas de seguridad y salud aplicables a la obra. A tal efecto, deberá contemplar la identificación de los riesgos laborales que puedan ser evitados, indicando las medidas técnicas necesarias para ello; relación de los riesgos laborales que no puedan eliminarse conforme a lo señalado anteriormente, especificando las medidas preventivas y protecciones técnicas tendentes a controlar y reducir dichos riesgos y valorando su eficacia, en especial cuando se propongan medidas alternativas. En su caso, tendrá en cuenta cualquier otro tipo de actividad que se lleve a cabo en la misma, y contendrá medidas específicas relativas a los trabajos incluidos en uno o varios de los apartados del anexo II.

3. En el estudio básico se contemplarán también las previsiones y las informaciones útiles para efectuar en su día, en las debidas condiciones de seguridad y salud, los previsibles trabajos posteriores.

Todos los documentos exigibles y su contenido han sido desarrollados para la obra objeto de este Estudio de Seguridad y forman parte del mismo.

4.4. Requisitos respecto a la cualificación profesional, formación e información preventiva consulta y participación del personal de obra

- La Empresa Principal (contratista) queda obligada a transmitir las informaciones necesarias a todo el personal que intervenga en la obra, con el objetivo de que todos los trabajadores de la misma tengan un conocimiento de los riesgos propios de su actividad laboral, así como de las conductas a adoptar en determinadas maniobras, y del uso correcto de las protecciones colectivas y de los equipos de protección individual necesarios.
- Independientemente de la información de tipo convencional que reciban los trabajadores, la Empresa les transmitirá la información específica necesaria, que tendrán los siguientes objetivos:
- Conocer los contenidos preventivos establecidos en este documento en materia de Seguridad y Salud.
- Comprender y aceptar su aplicación.
- Crear entre los trabajadores, un auténtico ambiente de prevención de riesgos laborales.
- Esta empresa Principal (contratista) permitirá la participación a los trabajadores, en el marco de todas las cuestiones que afecten a la seguridad y a la salud en el trabajo, recogiendo sugerencias y propuestas de mejoras de los niveles de protección de la seguridad y la salud a lo largo de la ejecución de la obra.

1º) ESTABLECIMIENTO DE UN PLAN DE FORMACIÓN:

Se establecerá mediante las Fichas del Procedimiento constructivo de todas las unidades de la obra. A cada operario deberá entregarse la Ficha de Procedimiento constructivo de las faenas y tareas que desempeña, para que tenga conocimiento y sepa como realizar la práctica habitual de sus funciones dentro de las medidas de seguridad establecidas en la Planificación de la actividad preventiva de la obra.

La Ficha de procedimiento incluye:

- El proceso práctico constructivo de realización de la unidad de obra en cuestión.
- Las medidas preventivas a adoptar para realizar la misma con las debidas garantías de seguridad.
- Los medios auxiliares necesarios para la realización de dicha unidad de obra.
- Las Protecciones colectivas necesarias.
- Los EPIS necesarios.
- Incluye también las fichas de la Maquinaria empleada, Talleres, Operadores, etc. que garantizan la información necesaria sobre todo el proceso.
- Al incluir todas las Fichas de Procedimiento necesarias en el proceso constructivo de la obra, estamos estableciendo en definitiva el Plan de Formación., y se establece como ha de llevarse a cabo las operaciones de trabajo y se justifican todas las medidas de seguridad adoptadas.

2º) FORMACIÓN DE LOS RECURSOS HUMANOS:

Conforme se establece en el Artículo 10. *Acreditación de la formación preventiva de los trabajadores de la Ley 32/2006, de 18 de octubre, reguladora de la subcontratación en el Sector de la Construcción*, las empresas de esta obra velarán para que todos los trabajadores que presten servicios en el ámbito de la misma, tengan la formación necesaria y adecuada a su puesto de trabajo o función en materia de prevención de riesgos laborales, de forma que conozcan los riesgos y las medidas para prevenirlos.

Conforme se especifica en el V Convenio colectivo del sector de la construcción, el requisito de formación de los recursos humanos a que se refiere el *Artículo 4.2 a) de la Ley 32/2006, de 18 de octubre* y en el *RD 1109/2007*, se justificará en esta obra por todas las empresas participantes mediante alguna de estas condiciones:

a) Tarjeta Profesional de la Construcción: Conforme lo establecido en el artículo 10.3 de la citada Ley 32/2006 y como forma de acreditar la formación específica recibida por los trabajadores en materia de prevención de riesgos laborales, será exigible la cartilla o carné profesional mediante la denominada 'Tarjeta Profesional de la Construcción' (TPC), cuyo objetivo es implantarse como única vía de acreditación y es la preferentemente exigible en esta obra.

b) Certificación por el empresario: Que la organización preventiva del empresario expida certificación sobre la formación específica impartida a todos los trabajadores de la empresa que presten servicios en las obras de construcción.

c) Que se acredite la integración de la prevención de riesgos en las actividades y decisiones: Que se acredite que la empresa cuenta con personas que, conforme al plan de prevención de riesgos de aquélla, ejercen funciones de dirección y han recibido la formación necesaria para integrar la prevención de riesgos laborales en el conjunto de sus actividades y decisiones.

La formación se podrá recibir en cualquier entidad acreditada por la autoridad laboral la propia Fundación Laboral de la Construcción u otra autoridad educativa para impartir formación en materia de prevención de riesgos laborales, deberá tener una duración no inferior a diez horas e incluirá, al menos, los siguientes contenidos:

- 1.º Riesgos laborales y medidas de prevención y protección en el Sector de la Construcción.
- 2.º Organización de la prevención e integración en la gestión de la empresa.
- 3.º Obligaciones y responsabilidades.
- 4.º Costes de la siniestralidad y rentabilidad de la prevención.
- 5.º Legislación y normativa básica en prevención.

Además de dicha formación, a cada operario se entregará para su conocimiento y dentro de las medidas de seguridad establecidas en la Planificación de la actividad preventiva, los manuales siguientes:

- Manual de primeros auxilios.
- Manual de prevención y extinción de incendios.
- Simulacros.

Estos Manuales permitirán a los operarios tener conocimiento sobre las actuaciones y buenas prácticas en el caso de primeros auxilios o en caso de emergencia.

El simulacro de emergencia incluido en la información, permitirá el entrenamiento del operario para estar preparado a hacer frente a situaciones de emergencia.

La entrega de esta documentación a los trabajadores se justificará en un Acta.

También se informará a las empresas concurrentes (subcontratistas) y trabajadores autónomos sobre las Medidas de Emergencia, las Actuaciones en caso de Riesgo grave e Inminente.

También se les hará entrega de los Manuales de Primeros Auxilios y del Manual de Emergencia que tendrá vigor durante el desarrollo de la obra.

Cualquier trabajador que se incorpore a obra como mínimo habrá recibido las instrucciones básicas impartidas por los Servicios de Prevención de la Empresa Principal (Contratista) o el Técnico de Seguridad y Salud a pie de obra. Los trabajadores dejarán constancia con su firma en el Acta correspondiente.

3º) INFORMACIÓN A LOS TRABAJADORES:

Se reunirá al personal de Obra y se le informará y entregará documentación sobre el proceso constructivo, los Riesgos que entraña, los equipos de protección Individual y Colectivo a utilizar por cada uno.

La empresa Principal (contratista) transmitirá las informaciones necesarias a todo el personal que

intervenga en la obra, con el objetivo de que todos los trabajadores de la misma, tengan un conocimiento de los riesgos propios de su actividad laboral, así como de las conductas a adoptar en determinadas maniobras, y del uso correcto de las protecciones colectivas y de los equipos de protección individual necesarios.

Cuando los trabajadores se incorporen en la obra se les hará entrega de estas normas, debiendo firmarlas para dejar constancia en el Acta correspondiente de esta entrega.

Todo ello realizado con el fin de informar y concienciar a los trabajadores de los riesgos intrínsecos de su actividad y hacerlos partícipes de la seguridad integral de la obra.

También informará sobre las Medidas de Emergencia, las Actuaciones en caso de Riesgo grave e Inminente.

Hará entrega de los Manuales de Primeros Auxilios y del Manual de Emergencia.

Independientemente de la información de tipo convencional que reciban los trabajadores, la Empresa les transmitirá la información específica necesaria, que tendrán los siguientes objetivos:

- a) Conocer los contenidos preventivos establecidos en este documento en materia de Seguridad y Salud.
- b) Comprender y aceptar su aplicación.
- c) Crear entre los trabajadores, un auténtico ambiente de prevención de riesgos laborales.

Independientemente de la información de tipo convencional que reciban los trabajadores de las empresas concurrentes (subcontratistas) y autónomos, la Empresa Principal (contratista) les transmitirá la información específica necesaria, que tendrán los siguientes objetivos:

- a) Conocer los contenidos preventivos establecidos en este documento en materia de Seguridad y Salud.
- b) Comprender y aceptar su aplicación
- c) Crear entre los trabajadores, un auténtico ambiente de prevención de riesgos laborales.

4º) ESTABLECIMIENTO DE UN SISTEMA DE CONSULTA Y PARTICIPACIÓN DE LOS TRABAJADORES:

Aquí se determina como y de qué modo funcional y operativo, la empresa Principal (contratista) permite y regula la participación a los trabajadores, en el marco de todas las cuestiones que afecten a la Seguridad y a la Salud en el trabajo en esta obra, para ello le dará unas - *Fichas de sugerencia de mejora* -, de tal manera que en ellas el trabajador pueda hacer sugerencias y propuestas de mejoras de los niveles de protección de la Seguridad y la Salud a lo largo de la ejecución de la obra.

4.5. Vigilancia de la Salud

4.5.1. Accidente laboral

Actuaciones

- El accidente laboral debe ser identificado como un fracaso de la prevención de riesgos. Estos fracasos puede ser debidos a multitud de causas, entre las que destacan las de difícil o nulo control, por estar influidas de manera importante por el factor humano.
- En caso de accidente laboral se actuará de la siguiente manera:
 - a) El accidentado es lo más importante y por tanto se le atenderá inmediatamente para evitar la progresión o empeoramiento de las lesiones.
 - b) En las caídas a diferente nivel se inmovilizará al accidentado.
 - c) En los accidentes eléctricos, se extremará la atención primaria en la obra, aplicando las técnicas especiales de reanimación hasta la llegada de la ambulancia.
 - d) En caso de gravedad manifiesta, se evacuará al herido en camilla y ambulancia.
Se evitará, siempre que la gravedad del accidentado lo permita y según el buen criterio de las personas que le atienden, el traslado con transportes particulares por la incomodidad y riesgo que implica.
 - e) Se publicará la infraestructura sanitaria de la obra, para garantizar la atención correcta a los

accidentados y su más cómoda y segura evacuación en caso de accidente. Para ello se instalarán una serie de rótulos con caracteres visibles a 2 m., de distancia, en el que se informe a los trabajadores sobre el centro asistencial más próximo, su dirección, teléfonos de contacto, itinerario, etc.

NOTIFICACIÓN DE ACCIDENTES :

Al margen de la exigencia Administrativa si la hubiera, se levantará un Acta del Accidente. El objetivo fundamental de la formalización de este documento es dejar constancia documental de los posibles accidentes que puedan ocurrir en la obra.

Deberá ser cumplimentado con la mayor brevedad posible para que forme parte de las diligencias a cumplimentar en caso de accidente con consecuencia de daños personales. En este caso se transcribirán al Libro de Incidencias los hechos acaecidos.

INVESTIGACIÓN DE ACCIDENTES:

Al margen de la exigencia Administrativa si la hubiera, se realizará una Investigación de Accidentes. El objetivo fundamental de la formalización de este documento es dejar constancia documental de la investigación de los posibles accidentes que puedan ocurrir en la obra.

Deberá ser cumplimentado con la mayor brevedad posible.

Comunicaciones

Comunicaciones en caso de accidente laboral:

A) Accidente leve.

- Al Coordinador de Seguridad y Salud.
- A la Dirección de Obra, para investigar las causas y adoptar las medidas correctoras adecuadas.
- A la Autoridad Laboral según la legislación vigente.

B) Accidente grave.

- Al Coordinador de seguridad y salud.
- A la Dirección de Obra, para investigar las causas y adoptar las medidas correctoras adecuadas.
- A la Autoridad Laboral según la legislación vigente.

C) Accidente mortal.

- Al Juzgado de Guardia.
- Al Coordinador de Seguridad y Salud.
- A la Dirección de Obra, para investigar las causas y adoptar las medidas correctoras adecuadas.
- A la Autoridad Laboral según la legislación vigente.

Actuaciones administrativas

Normativa reguladora:

- Orden de 16 de diciembre de 1987, por la que se establecen nuevos modelos para la notificación de accidentes de trabajo.
- Orden TAS/2926/2002, de 19 de noviembre, por la que se establecen nuevos modelos para la notificación de los accidentes de trabajo y se posibilita su transmisión por procedimiento electrónico (Corrección de errores B.O.E. 294; 09.12.02 y B.O.E. 33; 07.02.03)

- Resolución de 26 de noviembre de 2002, de la Subsecretaría, por la que se regula la utilización del Sistema de Declaración Electrónica de Accidentes de Trabajo (Delt@) que posibilita la transmisión por procedimiento electrónico de los nuevos modelos para la notificación de accidentes de trabajo, aprobados por la Orden TAS/2926/2002, de 19 de noviembre.

Actuaciones administrativas en caso de accidente laboral:

El Jefe de Obra, en caso de accidente laboral, realizará las siguientes actuaciones administrativas:

A) Accidente sin baja laboral.

Se redactará la hoja oficial de accidentes de trabajo sin baja médica, que se presentará a la entidad gestora o colaboradora dentro del Plazo de los 5 primeros días del mes siguiente.

B) Accidente con baja laboral.

Se redactará un parte oficial de accidente de trabajo, que se presentará a la entidad gestora o colaboradora dentro del Plazo de 5 días hábiles, contados a partir de la fecha del accidente.

C) Accidente grave, muy grave o mortal.

Se comunicará a la Autoridad Laboral, por teléfono o fax, dentro del Plazo de 24 horas contadas a partir de la fecha del accidente.

4.5.2. Asistencia médica

Centro de salud Pirineos, Tlfno 974x 247 272

Hospital San Jorge de Huesca, Avda. Martínez de Velasco, Tlfno 974 211 121

Hospital Miguel Servet de Zaragoza, Po Ma Isabel La Católica. Tlfno 976765 500

Emergencias 112

Información toxicológica 915 620 4204.5.3. Plan de Vigilancia

- Conforme establece el Artículo 22 (Vigilancia médica) de la Ley 31/1995, esta empresa garantizará a los trabajadores (siempre que presten su consentimiento) a su servicio la vigilancia periódica de su estado de salud en función de los riesgos derivados de su trabajo, en los términos y condiciones establecidos en dicho Artículo.
- Así mismo y conforme se establece en el Artículo 16 de la Ley 31/1995, cuando se haya producido un daño para la salud de los trabajadores con ocasión de la vigilancia de la salud prevista en el artículo 22, aparezcan indicios de que las medidas de prevención resultan insuficientes, se llevará a cabo una investigación al respecto, a fin de detectar las causas de estos hechos.

PLAN DE VIGILANCIA DE LA SALUD:

Todos los trabajadores de nueva contratación aportarán el documento que certifique su reconocimiento médico antes de su incorporación a obra y los que dispongan de contratos en vigor justificarán el haberlos realizado.

Las empresas aportarán los certificados de haber realizado los reconocimientos médicos a sus trabajadores y éstos dejarán constancia con su firma en el acta correspondiente.

4.6. Libro de incidencias

El Artículo 13 del Real Decreto 1627/97 y la Disposición final tercera del RD 1109/2007 *Modificaciones del Real Decreto 1627/1997*, regulan las funciones de este documento.

Dicho libro será habilitado y facilitado al efecto por el Colegio Profesional al que pertenezca el técnico que aprueba el Plan de Seguridad y Salud.

Efectuada una anotación en el libro de incidencias, el coordinador o, cuando no sea necesaria la designación de coordinador, la dirección facultativa, la notificará al contratista afectado y a los representantes de los trabajadores de éste. En el caso de que la anotación se refiera a cualquier incumplimiento de las advertencias u observaciones previamente anotadas en dicho libro por las personas facultadas para ello, así como en el supuesto a que se refiera a la *Paralización de los Trabajos*, deberá remitirse una copia a la Inspección de Trabajo y Seguridad Social en el plazo de veinticuatro horas.

En la misma se especificará si la anotación efectuada supone una reiteración de una advertencia u observación anterior o si, por el contrario, se trata de una nueva observación.

Las anotaciones podrán ser efectuadas por la Dirección Facultativa de la obra, el Coordinador en materia de seguridad y salud durante la ejecución de la obra, el Empresario principal (contratistas) y empresas concurrentes (subcontratistas), los trabajadores autónomos, así como las personas u órganos con responsabilidades en materia de prevención en las empresas intervinientes en la obra, los representantes de los trabajadores y los técnicos de los órganos especializados en materia de seguridad y salud en el trabajo de las Administraciones Públicas competentes.

Las anotaciones estarán, únicamente relacionadas con el control y seguimiento y especialmente con la inobservancia de las medidas, instrucciones y recomendaciones preventivas recogidas en los Planes de Seguridad y Salud respectivos.

4.7. Libro de órdenes

Las órdenes de Seguridad y Salud, se recibirán de la Dirección de Obra, a través de la utilización del Libro de Órdenes y Asistencias de la obra. Las anotaciones aquí expuestas, tienen categoría de órdenes o comentarios necesarios para la ejecución de la obra.

4.8. Paralización de trabajos

Sin perjuicio de lo previsto en los apartados 2 y 3 del artículo 21 y en el artículo 44 de la Ley de Prevención de Riesgos Laborales, cuando el Coordinador en materia de Seguridad y Salud durante la ejecución de la obra o cualquier otra persona integrada en la Dirección Facultativa observase incumplimiento de las medidas de Seguridad y Salud, advertirá a la Empresa Principal (Contratista) de ello, dejando constancia de tal incumplimiento en el libro de incidencias, cuando éste exista de acuerdo con lo dispuesto en el artículo 13, apartado 1º del Real Decreto 1627/1997, y quedando facultado para, en circunstancias de riesgo grave e inminente para la Seguridad y Salud de los trabajadores, disponer la paralización de los tajos o, en su caso, de la totalidad de la obra.

En el supuesto previsto anteriormente, la persona que hubiera ordenado la paralización deberá dar cuenta a los efectos oportunos a la Inspección de Trabajo y Seguridad Social correspondiente, a las empresas Concurrentes (contratistas y subcontratistas) afectadas por la paralización, así como a los representantes de los trabajadores de éstos.

5. Condiciones técnicas

5.1. Requisitos de los servicios de higiene y bienestar, locales de descanso, comedores y primeros auxilios

La Empresa pondrá conforme se especifica en la Memoria, una caseta a pie de obra que dispondrá de lo siguiente:

A) Vestuarios dotados con percheros, sillas y calefacción: La superficie de los vestuarios ha sido estimada alrededor de 2 m² por trabajador que deba utilizarlos simultáneamente.

- Para cubrir las necesidades se instalarán tantos módulos como sean necesarios.
- La altura libre a techo será de 2,30 metros.
- Se habilitará un tablón conteniendo el calendario laboral y las notas informativas de régimen interior que la Dirección Técnica de la obra proporcione.
- La obra dispondrá de cuartos de vestuarios y de aseo para uso del personal, debidamente separados para los trabajadores de uno u otro sexo.
- Los cuartos vestuarios o los locales de aseo dispondrán de un lavabo de agua corriente, provisto de jabón, por cada diez empleados o fracción de esta cifra y de un espejo de dimensiones adecuadas por cada veinticinco trabajadores o fracción de esta cifra que finalicen su jornada de trabajo simultáneamente.

B) Servicios higiénicos dotados de lavamanos, ducha, inodoro, espejos y calefacción.

- Dispondrá de agua caliente en duchas y lavabos.
- Los suelos, techos y paredes serán lisos e impermeables, permitiendo la limpieza necesaria; asimismo dispondrán de ventilación independiente y directa.
- La altura libre de suelo a techo no deberá ser inferior a 2,30 metros, teniendo cada uno de los retretes una superficie de 1 x 1,20 metros.
- La obra dispondrá de abastecimiento suficiente de agua potable en proporción al número de trabajadores, fácilmente accesible a todos ellos y distribuidos en lugares próximos a los puestos de trabajo.
- En los retretes que hayan de ser utilizados por mujeres se instalarán recipientes especiales y cerrados.
- Existirá al menos un inodoro por cada 25 hombres y otro por cada 15 mujeres o fracciones de estas cifras que trabajen la misma jornada.

C) Comedor que dispondrá de mesa, sillas, calentador de comidas y recipientes para basuras, aunque debido a la proximidad de restaurantes en los alrededores, se aconsejará al trabajador por motivos de comodidad y relajación, que el personal de la obra coma en el Restaurante: La superficie del comedor ha sido estimada alrededor de 1,20 m² por cada trabajador que deba utilizarlo simultáneamente.

- Los suelos, paredes y techos serán lisos e impermeables, permitiendo la limpieza necesaria.
- Dispondrán de iluminación natural y artificial adecuada.
- Tendrán ventilación suficiente, independiente y directa.

D) Botiquín, cuyo contenido mínimo será el contemplado en el anexo VI.A).3 del Real Decreto 486/1997:

- desinfectantes y antisépticos autorizados (*agua oxigenada, alcohol de 96º, tintura de yodo, mercurocromo, amoníaco, antiespasmódicos, paracetamol, ácido acetil salicílico, etc...*)
- gasas estériles
- algodón hidrófilo
- venda
- esparadrapo
- apósitos adhesivos

- tijeras
- pinzas
- guantes desechables

Además del contemplado en dicho Real decreto 486/1997, dispondrá de: jeringuillas desechables y termómetro clínico

Los botiquines deberán estar a cargo de la Seguridad Social a través de la Mutua de Accidentes y Enfermedades Profesionales, conforme se establece en la ORDEN TAS/2947/2007, de 8 de octubre, por la que se establece el suministro a las empresas de botiquines con material de primeros auxilios en caso de accidente de trabajo, como parte de la acción protectora del sistema de la Seguridad Social.

- Se dispondrá de un cartel claramente visible en el que se indiquen todos los teléfonos de urgencia de los centros hospitalarios más próximos; médicos, ambulancias, bomberos, policía, etc.
- En la obra se dispondrá de al menos un botiquín con los medios para efectuar las curas de urgencia en caso de accidente.
- Los botiquines estarán a cargo de personas capacitadas designadas por la empresa.
- Se revisará mensualmente su contenido y se repondrá inmediatamente lo usado.

CONDICIONES GENERALES APLICABLES A LOS SERVICIOS DE HIGIENE Y BIENESTAR

- Todas las dotaciones estarán en número suficiente, de acuerdo con las especificadas en las mediciones del Presupuesto de Seguridad adjunto a este Pliego y que excepto el Comedor, que podrá ser compartido por hombres y mujeres, los demás servicios deberán estar separados.
- La empresa se comprometerá a que estas instalaciones estén en funcionamiento antes de empezar la obra.
- Para la limpieza y conservación de las instalaciones se dispondrá de un trabajador con la dedicación necesaria.
- Se dispondrá la colocación en la obra de contenedores para recogida de las basuras y desperdicios que periódicamente se llevarán a un basurero controlado.
- La conexión de estas Casetas de Obra al servicio eléctrico se realizará al iniciar la obra, pero antes que se realice la oportuna conexión del servicio eléctrico de la misma, se conseguirá mediante la puesta en funcionamiento de un grupo electrógeno generador trifásico, accionado por un motor de gasoil.
- La conexión del servicio de agua potable, se realizará a la cañería del suministro actual.

5.2. Requisitos de los equipos de protección individual y sus accesorios en cuanto a su diseño, fabricación, utilización y mantenimiento

5.2.1. Condiciones técnicas de los epis

- El Real Decreto 773/1997, de 30 de mayo, establece en el marco de la Ley 31/1995 de 8 de noviembre de Prevención de Riesgos laborales, en sus Artículos 5, 6 y 7, las disposiciones mínimas de Seguridad y Salud para la elección, utilización por los trabajadores en el trabajo y mantenimiento de los equipos de protección individual (EPI's).
- Los EPI's deberán utilizarse cuando existen riesgos para la seguridad o salud de los trabajadores que no hayan podido evitarse o limitarse suficientemente por medios técnicos de protección colectiva o mediante medidas, métodos o procedimientos de organización del trabajo.
- El Anexo III del Real Decreto 773/1997 relaciona una -Lista indicativa y no exhaustiva de actividades y sectores de actividades que pueden requerir la utilización de equipos de protección individual-.
- El Anexo I del Real Decreto 773/1997 detalla una -Lista indicativa y no exhaustiva de equipos de protección individual-.

- En el Anexo IV del Real Decreto 773/1997 se relaciona las -Indicaciones no exhaustivas para la evaluación de equipos de protección individual-.
- El Real Decreto 1407/1992, de 20 de noviembre, establece las condiciones mínimas que deben cumplir los equipos de protección individual (EPI's), el procedimiento mediante el cual el Organismo de Control comprueba y certifica que el modelo tipo de EPI cumple las exigencias esenciales de seguridad requeridas en este Real Decreto, y el control por el fabricante de los EPI's fabricados, todo ello en los Capítulos II, V y VI de este Real Decreto.
- El Real Decreto 159/1995, de 3 de febrero, del Ministerio de Presidencia. Seguridad e Higiene en el Trabajo - Comunidad Europea, modifica algunos artículos del Real Decreto 1407/1992.
- Respecto a los medios de protección individual que se utilizarán para la prevención de los riesgos detectados, se deberán de cumplir las siguientes condiciones:

A) Los Equipos deben poseer la marca CE -según R.D. 1407/1992, de 20 de noviembre- y deberán cumplir con lo expresado en el RD. 773/1997, de 30 de mayo, *Utilización de equipos de protección individual*.

B) Solo los equipos de protección individual que cumplan las indicaciones del apartado anterior, tienen autorizado su uso durante el periodo de vigencia.

C) De entre los equipos autorizados, se utilizarán los más cómodos y operativos, con la finalidad de evitar las negativas a su uso por parte de los trabajadores.

D) Se investigarán los abandonos de los equipos de protección, con la finalidad de razonar con los usuarios y hacer que se den cuenta de la importancia que realmente tienen para ellos.

E) Cualquier equipo de protección individual en uso que esté deteriorado o roto, será sustituido inmediatamente, quedando constancia en la oficina de obra del motivo del cambio así como el Nombre de la Empresa y de la persona que recibe el nuevo equipo, con el fin de dar la máxima seriedad posible a la utilización de estas protecciones.

F) Un vez los equipos hayan llegado a su fecha de caducidad se dejarán en un acopio ordenado, que será revisado por la Dirección de obra para que autorice su eliminación de la obra.

G) Las normas de utilización de los equipos de protección individual, se ajustarán a lo previsto en los folletos explicativos y de utilización de cada uno de sus fabricantes, que se certificará haber hecho llegar a cada uno de los trabajadores que deban utilizarlos.

ENTREGA DE EPIS:

Se hará entrega de los EPIS a los trabajadores. Se normalizará y sistematizará el control de los Equipos de Protección Individual para acreditar documentalmente la entrega de los mismos.

El objetivo fundamental de este protocolo es dejar constancia documental de la entrega de acuse de recibo del equipamiento individual de protección (E.P.I.) que cada Empresa Concurrente (Subcontratista) está obligada a facilitar al personal a su cargo.

5.2.2. Protección de la cabeza

1) Casco de seguridad:

Conjunto destinado a proteger la parte superior de la cabeza del usuario contra choques y golpes.

2) Criterios de selección:

El equipo debe poseer la marca CE (según R.D. 1407/1992 de 20 de Noviembre). La Norma EN 397, establece los requisitos mínimos (ensayos y especificaciones) que deben cumplir estos equipos, de acuerdo con el R.D. 1407/1992.

El Real Decreto tiene por objeto establecer las disposiciones precisas para el cumplimiento de la Directiva del Consejo 89/686/CEE, de 21 de diciembre de 1989 (publicada en el -Diario Oficial de las Comunidades Europeas- de 30 de diciembre) referente a la aproximación de las legislaciones de los Estados miembros relativas a los equipos de protección individual.

3) Exigencias específicas para prevenir los riesgos:

Estarán comprendidas las que se indican en el R.D. 1407/1992, en su Anexo II apartado 3.1.1 :

a) Golpes resultantes de caídas o proyecciones de objetos e impactos de una parte del cuerpo contra un obstáculo.

b) Deberán poder amortiguar los efectos de un golpe, en particular, cualquier lesión producida por

aplastamiento o penetración de la parte protegida, por lo menos hasta un nivel de energía de choque por encima del cual las dimensiones o la masa excesiva del dispositivo amortiguador impedirían un uso efectivo del EPI durante el tiempo que se calcule haya de llevarlos.

4) Accesorios:

Son los elementos que sin formar parte integrante del casco pueden adaptarse al mismo para completar específicamente su acción protectora o facilitar un trabajo concreto como portalámparas, pantalla para soldadores, etc. En ningún caso restarán eficacia al casco. Entre ellos se considera conveniente el barbuquejo que es una cinta de sujeción ajustable que pasa por debajo de la barbilla y se fija en dos o más puntos simétricos de la banda de contorno o del casquete.

5) Materiales:

Los cascos se fabricarán con materiales incombustibles o de combustión lenta y resistente a las grasas, sales y elementos atmosféricos.

Las partes que se hallen en contacto con la cabeza no afectarán a la piel y se confeccionarán con material no rígido, hidrófugo y de fácil limpieza y desinfección.

La masa del casco completo, determinada en condiciones normales y excluidos los accesorios no sobrepasará en ningún caso los 450 gramos.

6) Fabricación:

El casquete tendrá superficie lisa, con o sin nervaduras, sus bordes serán redondeados y carecerá de aristas y resaltes peligrosos, tanto exterior como interiormente.

No presentará rugosidades, hendiduras, burbujas ni otros defectos que disminuyan las características resistentes y protectoras del mismo.

Casquete y arnés formarán un conjunto estable, de ajuste preciso y dispuesto de tal forma que permita la sustitución del atalaje sin deterioro de ningún elemento.

Ni las zonas de unión ni el atalaje en sí causarán daño o ejercerán presiones incómodas.

7) Ventajas de llevar el casco:

Además del hecho de suprimir o por lo menos reducir, el número de heridas en la cabeza, permite en la obra diferenciar los oficios, mediante un color diferente.

Asimismo mediante equipos suplementarios, es posible dotar al obrero de alumbrado autónomo, auriculares radiofónicos, o protectores contra el ruido.

El problema del ajuste en la nuca o del barbuquejo es en general asunto de cada individuo, aunque ajustar el barbuquejo impedirá que la posible caída del casco pueda entrañar una herida a los obreros que estén trabajando a un nivel inferior.

8) Elección del casco:

Se hará en función de los riesgos a que esté sometido el personal, debiendo tenerse en cuenta: a) resistencia al choque; b) resistencia a distintos factores agresivos; ácidos, electricidad (en cuyo caso no se usarán cascos metálicos); c) resistencia a proyecciones incandescentes (no se usará material termoplástico) y d) confort, peso, ventilación y estanqueidad.

9) Conservación del casco:

Es importante dar unas nociones elementales de higiene y limpieza.

No hay que olvidar que la transpiración de la cabeza es abundante y como consecuencia el arnés y las bandas de amortiguación pueden estar alteradas por el sudor. Será necesario comprobar no solamente la limpieza del casco, sino la solidez del arnés y bandas de amortiguación, sustituyendo éstas en el caso del menor deterioro.

10) Lista indicativa y no exhaustiva de actividades y sectores de actividades que pueden requerir la utilización de equipos de protección individual:

- Obras de construcción y, especialmente, en actividades, debajo o cerca de andamios y puestos de trabajo situados en altura, obras de encofrado y desencofrado, montaje e instalación, colocación de andamios y demolición.
- Trabajos en puentes metálicos, edificios y estructuras metálicas de gran altura, postes, torres, obras hidráulicas de acero, instalaciones de altos hornos, acerías, laminadores, grandes contenedores, canalizaciones de gran diámetro, instalaciones de calderas y centrales eléctricas.

- Obras en fosas, zanjas, pozos y galerías.
- Movimientos de tierra y obras en roca.
- Trabajos en explotaciones de fondo, en canteras, explotaciones a cielo abierto y desplazamiento de escombreras.
- La utilización o manipulación de pistolas grapadoras.
- Trabajos con explosivos.
- Actividades en ascensores, mecanismos elevadores, grúas y andamios de transporte.
- Actividades en instalaciones de altos hornos, plantas de reducción directa, acerías, laminadores, fábricas metalúrgicas, talleres de martillo, talleres de estampado y fundiciones.

5.2.3. Protección del aparato auditivo

- De entre todas las agresiones, a que está sometido el individuo en su actividad laboral, el ruido, es sin ningún género de dudas, la más frecuente de todas ellas.
- El sistema auditivo tiene la particularidad, gracias a los fenómenos de adaptación de contraer ciertos músculos del oído medio y limitar parcialmente la agresión sonora del ruido que se produce.
- Las consecuencias del ruido sobre el individuo pueden, aparte de provocar sorderas, afectar al estado general del mismo, como una mayor agresividad, molestias digestivas, etc.
- El R.D. 286/2006 sobre -Protección de la seguridad y salud de los trabajadores contra los riesgos relacionados con la exposición al ruido - establece una serie de disposiciones mínimas que tienen como objeto la protección de los trabajadores contra los riesgos para su seguridad y su salud derivados o que puedan derivarse de la exposición al ruido, en particular los riesgos para la audición.

1) Tipos de protectores:

Tapón auditivo:

- Es un pequeño elemento sólido colocado en el conducto auditivo externo, de goma natural o sintética.
- Se insertarán al comenzar la jornada y se retirarán al finalizarla.
- Deben guardarse (en el caso de ser reutilizables) en una caja adecuada.
- No son adecuados para áreas de trabajo con ruido intermitente donde la utilización no abarca toda la jornada de trabajo.
- Estos tapones son eficaces y cumplen en teoría la función para la que han sido estudiados pero por otra parte, presentan tales inconvenientes que su empleo está bastante restringido. El primer inconveniente consiste en la dificultad para mantener estos tapones en un estado de limpieza correcto.
- Evidentemente, el trabajo tiene el efecto de ensuciar las manos de los trabajadores y es por ello que corre el riesgo de introducir en sus conductos auditivos con las manos sucias, tapones también sucios; la experiencia enseña que en estas condiciones se producen tarde o temprano supuraciones del conducto auditivo del tipo -furúnculo de oído-.

5.3. Requisitos de la señalización en materia de seguridad y salud, seguridad vial, etc

Los medios a adoptar en la organización de esta obra son los encaminados a la señalización visual. Los camiones y máquinas suelen disponer de bocinas y señales acústicas, ciertos productos pueden emanar mal olor, pero suelen llegar a la obra con las señalizaciones montadas. Los medios utilizados frecuentemente están tipificados y el mercado ofrece una amplia gama de productos que cubren perfectamente las demandas en los siguientes grupos de medios de señalización:

1) ETIQUETAS, CINTAS, GUIRNALDAS, LUMINOSOS Y DESTELLANTES

En esta obra se utilizarán las señales que se estimen oportunas, acompañadas con frases que se

pueden redactar en colores distintos, llamativos, que especifiquen peligros ó indicaciones de posición, situación, advertencia, utilización o modo de uso del producto contenido en los envases.

2) SEÑALES

Las que se utilizarán en esta obra responderán a convenios internacionales y se ajustarán a la normativa actual. El objetivo es que sean conocidas por todos.

2.1) Señalización de obra.

Esta señalización cumplirá con el contenido del Real Decreto 485 de 14 de abril de 1.997 que desarrolle los preceptos específicos sobre señalización de riesgos en el trabajo según la Ley 31 de 8 de Noviembre de 1.995 de prevención de riesgos laborales.

CARACTERÍSTICAS TÉCNICAS DE LAS SEÑALES.

Se utilizarán señales nuevas y normalizadas según la Instrucción de Carreteras 8.3-IC.

En el montaje de las señales deberá tenerse presente:

- a) Se ha de tener en cuenta tanto el riesgo de ser atropellado por los vehículos que circulen por la zona de las obras como el riesgo de caer desde una determinada altura mientras se instala una señal.
- b) Se tendrá siempre presente, que normalmente la señalización vial se monta y desmonta con la zona de las obras abierta al tráfico rodado, y que los conductores que no saben que se encontrarán con esta actividad, circulen confiadamente, por tanto, es una operación crítica con un alto riesgo tanto para a los operarios que trabajen como para a los usuarios de la vía que se pueden ver sorprendidos inesperadamente.

Huesca, 14 de Julio de 2017



Fdo.SERGIO MOREU BESCOS

Presupuesto

Mediciones y presupuesto

MEDICIONES Y PRESUPUESTO

CÓDIGO	DESCRIPCIÓN	UDS	LONGITUD	ANCHURA	ALTURA	PARCIALES	CANTIDAD	PRECIO	IMPORTE
CAPÍTULO 1 SEGURIDAD Y SALUD									
E28BC150	mesALQUILER CASETA OFICINA 11,36 m2 Mes de alquiler (max. 12 meses) de caseta prefabricada para oficina en obra de 4,64x2,45x2,45 m. de 11,36 m2. Estructura y cerramiento de chapa galvanizada pintada, aislamiento de poliestireno expandido autoextinguible, interior con tablero melaminado en color. Cubierta en arco de chapa galvanizada ondulada reforzada con perfil de acero; fibra de vidrio de 60 mm., interior con tablex lacado. Suelo de aglomerado revestido con PVC continuo de 2 mm., y poliestireno de 50 mm. con apoyo en base de chapa galvanizada de sección trapezoidal. Puerta de 0,8x2 m., de chapa galvanizada de 1 mm., reforzada y con poliestireno de 20 mm., picaporte y cerradura. Ventana aluminio anodizado corredera, contraventana de acero galvanizado. Instalación eléctrica a 220 V., toma de tierra, automático, 2 fluorescentes de 40 W., enchufe de 1500 W. punto luz exterior. Con transporte a 150 km.(ida y vuelta). Entrega y recogida del módulo con camión grúa. Según R.D. 486/97.	4				4,00			
							4,00	391,87	1.567,48
E28BC005	mesALQUILER WC QUÍMICO ESTÁNDAR de 1,26 m2 Mes de alquiler de WC químico estándar de 1,13x1,12x2,24 m. y 91 kg. de peso. Compuesto por urinario, inodoro y depósito para desecho de 266 l. Sin necesidad de instalación. Incluso portes de entrega y recogida. Según RD 486/97	4				4,00			
							4,00	153,91	615,64
E28EB010	m. CINTA BALIZAMIENTO BICOLOR 8 cm. Cinta de balizamiento bicolor rojo/blanco de material plástico, incluso colocación y desmontaje. s/R.D. 485/97.	1	40,00			40,00			
							40,00	0,78	31,20
E28ES080	ud PLACA SEÑALIZACIÓN RIESGO Placa señalización-información en PVC serigrafiado de 50x30 cm, fijada mecánicamente, amortizable en 3 usos, incluso colocación y desmontaje. s/R.D. 485/97.	1				1,00			
							1,00	3,94	3,94
FDFDFDF	m BARANDILLA HORIZONTAL PERIMETRAL	1	20,00			20,00			
							20,00	3,20	64,00
FDFOF	m2 PLATAFORMAS ELEVADORAS Plataformas elevadoras, portes y alquileres.	1	450,00			450,00			
							450,00	0,96	432,00
E28RA010	ud CASCO DE SEGURIDAD Casco de seguridad con arnés de adaptación. Certificado CE. s/R.D. 773/97 y R.D. 1407/92.	5				5,00			
							5,00	2,63	13,15
E28RA040	ud PANTALLA SEGURIDAD SOLDADOR Pantalla manual de seguridad para soldador, con fijación en cabeza, (amortizable en 5 usos). Certificado CE. s/R.D. 773/97 y R.D. 1407/92.								

MEDICIONES Y PRESUPUESTO

CÓDIGO	DESCRIPCIÓN	UDS	LONGITUD	ANCHURA	ALTURA	PARCIALES	CANTIDAD	PRECIO	IMPORTE
		3				3,00			
							3,00	2,50	7,50
E28RA090	ud GAFAS ANTIPOLVO Gafas antipolvo antiempañables, panorámicas, (amortizables en 3 usos). Certificado CE s/R.D. 773/97 y R.D. 1407/92.	5				5,00			
							5,00	1,20	6,00
E28RA100	ud SEMI MÁSCARA ANTIPOLVO 1 FILTRO Semi-mascarilla antipolvo un filtro, (amortizable en 3 usos). Certificado CE s/R.D. 773/97 y R.D. 1407/92.	5				5,00			
							5,00	7,91	39,55
E28RA120	ud CASCOS PROTECTORES AUDITIVOS Protectores auditivos con arnés a la nuca, (amortizables en 3 usos). Certificado CE s/R.D. 773/97 y R.D. 1407/92.	5				5,00			
							5,00	3,93	19,65
E28RC030	ud CINTURÓN PORTAHERRAMIENTAS Cinturón portaherramientas, (amortizable en 4 usos). Certificado CE s/R.D. 773/97 y R.D. 1407/92.	5				5,00			
							5,00	5,93	29,65
E28RC070	ud MONO DE TRABAJO POLIESTER-ALGODÓN Mono de trabajo de una pieza de poliéster-algodón (amortizable en un uso). Certificado CE s/R.D. 773/97 y R.D. 1407/92.	5				5,00			
							5,00	20,00	100,00
E28RM100	ud PAR GUANTES SOLDADOR Par de guantes para soldador, (amortizables en 3 usos). Certificado CE s/R.D. 773/97 y R.D. 1407/92.	3				3,00			
							3,00	1,07	3,21
E28RM080	ud PAR GUANTES VACUNO Par de guantes de uso general de piel de vacuno. Certificado CE s/R.D. 773/97 y R.D. 1407/92.	4				4,00			
							4,00	3,20	12,80
E28RSA110	ud CONJ. ARNÉS AMARRE DORSAL+ESLINGA Conjunto de arnés de seguridad con amarre dorsal + eslinga con dos mosquetones en los extremos de 18 mm. de apertura, fabricado con cinta de nylon de 45 mm. y elementos metálicos de acero inoxidable, amortizable en 5 obras. Certificado CE Norma EN 361 + EN 358 s/R.D. 773/97 y R.D. 1407/92.	2				2,00			
							2,00	8,00	16,00
	TOTAL CAPÍTULO 1 SEGURIDAD Y SALUD								2.961,77
	TOTAL								2.961,77

Resumen de Presupuesto

RESUMEN DE PRESUPUESTO

CAPITULO	RESUMEN	EUROS	%
1	SEGURIDAD Y SALUD	2.961,77	100,00
	TOTAL EJECUCIÓN MATERIAL	2.961,77	
	21,00% I.V.A.	621,97	
	TOTAL PRESUPUESTO GENERAL	3.583,74	

Asciende el presupuesto general a la expresada cantidad de TRES MIL QUINIENTOS OCHENTA Y TRES EUROS con SETENTA Y CUATRO CÉNTIMOS

Huesca, a 14 de julio de 2017.

EL INGENIERO AGRÓNOMO



SERGIO MOREU BESCOS
colegiado nº 1.160